

# F6 MultiTrack Field Recorder

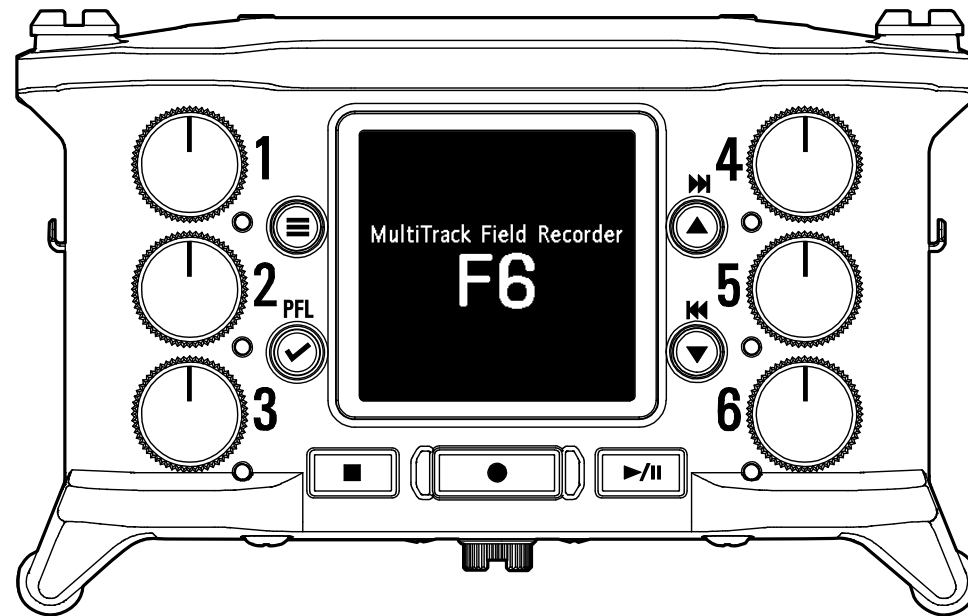

## Mode d'emploi

Vous devez lire les Précautions de sécurité et d'emploi avant toute utilisation.

© 2020 ZOOM CORPORATION

La copie et la reproduction partielles ou totales de ce document sans permission sont interdites.

Les noms de produit, marques déposées et noms de société mentionnés dans ce document sont la propriété de leurs détenteurs respectifs. Toutes les marques de commerce et déposées citées dans ce document n'ont qu'un but indicatif et ne sont pas destinées à enfreindre les droits de leurs détenteurs respectifs.

Une visualisation correcte n'est pas possible sur des appareils avec affichage en niveaux de gris.

# Remarques concernant ce mode d'emploi

---

Vous pouvez avoir besoin de ce mode d'emploi dans le futur. Gardez-le en un lieu vous permettant d'y accéder facilement. Le contenu de ce document et les caractéristiques de ce produit sont sujets à modifications sans préavis.

- © Windows® est une marque de commerce ou déposée de Microsoft® Corporation.
- © Mac, macOS, iPad, iPhone et iPod touch sont des marques de commerce ou déposées d'Apple Inc.
- © Les logos SD, SDHC et SDXC sont des marques de commerce.
- © La marque verbale et le logo Bluetooth® sont des marques déposées de Bluetooth® SIG, Inc. et ces marques sont utilisées sous licence par Zoom Corporation.
- © Les autres noms de produit, marques déposées et noms de société mentionnés dans ce document sont la propriété de leurs détenteurs respectifs.

Note : toutes les marques de commerce et déposées citées dans ce document n'ont qu'un but indicatif et ne sont pas destinées à enfreindre les droits de leurs détenteurs respectifs.

L'enregistrement de sources soumises à droits d'auteur dont des CD, disques, bandes, prestations live, œuvres vidéo et émissions sans la permission du détenteur des droits dans tout autre but qu'un usage personnel est interdit par la loi. Zoom Corporation n'assumera aucune responsabilité quant aux infractions à la loi sur les droits d'auteur.

# Introduction

---

Merci beaucoup d'avoir choisi un enregistreur multipiste de terrain **F6** ZOOM. Le **F6** offre les fonctionnalités suivantes sous une forme compacte.

- **Enregistrez en haute qualité les sons les plus doux comme les plus forts avec le format WAV 32 bit à virgule flottante**

Les circuits d'entrée analogiques de qualité supérieure peuvent traiter tous les signaux, des plus délicats jusqu'à un niveau maximal professionnel de +24 dBu. En plus de l'enregistrement en WAV 16/24 bit, l'enregistrement en WAV 32 bit à virgule flottante, qui ne nécessite pas de réglage du niveau d'entrée, est également pris en charge. Avec le format WAV 32 bit à virgule flottante, la résolution d'enregistrement peut être préservée même en cas d'importants changements de niveau après l'enregistrement.

- **Enregistrement simultané de 6 canaux et de 14 pistes**

14 pistes peuvent être enregistrées simultanément, en WAV 16/24 bit et en WAV 32 bit à virgule flottante pour les entrées 1 à 6 en plus des pistes gauche et droite d'un mixage stéréo.

- **Prise en charge de trois types de batteries**

L'alimentation peut se faire par batterie mobile USB, batterie L ou piles AA.

- **Deux options de télécommande**

La télécommande sans fil est possible en installant un adaptateur sans fil ZOOM (par ex. BTA-1) et en utilisant l'appli iOS F6 Control.

De plus, en connectant avec un câble USB un F Control, qui est un contrôleur de type mixette spécialement conçu pour les enregistreurs de la série F, des faders de piste de 60 mm, des indicateurs de niveau à LED et diverses touches de transport peuvent être utilisés pour un contrôle intuitif du son. Combiné avec l'appli iOS F6 Control, un iPhone ou un iPad peut également afficher de grands indicateurs de niveau offrant une excellente visibilité.

- **Prise en charge de l'entrée et de la sortie de timecode SMPTE ainsi que de l'entrée de timecode sans fil**

Le **F6** utilise un oscillateur de haute précision qui lui permet de générer indépendamment un timecode précis avec une déviation inférieure à 0,5 image par 24 heures.

Si un adaptateur sans fil dédié BTA-1 est installé, le timecode sans fil d'un UltraSync BLUE de Timecode Systems peut être reçu et incorporé dans les fichiers enregistrés.

- **Prise casque d'une puissance maximale de 100 mW+100 mW**

Une écoute de contrôle limpide est possible au casque à l'aide de la fonction d'amplification numérique pendant l'envoi des signaux audio à une caméra vidéo ou à un autre appareil par la prise de sortie ligne (LINE OUT).

- **La flexibilité du routage des signaux permet également d'utiliser un mélangeur**

Les signaux pré-fader et post-fader des entrées 1-6 peuvent être librement envoyés aux sorties.

- **Alimentation fantôme (+24 V ou +48 V)**

Celle-ci peut être réglée séparément pour chaque entrée.

- **Utilisation possible comme interface audio USB à 6 entrées et 4 sorties**

Utilisez-le comme interface audio à 2 entrées/2 sorties ou 6 entrées/4 sorties (pilote requis pour Windows).

- **Sortie audio multipiste par USB pendant l'enregistrement**

Pendant l'enregistrement sur la carte SD insérée, les signaux audio multipistes peuvent être envoyés par USB vers et depuis un ordinateur pour 8 entrées (6 entrées + mixage stéréo L/R) et 4 sorties.

Cela permet l'enregistrement simultané d'une copie de secours et le streaming live sur Internet.

- **Son sur 360°**

Le mode ambisonique permet l'enregistrement audio spatial sur 360° à l'aide de micros pour RV (réalité virtuelle). Le décodage du format ambisonique A en format B est pris en charge, ainsi que les fonctions de couplage des réglages et de gain.

# Obtenir une qualité audio élevée à l'enregistrement et en post-production

Avec le double circuit convertisseur A/N et la prise en charge des fichiers WAV 32 bit à virgule flottante, le **F6** permet de maintenir la plus haute qualité audio, de l'enregistrement à la post-production.

## Enregistrement



Le double circuit convertisseur A/N permet d'enregistrer à la fois des sons doux et des sons forts sans faire de réglage de gain.

## Post-production



Le format de fichier WAV 32 bit à virgule flottante maintient la qualité audio de l'enregistrement lors de la post-production.

# Présentation du double circuit convertisseur A/N

Pour chaque circuit d'entrée, le **F6** possède deux convertisseurs A/N ayant leurs propres gains d'entrée. Cette conception permet un enregistrement audio de haute qualité sans qu'il soit nécessaire de régler le gain, une étape normalement indispensable.

## Une plage dynamique étonnante

La combinaison de deux convertisseurs A/N permet d'obtenir une plage dynamique étendue inaccessible avec un seul convertisseur A/N.

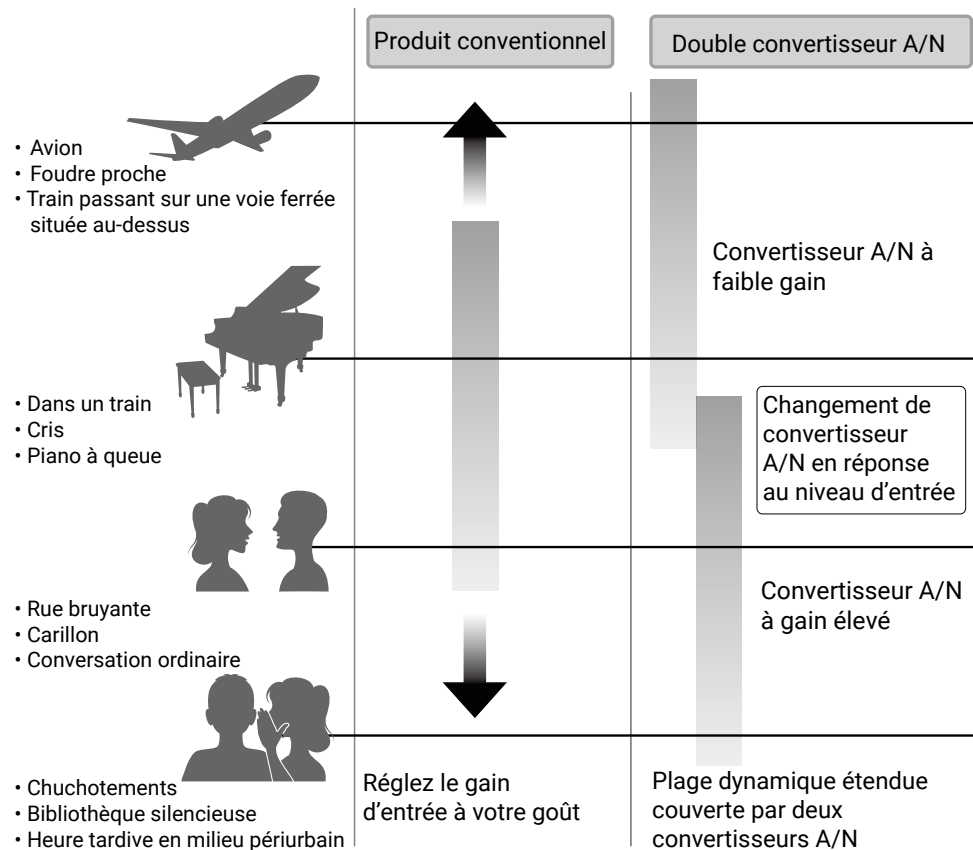

## Commutation entre deux convertisseurs A/N

Le **F6** surveille constamment les deux convertisseurs A/N, et sélectionne automatiquement celui qui donne les meilleurs résultats d'enregistrement.

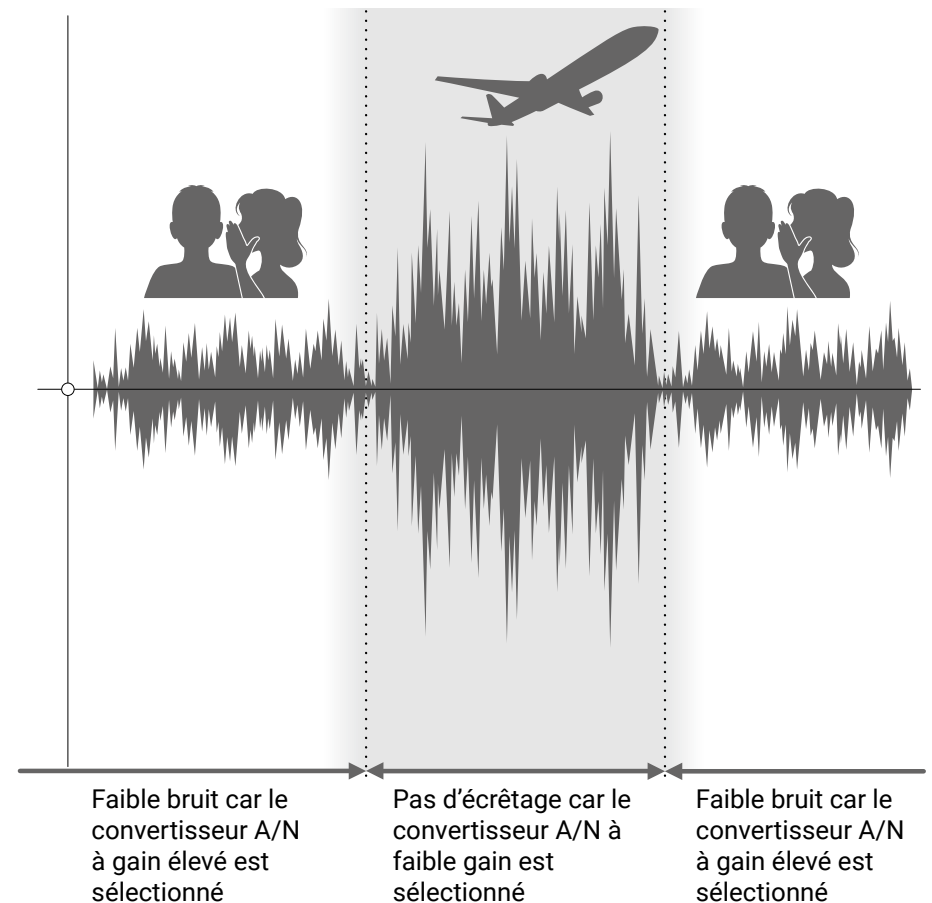

# Présentation des fichiers WAV 32 bit à virgule flottante

Les fichiers WAV 32 bit à virgule flottante offrent les avantages suivants par rapport aux fichiers WAV linéaires 16/24 bit conventionnels. Ces caractéristiques permettent de maintenir la qualité du son durant l'enregistrement et même au cours de la post-production.

## Avantage en termes de résolution

Les fichiers WAV 32 bit à virgule flottante ont l'avantage de pouvoir maintenir une haute résolution même à faible volume. Par conséquent, les sons doux peuvent être rendus plus forts en post-production après l'enregistrement sans pour autant dégrader leur qualité.

### WAV linéaire 16/24 bit

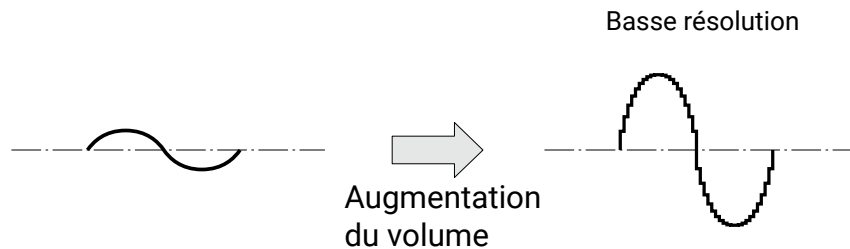

### WAV 32 bit à virgule flottante

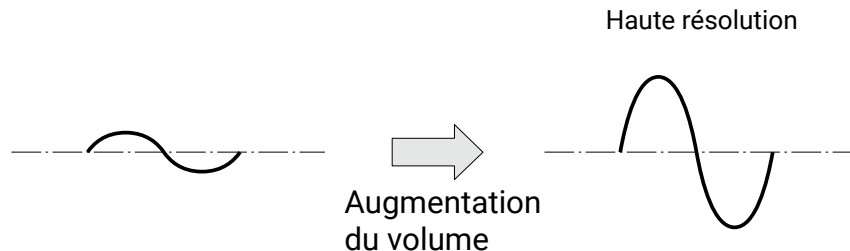

## Avantage en termes d'écèlement

Si une forme d'onde a été écelée lors de sa sortie du **F6** ou dans une station de travail audio numérique, elle peut être modifiée après l'enregistrement pour réduire son volume et retrouver une forme d'onde non écelée car les données contenues par le fichier WAV 32 bit à virgule flottante ne souffrent pas elles-mêmes de l'écèlement.

### WAV linéaire 16/24 bit

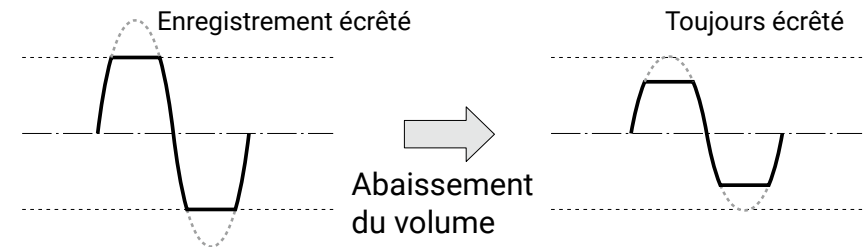

### WAV 32 bit à virgule flottante

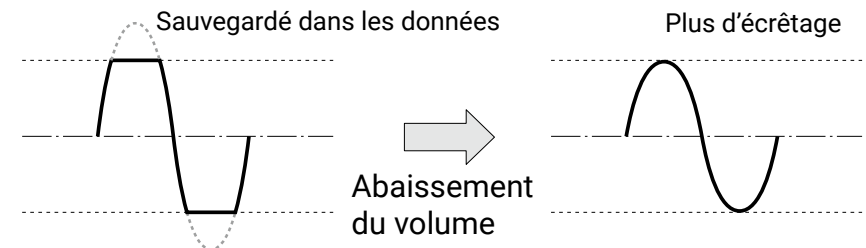

# Sommaire

---

<b>Remarques concernant ce mode d'emploi</b> .....	02
<b>Introduction</b> .....	03
<b>Obtenir une qualité audio élevée à l'enregistrement et en post-production</b> ..	04
Présentation du double circuit convertisseur A/N.....	05
Présentation des fichiers WAV 32 bit à virgule flottante .....	06
<b>Sommaire</b> .....	07
<b>Nomenclature des parties</b> .....	09
<b>Connexion de micros/autres appareils aux entrées 1-6</b> .....	11
Exemples de connexion d'équipement .....	12
<b>Présentation de l'affichage</b> .....	13
<b>Préparations</b> .....	16
Fourniture de l'alimentation.....	16
Chargement de cartes SD .....	18
Mise sous et hors tension .....	19
Réglage de la langue .....	20
Réglage de la date et de l'heure.....	21
Réglage de l'alimentation utilisée.....	23
<b>Enregistrement</b> .....	25
Processus d'enregistrement .....	25
Réglage du format de fichier d'enregistrement.....	26
Sélection des entrées et réglage des niveaux .....	27
Enregistrement .....	29
Réglage de la fréquence d'échantillonnage .....	30
Réglage du mode d'enregistrement (résolution en bits) .....	32
Réglage du débit binaire des fichiers MP3 (MP3).....	34
Réglage de la piste LR.....	36
Capture du son avant le lancement de l'enregistrement.....	38
Réglage de l'affichage de durée d'enregistrement.....	39
Réglage de l'affichage de durée de lecture .....	41
Structure des dossiers et fichiers .....	43
Déplacement de la dernière prise enregistrée dans le dossier FALSE TAKE.....	45

<b>Réglages de la prise enregistrée</b> .....	46
Changement de la note pour la prochaine prise .....	46
Réglage et gestion des noms de scène enregistrés .....	48
Changement de nom pour la prochaine piste enregistrée (Nom de piste).....	51
Changement de numéro pour la prochaine prise enregistrée.....	53
<b>Lecture</b> .....	54
Lecture des enregistrements.....	54
Mixage des prises .....	55
Écoute de contrôle des signaux de certaines pistes durant la lecture .....	57
Modification du réglage de répétition de lecture .....	59
<b>Opérations sur les prises et dossiers</b> .....	60
Travail avec des prises et des dossiers .....	60
Présentation des métadonnées conservées dans les fichiers (infos de prise) .....	66
Contrôle et modification des métadonnées de prise.....	67
Écriture d'un rapport audio.....	76
<b>Réglages d'entrée</b> .....	79
Réglage de la balance d'écoute des signaux d'entrée.....	79
Contrôle des signaux d'entrée de pistes spécifiques.....	80
Sélection de la source d'entrée.....	81
Réglage du mode d'écoute de contrôle en écran PFL .....	83
Coupure du bruit de basse fréquence (HPF) .....	85
Limiteur d'entrée.....	87
Inversion de la phase du signal d'entrée.....	93
Changement des réglages d'alimentation fantôme .....	95
Application d'un retard aux signaux d'entrée.....	97
Couplage d'entrées en paire stéréo .....	99
Réglage conjoint des niveaux d'entrée de plusieurs pistes.....	101
Modification du réglage du mixage automatique.....	102
Réglage du format ambisonique.....	104
Réglage de la position du micro d'enregistrement ambisonique .....	107

<b>Réglages de sortie</b> .....	109	<b>Autres fonctions</b> .....	174
Réglage des signaux envoyés à la sortie casque .....	109	Contrôle des informations de carte SD .....	174
Alertes sonores au casque .....	112	Test des performances d'une carte SD .....	175
Réglage de la courbe de volume de sortie casque .....	113	Formatage de cartes SD .....	178
Hausse du signal de casque pour protéger le son enregistré des interférences ....	114	Consultation de la liste des raccourcis du <b>F6</b> .....	179
Réglage du niveau de sortie .....	116	Sauvegarde et chargement des réglages du <b>F6</b> .....	180
Application d'un retard à la sortie .....	118	Restauration des réglages par défaut .....	183
Limiteur de sortie .....	119	Vérification de la version du firmware .....	184
Sélection des signaux pour les sorties ligne .....	123	Mise à jour du firmware .....	185
<b>Timecode</b> .....	125	<b>Annexe</b> .....	186
Présentation du timecode .....	125	Guide de dépannage .....	186
Réglage du timecode .....	127	Liste des métadonnées .....	188
Réglage du retard d'enregistrement automatisé par timecode .....	136	Liste des raccourcis .....	192
Réglage de l'initialisation du timecode au démarrage .....	137	Schémas synoptiques .....	193
<b>Emploi des fonctions USB</b> .....	139	Caractéristiques techniques .....	200
Échange de données avec un ordinateur .....	139		
Emploi comme interface audio .....	141		
Utilisation simultanée comme enregistreur sur carte SD et interface audio .....	143		
Réglages de l'interface audio .....	145		
Emploi d'un <b>FRC-8</b> comme contrôleur .....	146		
Réglage du type de clavier connecté au <b>FRC-8</b> .....	148		
Réglage des touches assignables pour le <b>FRC-8</b> .....	150		
Réglage de la luminosité des LED du <b>FRC-8</b> .....	152		
Mise à jour du firmware du <b>FRC-8</b> .....	154		
Fonctionnement avec un appareil iOS .....	157		
<b>Autres réglages</b> .....	164		
Réglage de la durée de maintien de crête des indicateurs de niveau .....	164		
Réglage de la luminosité des LED .....	165		
Réglages d'écran .....	167		
Réglage du mode d'ajout manuel des marqueurs .....	170		
Réglage de blocage des touches .....	172		



# Nomenclature des parties

## ■ Face avant

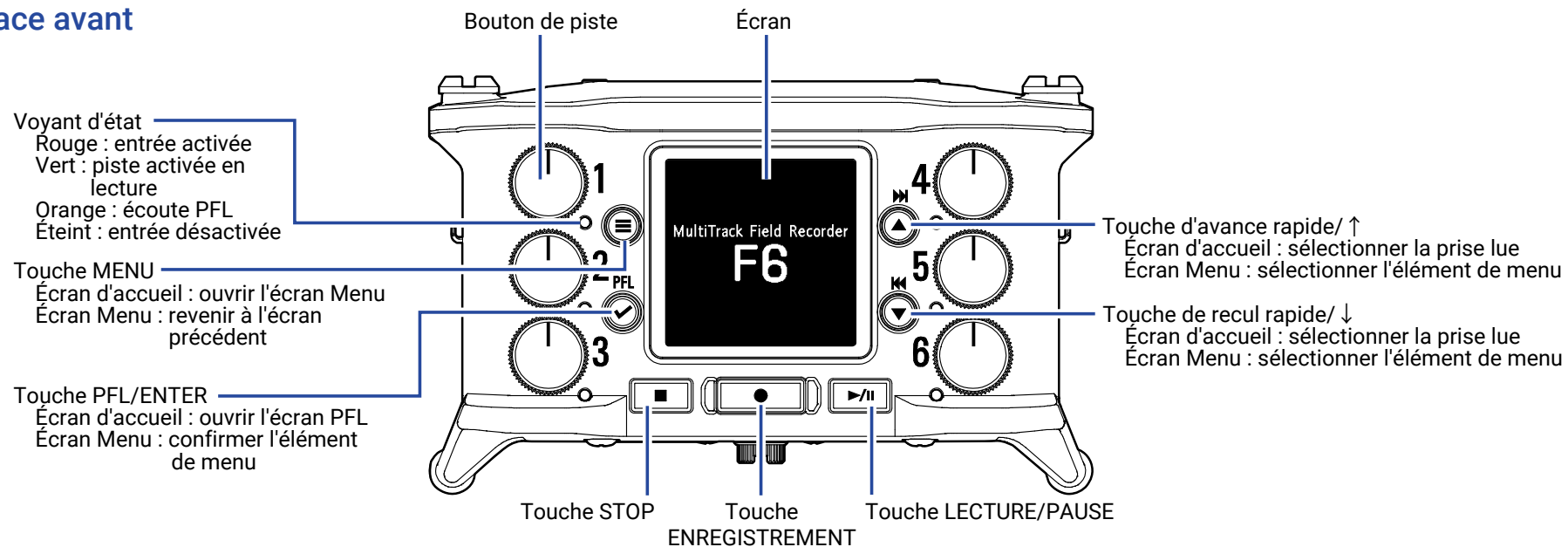

## ■ Face arrière

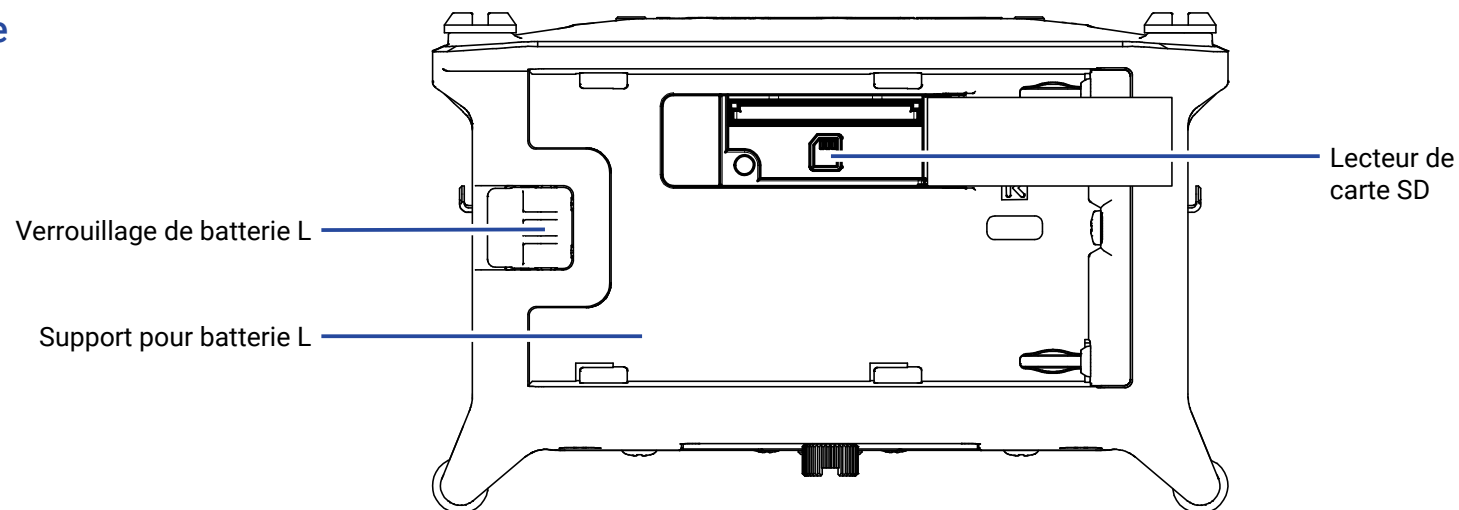

## ■ Côté gauche

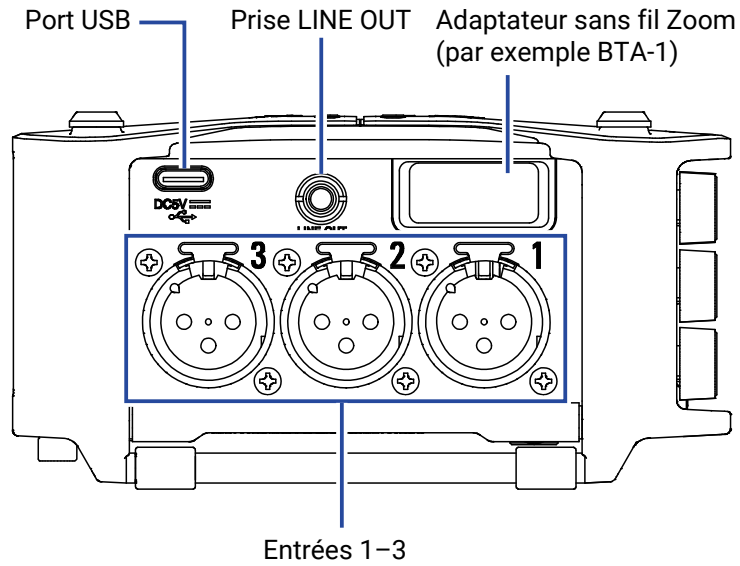

## ■ Côté droit

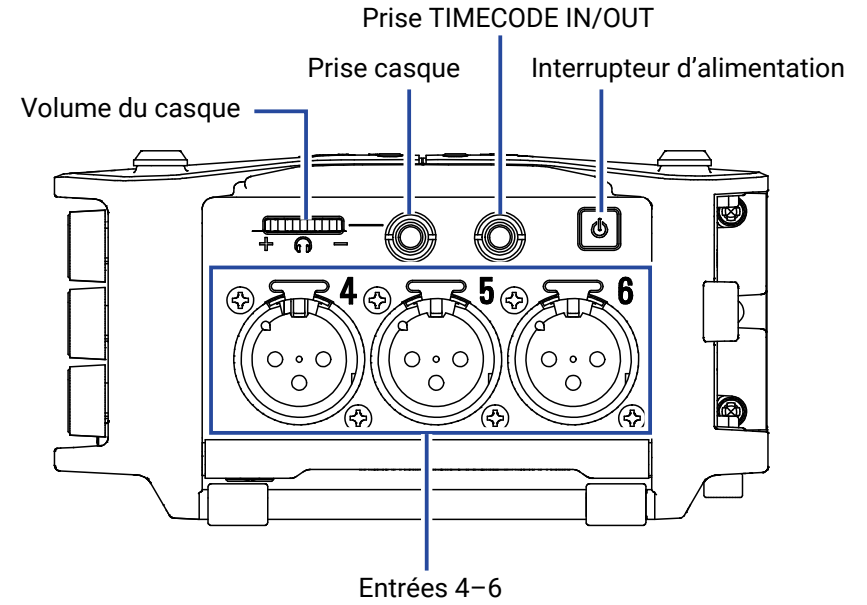

### Entrées 1 - 6

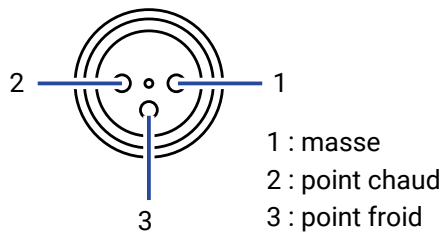

**XLR**

### ENTRÉE/SORTIE DE TIMECODE

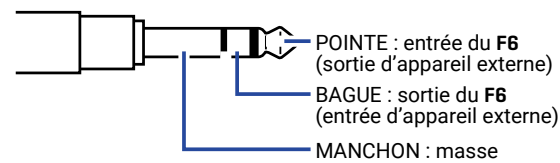

**Jack 6,35 mm 3 points (TRS)**

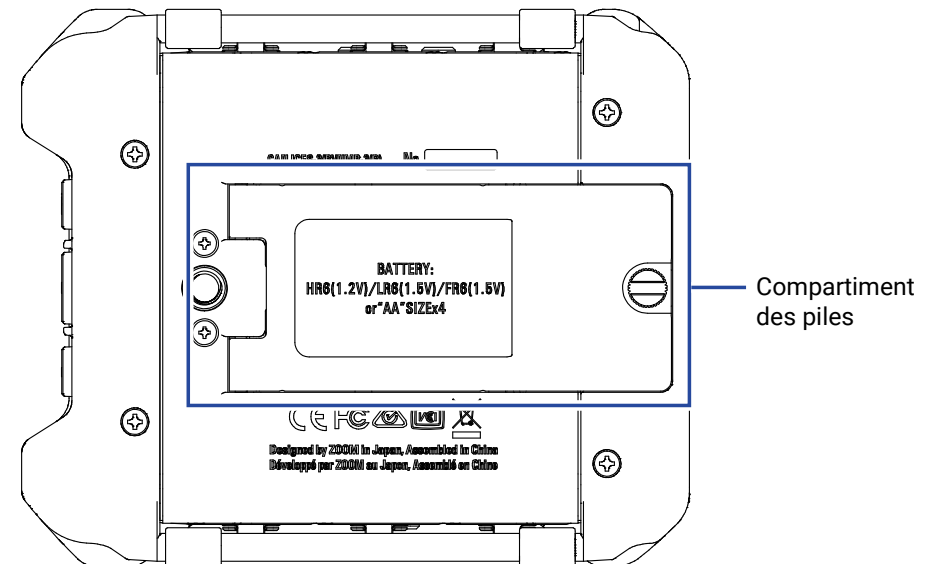

# Connexion de micros/autres appareils aux entrées 1-6

Le **F6** peut enregistrer 6 pistes individuelles correspondant aux entrées 1-6 ainsi qu'un mixage stéréo de ces entrées avec des pistes gauche et droite. Des micros et des sorties d'instruments et d'appareils audiovisuels peuvent par exemple être branchés aux entrées 1-6 et enregistrés sur les pistes 1-6.

## Branchement de micros

Branchez des micros dynamiques et électrostatiques à connecteur XLR aux entrées 1-6.

Une alimentation fantôme (+24 V/+48 V) peut être fournie aux micros électrostatiques (→ P. 81).

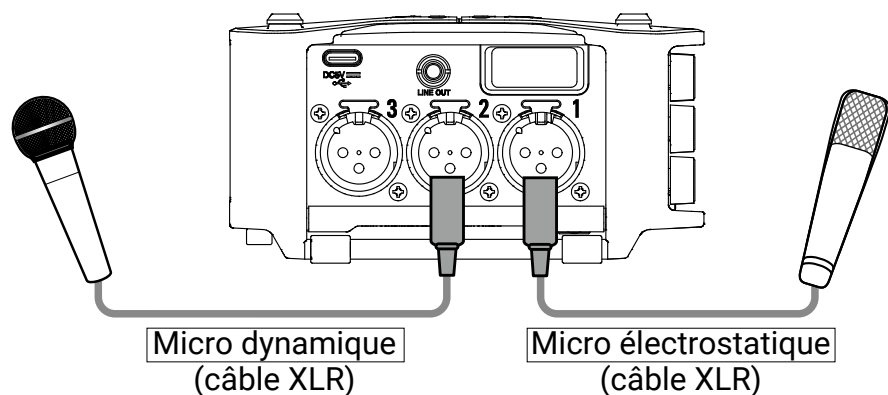

### NOTE

Pour débrancher un câble XLR, tirez sur le connecteur XLR tout en pressant sa languette de déverrouillage.

## Branchement d'appareils de niveau ligne

Branchez directement les câbles XLR des claviers et des mélangeurs aux entrées 1-6.

L'entrée directe des guitares et basses passives n'est pas prise en charge. Connectez ces instruments au travers d'une table de mixage ou d'une unité d'effets.

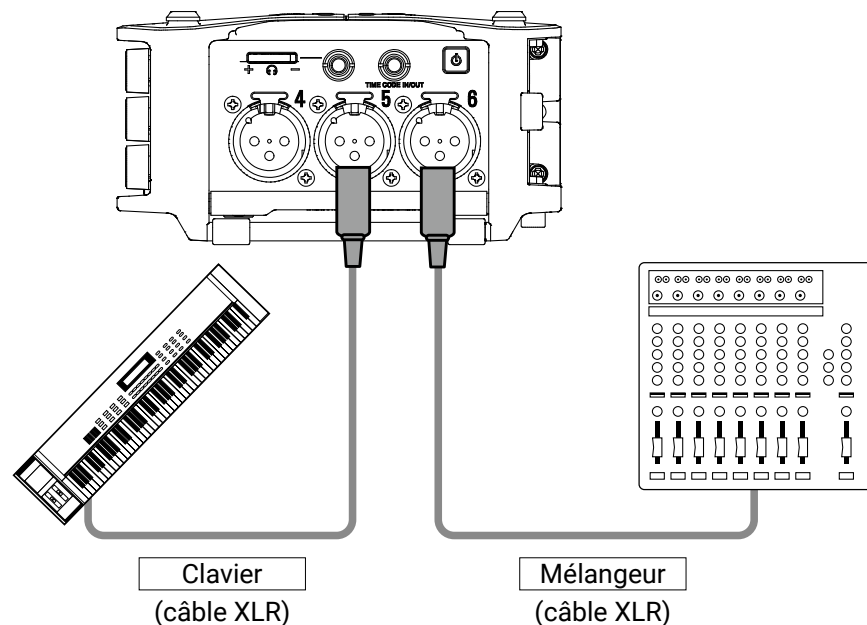

# Exemples de connexion d'équipement

L'enregistrement est possible dans toute une variété de situations comme celles-ci.

## Pendant un tournage

- Entrée 1 : micro canon pour le son du sujet principal
- Entrées 2-4 : micros-cravates pour les interprètes
- Entrées 5-6 : micros pour le son ambiant

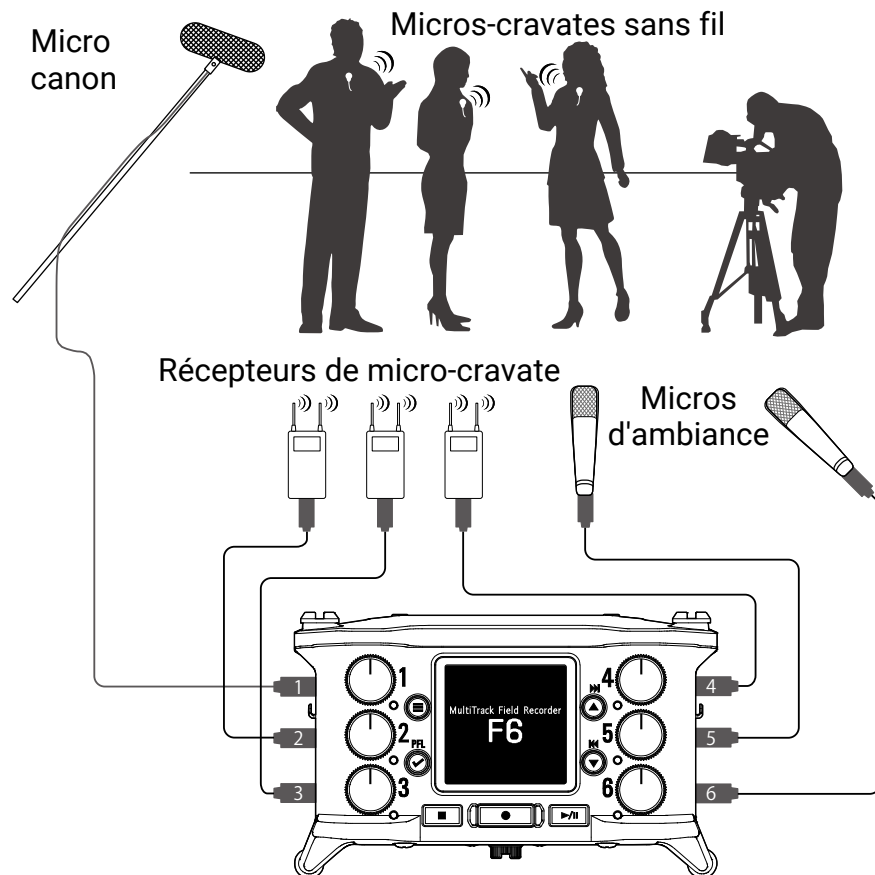

## Enregistrement de concert



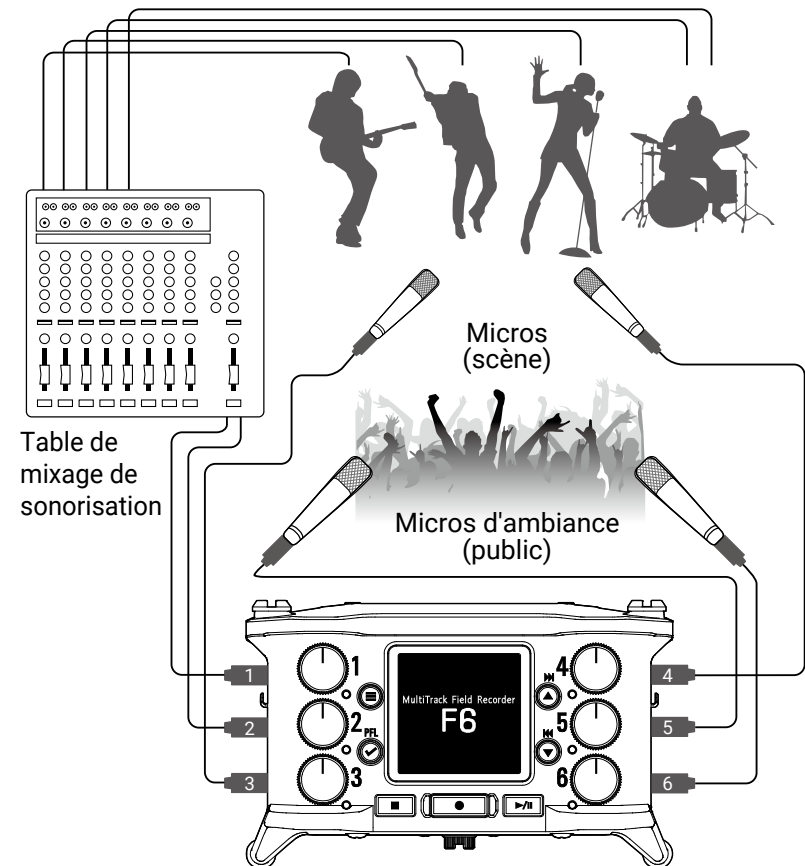

- Entrées 1-2 : entrées ligne pour sorties de table de mixage
- Entrées 3-4 : micros pour la prestation sur scène
- Entrées 5-6 : micros de reprise du son ambiant



# Présentation de l'affichage

## ■ Écran d'accueil

**Icônes d'état**

 Arrêt	 Pause
 Enregistrement	 Lecture

**Compteur**  
 En enregistrement : temps d'enregistrement écoulé/restant  
 En lecture : temps de lecture écoulé/restant



**Fréquence d'échantillonnage d'enregistrement/lecture**  
 48.00 190101\_001

**Témoin d'écrêtage**

**Indicateur de niveau**

**Numéro de piste**  
 Rouge : entrée activée  
 Vert : piste activée en lecture  
 Gris : entrée désactivée

**Les réglages de couplage d'entrées sont indiqués par la connexion des numéros de piste adjacents.**

	Mono
	Stéréo
	Ambisonique

**À SAVOIR**

- Lorsque l'écran d'accueil n'est pas ouvert, maintenez enfoncée  pour y revenir.
- Une partie de l'écran aura un aspect différent si l'enregistrement est en mode Flottant (32 bit).

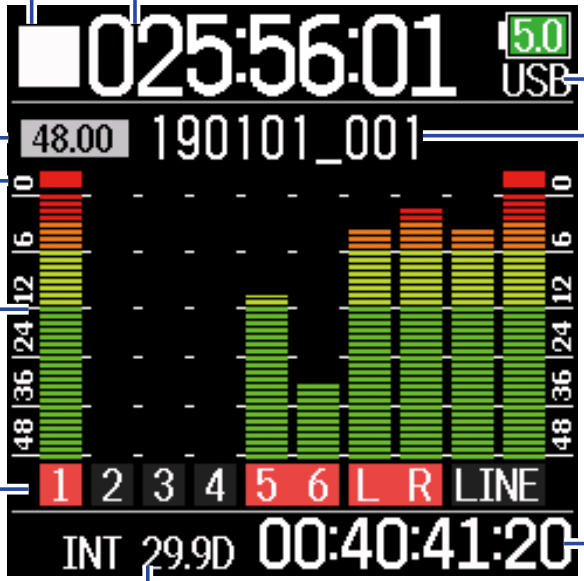

The screenshot shows a digital display with the following elements:
 

- Top left: A white square icon indicating 'Arrêt' (Stop).
- Top center: A large digital counter showing '025:56:01'.
- Top right: A green '5.0' icon and the text 'USB'.
- Below the counter: Sampling frequency '48.00' and recording name '190101\_001'.
- Center: A level indicator with a red bar at the top and green bars below, representing signal levels across multiple channels.
- Bottom left: Track numbers '1 2 3 4 5 6 L R LINE'. Tracks 1, 2, 5, and 6 are red (active), while 3, 4, L, and R are green (active in playback). Track 4 is grey (inactive).
- Bottom center: 'INT 29.9D' and a timecode '00:40:41:20'.

**Type d'alimentation et charge restante**  
 USB : alimentation connectée au port  
 EXT : batterie L  
 AA : piles AA

**Nom de prise d'enregistrement/lecture**  
 Maintenez pressée  à l'arrêt pour afficher le nom de la prochaine prise enregistrée.

**Timecode d'enregistrement/lecture**

**Cadence d'images**  
 INT : timecode interne activé  
 EXT : entrée de timecode externe activée



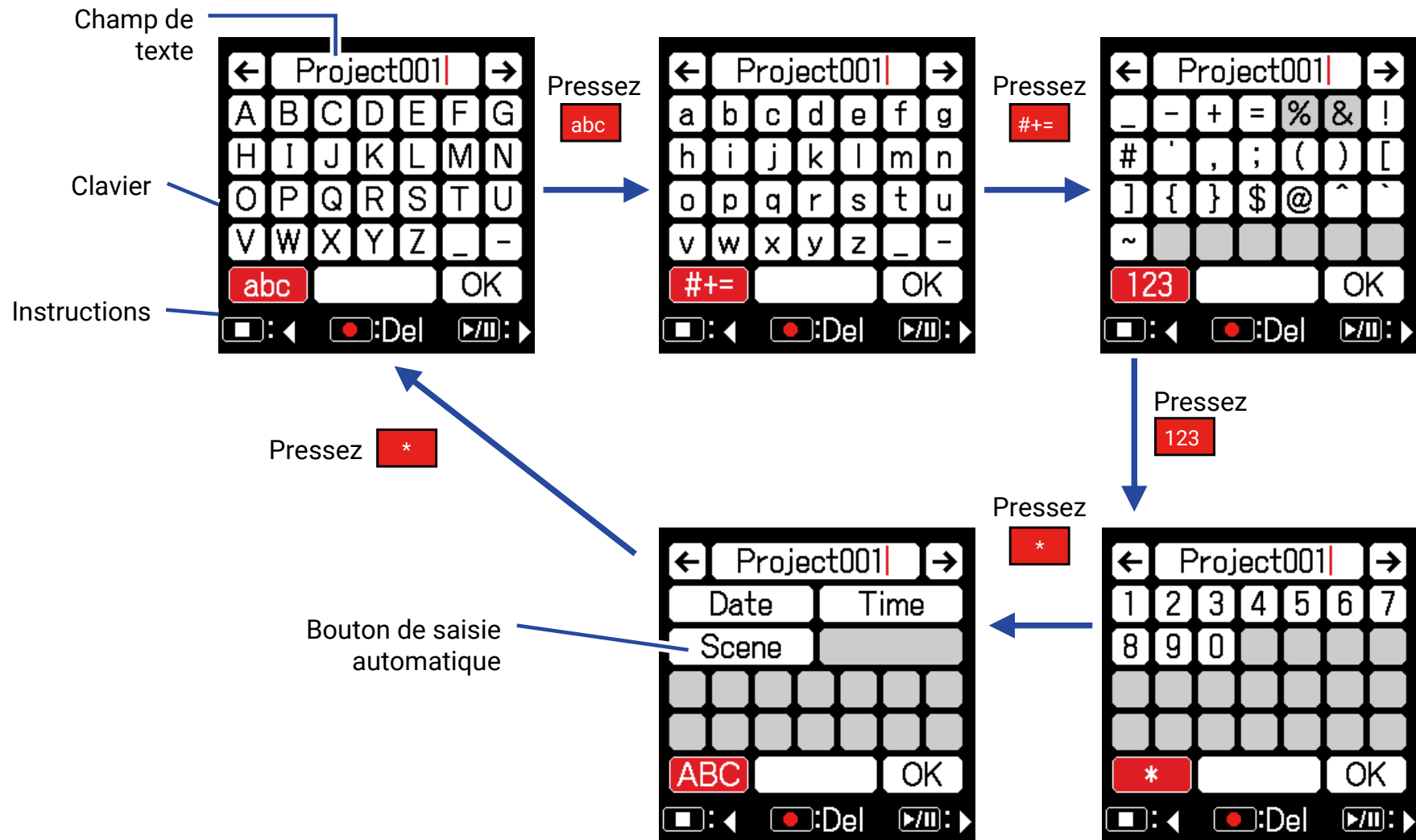





## ■ Écran de saisie des caractères



### NOTE

- Les caractères suivants peuvent être utilisés dans les noms de projet.
- (espace) ! # \$ ' ( ) + , - 0 1 2 3 4 5 6 7 8 9 ; = @ A B C D E F G H I J K L M N O P Q R S T U V W X Y Z [ ] ^ \_ ` a b c d e f g h i j k l m n o p q r s t u v w x y z { }

## ■ Opérations d'édition

Déplacer le curseur dans le champ de texte	Utilisez « ← » et « → » pour le déplacer et pressez 
Sélectionner un caractère (verticalement)	Pressez  ou 
Sélectionner un caractère (horizontalement)	Pressez  ou 
Valider les caractères	Amenez le curseur sur le caractère à saisir et pressez 
Supprimer des caractères	Amenez le curseur avant le caractère à supprimer dans le champ de texte et pressez 
Terminer l'édition	Amenez le curseur sur « OK » et pressez 
Annuler l'édition	Pressez 

## ■ Boutons de saisie automatique

(Date) : saisit automatiquement la date. Exemple : 190210

(Time) : saisit automatiquement l'heure. Exemple : 180950

(Scene) : saisit automatiquement le nom de la scène actuelle.

# Préparations

## Fourniture de l'alimentation

L'alimentation peut être fournie de trois façons, par des piles AA, par une batterie L ou par USB.

### ■ Emploi de piles AA

1. Desserrez la vis du couvercle du compartiment des piles en face inférieure.
2. Ouvrez le compartiment des piles sous l'unité, retirez le porte-piles et insérez 4 piles AA.
3. Remettez le porte-piles dans le compartiment.
4. Vissez le couvercle du compartiment des piles.

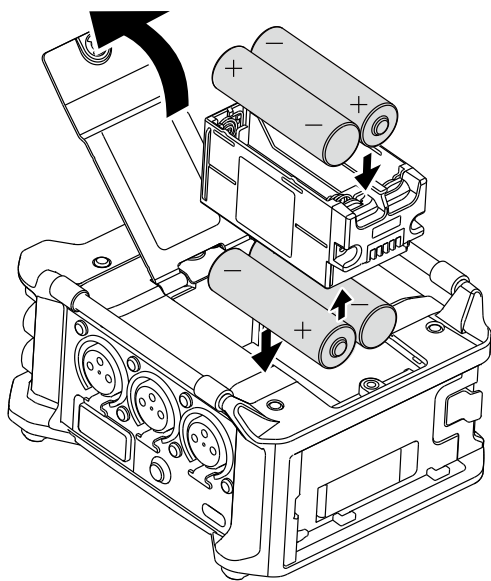

### ■ Emploi d'une batterie L

1. Faites glisser la batterie dans le sens de la flèche tout en la plaquant contre l'enregistreur.

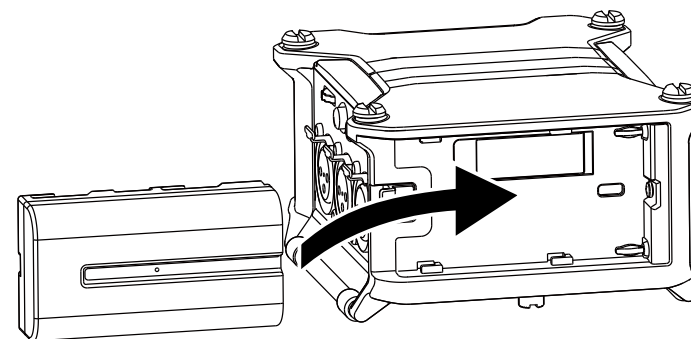

#### NOTE

- Faites attention car le boîtier des piles peut s'échapper si la vis du compartiment des piles n'est pas bien serrée.
- N'utilisez qu'un seul type de piles (alcalines, NiMH ou lithium) à la fois.
- Après la mise en place des piles AA, réglez « Source alimentation » sur le bon type de piles ( → P. 23).
- Si le témoin de charge vire au rouge, coupez immédiatement l'alimentation et installez de nouvelles piles.



## ■ Emploi d'un câble USB de type C

1. Branchez le câble de l'adaptateur secteur AD-17 ZOOM dédié au port USB.
- 
2. Insérez l'adaptateur secteur dédié dans une prise électrique.

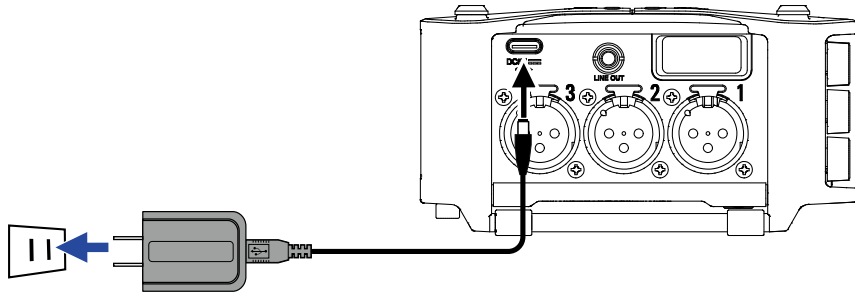

### NOTE

- Une batterie mobile de 5 V (disponible dans le commerce) peut également être connectée.
- En cas de connexion à un ordinateur, l'alimentation peut être fournie par USB.

## Chargement de cartes SD

- 1.** Ouvrez le volet du lecteur de carte SD et insérez une carte SD.
- 2.** Pour retirer la carte : poussez-la un peu plus dans la fente afin de la faire ressortir et tirez-la en dehors.

### NOTE

Avant d'utiliser des cartes SD qui viennent d'être achetées ou qui ont été formatées par un ordinateur, il faut les formater. Pour formater une carte SD, utilisez MENU > SYSTÈME > Carte SD > Formater.

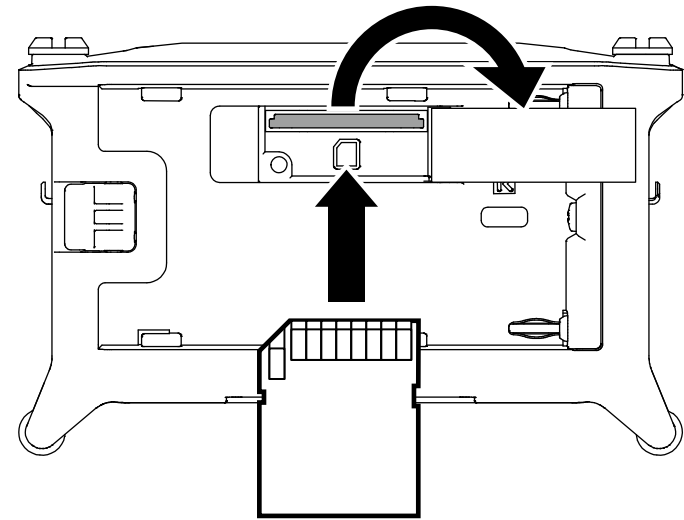

# Mise sous et hors tension

## ■ Mise sous tension

1. Maintenez brièvement pressée la touche .

Le logo ZOOM apparaît et l'appareil s'allume.

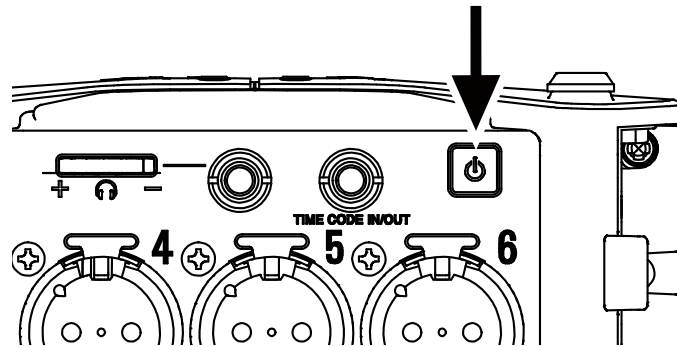

### NOTE

- Lors de la première mise sous tension après l'achat, la date et l'heure doivent être réglées (→ P. 21). Ce réglage pourra être modifié ultérieurement.
- Si « Pas de carte ! » s'affiche, vérifiez qu'une carte SD est correctement insérée.
- Si « Carte protégée ! » s'affiche, c'est que la protection de la carte SD contre l'écriture est activée. Faites glisser le commutateur de protection de la carte SD pour désactiver la protection contre l'écriture.
- Si « Carte non valide ! » s'affiche, c'est que la carte n'est pas correctement formatée. Formatez la carte ou utilisez une autre carte. Formatage de cartes SD (→ P. 178)

## ■ Mise hors tension

1. Maintenez brièvement pressée la touche .

### NOTE

Maintenez-la pressée jusqu'à ce que le logo ZOOM s'affiche en écran LCD.

# Réglage de la langue

La langue d'affichage du menu du **F6** peut être choisie.

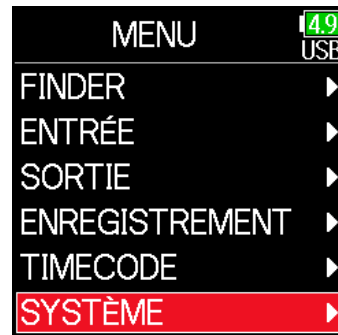

1. Pressez .

2. Avec  et , sélectionnez SYSTÈME, et pressez .

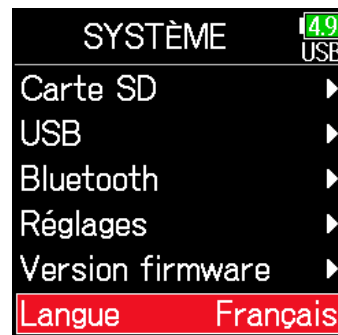

3. Avec  et , sélectionnez Langue, et pressez .



4. Avec  et , sélectionnez la langue désirée, et pressez .





## NOTE

Lors de la première mise sous tension après l'achat, la langue doit être réglée.



# Réglage de la date et de l'heure

La date et l'heure fournies par le **F6** sont utilisées par exemple lors de l'enregistrement de fichiers.  
Le format de la date (ordre d'affichage de l'année, du mois et du jour) peut également être choisi.

1. Pressez .

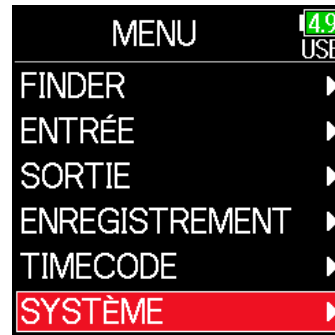
2. Avec  et , sélectionnez SYSTÈME, et pressez .



3. Avec  et , sélectionnez Réglages, et pressez .

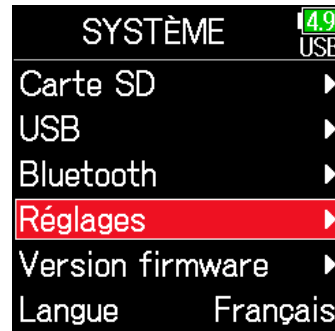

4. Avec  et , sélectionnez Date/heure, et pressez .

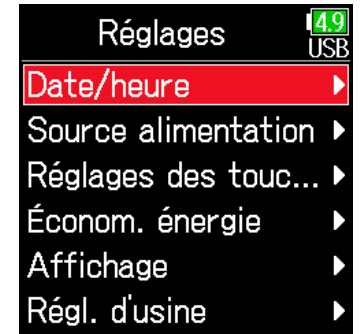

► Continuez avec l'une des procédures suivantes.

Réglage de la date et de l'heure.....	P. 22
Réglage du format de date .....	P. 22

## NOTE

Lors de la première mise sous tension après l'achat, la date et l'heure doivent être réglées.

## ■ Réglage de la date et de l'heure

5. Avec ▲ et ▼, sélectionnez Rég.Date/Heure (régler date/heure), et pressez ✓.



6. Réglez la date et l'heure.

Déplacer le curseur ou changer de valeur :

Utilisez ▲ et ▼

Changer la valeur du paramètre :

Avec ▲ et ▼, sélectionnez le paramètre, et pressez ✓.

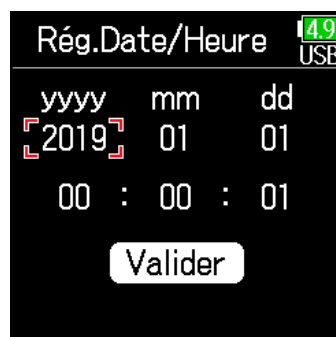

7. Le paramètre sélectionné pour être modifié apparaît en rouge. Avec ▲ et ▼, modifiez-le, et pressez ✓.

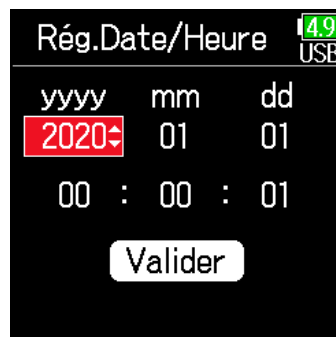

8. Lorsque vous avez terminé, utilisez ▲ et ▼ pour sélectionner Valider, et pressez ✓.

Cela termine le réglage de la date et de l'heure.

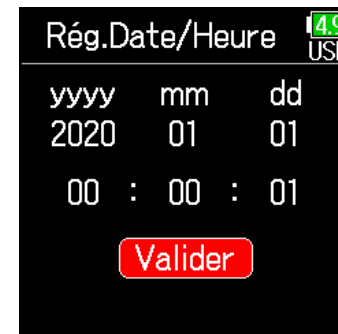

## ■ Réglage du format de date

5. Avec ▲ et ▼, sélectionnez Format de date, et pressez ✓.



6. Avec ▲ et ▼, sélectionnez le format, et pressez ✓.

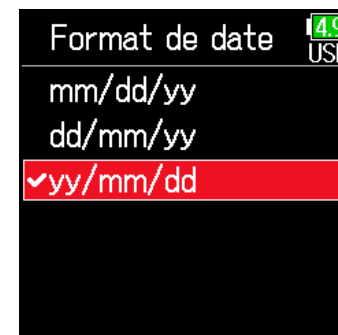



Réglage	Explication
mm/dd/yy	Mois, jour, année, dans cet ordre
dd/mm/yy	Jour, mois, année, dans cet ordre
yy/mm/dd	Année, mois, jour, dans cet ordre

# Réglage de l'alimentation utilisée

Si vous utilisez des piles AA, indiquez le type de piles pour que la charge restante puisse être affichée avec précision. La tension de chaque alimentation et la charge restante peuvent être vérifiées dans cette page de menu.

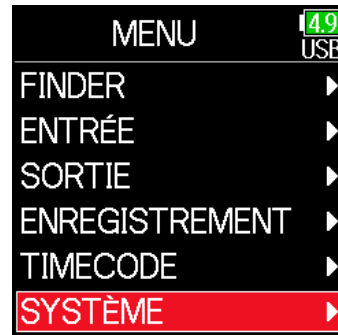

1. Pressez .

2. Avec  et , sélectionnez SYSTÈME, et pressez .

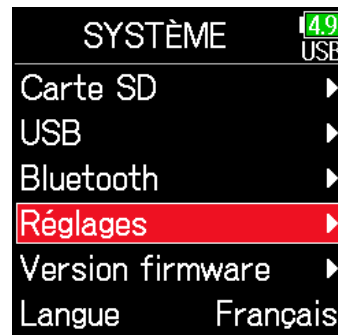

3. Avec  et , sélectionnez Réglages, et pressez .



4. Avec  et , sélectionnez Source alimentation, et pressez .

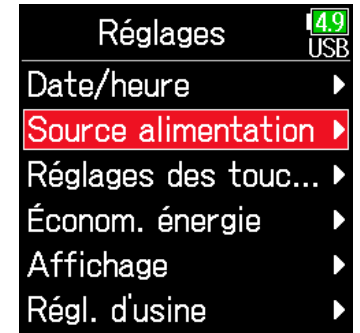

## ■ Réglage du type des piles AA installées

5. Avec  et , sélectionnez Type, et pressez .

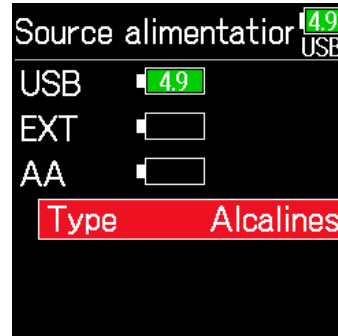

6. Avec  et , sélectionnez le type, et pressez .

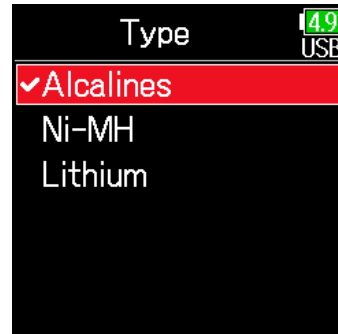

### NOTE

- Lorsque plusieurs sources d'alimentation sont connectées, elles sont utilisées dans l'ordre de priorité suivant.
  1. USB (alimentation connectée au port USB)
  2. EXT (batterie L)
  3. AA (piles AA installées)
- La tension fournie par chaque alimentation est affichée à l'écran.



# Enregistrement

## Processus d'enregistrement

L'enregistrement avec le **F6** suit le processus représenté ci-dessous.

Les données créées par chaque enregistrement forment ce que l'on appelle une prise ou « Take » en anglais.

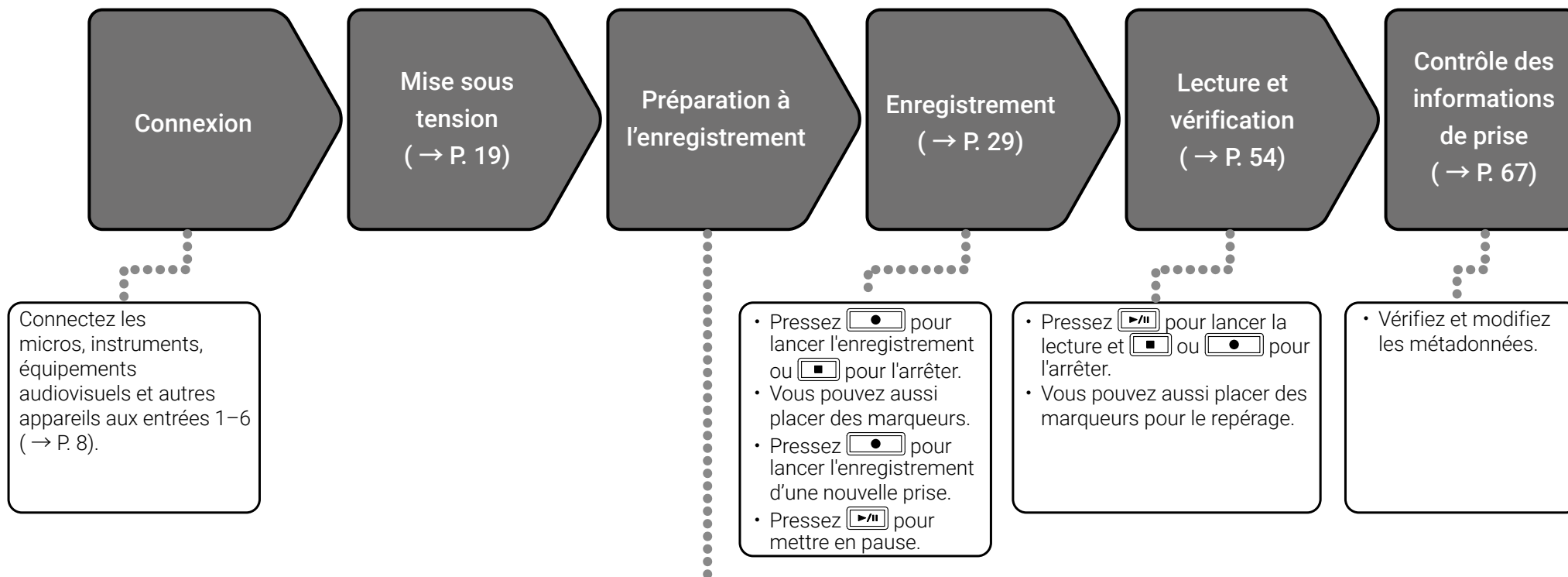

**1. Réglez le mode d'enregistrement (résolution en bits) (→ P. 32).**

- Sélectionnez un des modes d'enregistrement : WAV 16/24 bit, WAV 32 bit à virgule flottante, WAV 16/24 bit et WAV 32 bit simultanés, ou MP3.

**2. Réglez le fichier d'enregistrement**

- Réglez le format de fichier d'enregistrement (→ P. 26).
- Réglez la fréquence d'échantillonnage (→ P. 30).

**3. Sélectionnez les pistes à enregistrer (→ P. 51).**

- Tournez le vers la gauche jusqu'à ce qu'il clique pour désactiver l'entrée. L'entrée est activée dans toutes les autres positions.
- Une piste stéréo peut être sélectionnée (→ P. 99).

**4. Effectuez différents réglages d'entrée et d'enregistrement**

- Les réglages, comprenant métadonnées (→ P. 67), pré-enregistrement (→ P. 38), filtre passe-bas (→ P. 85) et limiteur (→ P. 87), peuvent être faits.

**5. Réglez les niveaux d'entrée (→ P. 28).**

- Le réglage des niveaux d'entrée est nécessaire dans certains modes de fonctionnement.

# Réglage du format de fichier d'enregistrement

1. Pressez .

2. Avec  et , sélectionnez ENREGISTREMENT, et pressez .

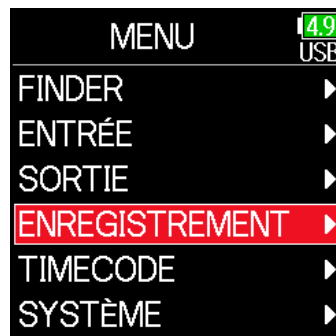

3. Avec  et , sélectionnez Format fichier, et pressez .

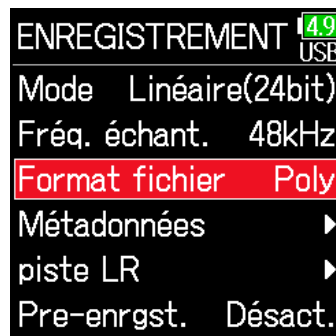

4. Avec  et , sélectionnez le format de fichier, et pressez .

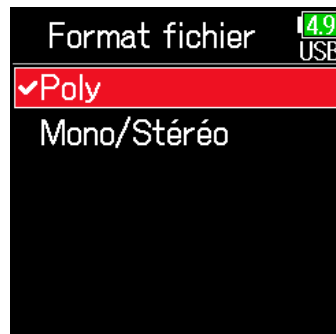

Réglage	Pistes enregistrées	Explication
Poly	Pistes 1-6 sélectionnées	Un seul fichier poly sera créé avec le signal audio pour plusieurs pistes.
Mono/Stéréo		Un fichier mono est créé pour chaque piste mono et un fichier stéréo pour chaque piste stéréo.

## NOTE

- Lors de l'enregistrement avec un réglage Mono/Stéréo, un dossier est créé, où sont enregistrés les fichiers audio ( → P. 43).
- Le mode MP3 ne permet pas ce réglage.

# Sélection des entrées et réglage des niveaux

Vous pouvez sélectionner quelles entrées 1–6 utiliser.

Les signaux reçus par les entrées seront enregistrés sur les pistes de même numéro. Ainsi, le signal de l'entrée 1 sera enregistré sur la piste 1 et celui de l'entrée 2 sur la piste 2.

## Sélection des entrées

1. Tournez à droite le  du numéro d'entrée à enregistrer, pour allumer le voyant d'état de la piste.

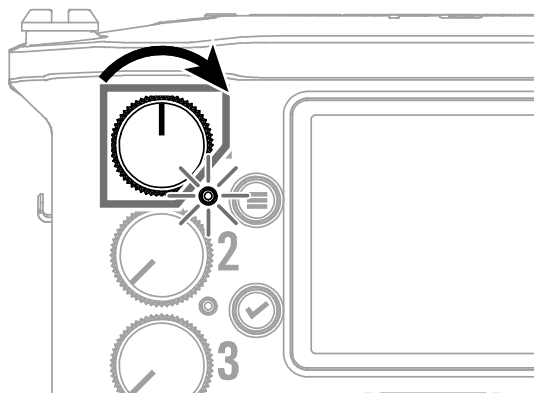

### À SAVOIR

Tournez le  vers la gauche jusqu'à ce qu'il clique pour désactiver l'entrée. L'entrée est activée dans toutes les autres positions.



### NOTE

- Les signaux des entrées sélectionnées de cette façon seront également envoyés aux pistes L/R.
- Les niveaux envoyés aux pistes L/R se règlent avec .



Voyant de piste	Couleur de fond du numéro de piste	Explication
Allumé en rouge	Rouge	L'entrée est activée.
Éteint	Gris	L'entrée est désactivée.

## ■ Réglage des niveaux d'entrée

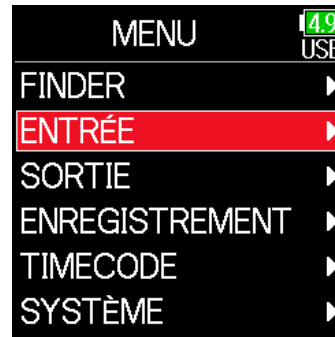

1. Pressez .

2. Avec  et , sélectionnez ENTRÉE, et pressez .



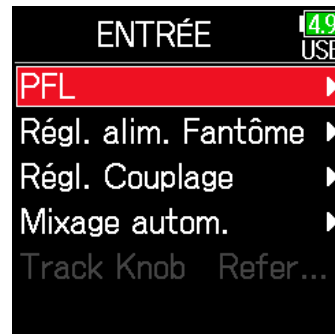

3. Avec  et , sélectionnez PFL (écoute pré-fader) et pressez .

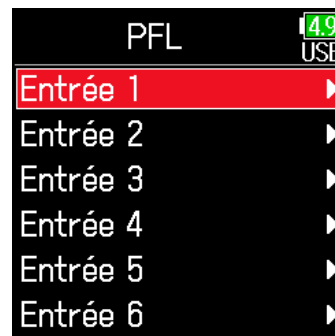

4. Avec  et , sélectionnez la piste désirée, et pressez .



5. Avec  et , sélectionnez Niv. d'entrée (niveau d'entrée), et pressez .

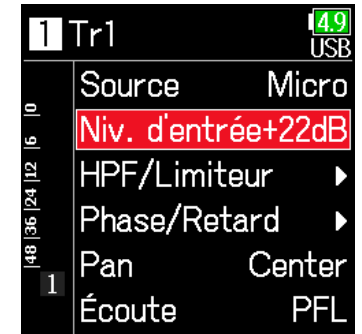

### NOTE

Le réglage de niveau d'entrée ne peut pas être utilisé si l'enregistrement est réglé en mode Flottant. En mode Flottant, « -- » s'affiche pour ce réglage.

6. Avec  et , sélectionnez le niveau d'entrée, et pressez .

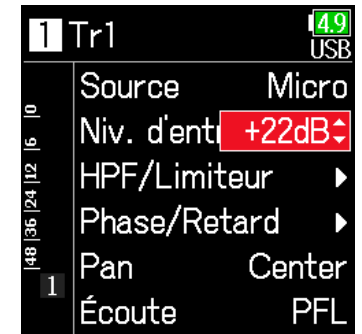

### À SAVOIR

- Ce réglage peut aller de +12 à +75 dB lorsque la source d'entrée est réglée sur Micro, de -8 à +55 dB lorsqu'elle est réglée sur Ligne, et de -35 à +30 dB lorsqu'elle est réglée sur USB.
- En cas de distorsion du son alors que vous avez baissé le niveau d'entrée, essayez de changer la position des micros et de régler le niveau de sortie des appareils connectés.
- Emploi du limiteur (→ P. 87)
- Emploi du filtre passe-haut (→ P. 85)

# Enregistrement

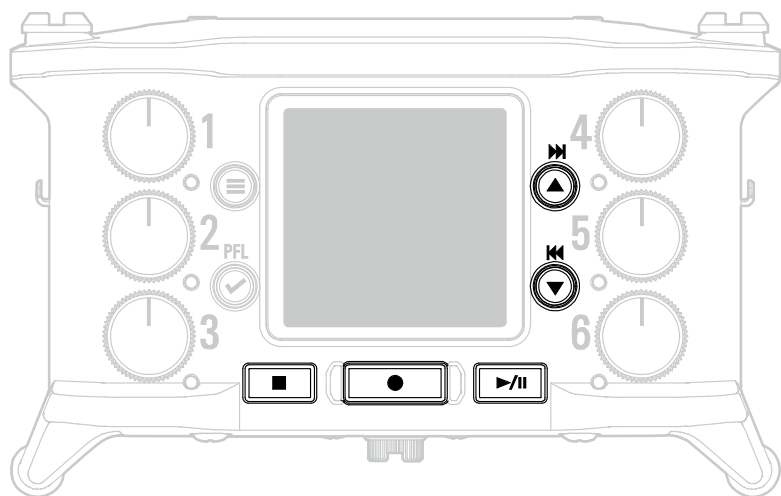

1. Pressez .

Cela lance l'enregistrement.

## À SAVOIR

Si la fonction timecode est activée, l'enregistrement part de l'image 00 (00 ou 02 en mode drop frame) et les fichiers ont toujours une durée correspondant à une seconde entière. Cela facilite la synchronisation en cas de montage ultérieur.

2. Pressez  pour démarrer une nouvelle prise en cours d'enregistrement.

Cela mettra fin à la prise actuelle et lancera une nouvelle prise tout en continuant à enregistrer sans interruption.

## NOTE



Il n'est possible de presser  lors de l'enregistrement qu'après au moins une seconde d'enregistrement.

3. Pressez  pour mettre en pause.

## NOTE

- La mise en pause se fait sur des intervalles d'une seconde entière.
- Quand l'enregistrement est mis en pause, un marqueur est ajouté à cet endroit.  
Pressez  pour reprendre l'enregistrement.
- Une prise peut contenir un maximum de 99 marqueurs.

## À SAVOIR

- Durant la lecture, vous pouvez presser  et  pour sauter aux endroits où des marqueurs ont été ajoutés.
- Des marqueurs peuvent être ajoutés sans mettre en pause ( → P. 170).

4. Pressez  pour arrêter.

## NOTE

Si la taille du fichier dépasse 2 Go durant l'enregistrement, une nouvelle prise est automatiquement créée mais l'enregistrement se poursuit sans interruption. Quand cela arrive, il n'y a aucun blanc dans le son entre les deux prises.

## À SAVOIR

- Maintenez pressée la touche  quand l'écran d'accueil est affiché pour vérifier le nom de la prochaine prise enregistrée.
- Les fichiers sont automatiquement sauvegardés à intervalles réguliers pendant l'enregistrement. Si l'alimentation est interrompue ou si un autre problème inattendu survient pendant l'enregistrement, un fichier touché peut être récupéré en le lisant avec le **F6**.

# Réglage de la fréquence d'échantillonnage

La fréquence d'échantillonnage utilisée pour enregistrer les fichiers peut être réglée.



1. Pressez .

2. Avec  et , sélectionnez ENREGISTREMENT, et pressez .



3. Avec  et , sélectionnez Fréq. échant. (fréquence d'échantillonnage), et pressez .



4. Avec  et , sélectionnez la fréquence d'échantillonnage et pressez .

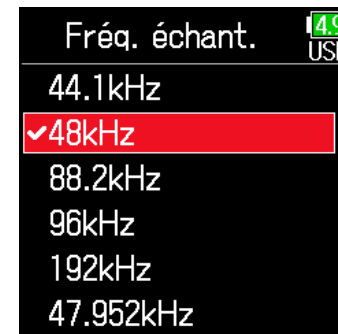

Réglage	Explication
44.1 kHz, 48 kHz, 88.2 kHz, 96 kHz, 192 kHz	Ce sont les fréquences d'échantillonnage standard.
47.952 kHz	Sélectionnez cette option pour enregistrer de la vidéo à 23.976 images par seconde en vue de la monter ensuite en 24 images par seconde.
48.048 kHz	Sélectionnez cette option pour enregistrer de la vidéo à 24 images par seconde en vue de la monter ensuite en NTSC 29.97 ou 23.98 HD.
47.952 kHz(F), 48.048 kHz(F)	Ces valeurs fonctionnent de la même manière que les deux précédentes, mais les métadonnées de fréquence d'échantillonnage seront enregistrées avec la valeur 48 kHz pour <FILE_SAMPLE_RATE>. Cela permet la lecture et le montage avec des appareils et logiciels qui ne prennent pas en charge les fichiers WAV à 47.952 kHz et 48.048 kHz. Toutefois, la lecture se fera à ±0,1 % de la vitesse à laquelle le fichier a été enregistré.

## NOTE

- 192 kHz ne peut pas être sélectionné lorsque le mode d'enregistrement est Flottant(32 bit) et que la piste LR est activée.
- Lorsque 192 kHz est sélectionné, Double(16+32 bit) et Double(24+32bit) ne peuvent pas être choisis.
- En mode d'enregistrement MP3, on ne peut sélectionner que 44.1 kHz et 48 kHz.
- À 192 kHz, les pistes L/R ne seront pas enregistrées. Les retards d'entrée et de sortie sont également désactivés.
- Le limiteur ne peut pas être réglé sur Activé (avancé) si le mixage automatique est activé ou si le format ambisonique n'est pas réglé sur Désact.
- AIF with Rec ne peut pas être utilisé avec d'autres valeurs que 44.1 kHz ou 48 kHz.

# Réglage du mode d'enregistrement (résolution en bits)

Réglez le mode d'enregistrement.

La résolution en bits des fichiers WAV enregistrés par le **F6** varie avec le mode choisi.

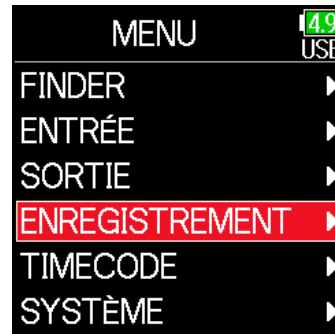

1. Pressez .

2. Avec  et , sélectionnez ENREGISTREMENT, et pressez .

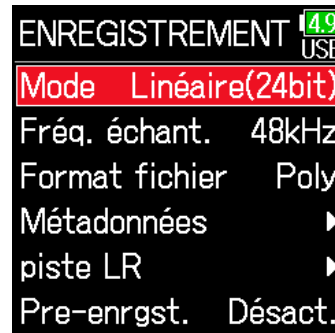

3. Avec  et , sélectionnez Mode, et pressez .



4. Avec  et , sélectionnez le mode, et pressez .

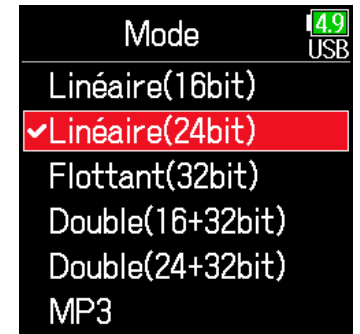

## À SAVOIR

Les options de réglage sont Linéaire(16bit), Linéaire(24bit), Flottant(32bit), Double(16+32bit), Double(24+32 bit) et MP3.



Réglage du mode	Nom du mode	Explication
Linéaire(16bit)	Linéaire	Ces modes enregistrent des fichiers WAV 16/24 bit ordinaires. Réglez les niveaux d'entrée (gain) de façon à ce que les voyants d'écrêtage ne s'allument pas lors de l'enregistrement. Les indicateurs de niveau affichent les niveaux d'entrée après réglages.
Linéaire(24bit)		
Flottant(32 bit)	Flottant	Ce mode enregistre des fichiers WAV 32 bit à virgule flottante. Le réglage des niveaux d'entrée n'est pas nécessaire. Tant que les niveaux d'entrée maximaux ne sont pas dépassés, les sons faibles comme les sons forts peuvent être enregistrés en haute qualité. Les indicateurs de niveau affichent les niveaux après ajustement par les boutons  .
Double(16+32 bit)	Double	Ces modes enregistrent simultanément des fichiers WAV 16/24 bit ordinaires et des fichiers WAV 32 bit à virgule flottante. Réglez les niveaux d'entrée (gain) de façon à ce que les voyants d'écrêtage ne s'allument pas lors de l'enregistrement. Même en cas d'écrêtage pendant l'enregistrement d'un fichier WAV 16/24 bit, des données d'un niveau approprié sans écrêtage peuvent être récupérées dans les fichiers WAV 32 bit à virgule flottante pour la post-production.
Double(24+32 bit)		
MP3	MP3	Ce mode enregistre des fichiers MP3. Le réglage de niveau est nécessaire dans ce mode.

#### NOTE

- Si Flottant(32 bit) est sélectionné, quand un signal excédant le niveau d'entrée maximal est reçu (+4 dBu pour un micro ou +24 dBu pour un niveau ligne), un message « Exceeding maximum input level » (dépassement du niveau d'entrée maximal) apparaît. Si ce message s'affiche, ajustez les niveaux de sortie des appareils connectés aux prises d'entrée.
- Si Flottant(32 bit) est sélectionné, le limiteur ne peut pas être activé et la fonction AIF with Rec ne peut pas être utilisée. De plus, Flottant(32 bit) ne peut pas être sélectionné si la fréquence d'échantillonnage est réglée sur 192 kHz et si la piste LR est activée.
- Si Double(16 + 32 bit) ou Double(24 + 32 bit) est sélectionné, le limiteur ne peut pas être activé et la fréquence d'échantillonnage ne peut pas être réglée sur 192 kHz.

# Réglage du débit binaire des fichiers MP3 (MP3)

Le débit binaire utilisé pour l'enregistrement de fichiers MP3 peut être choisi.

1. Pressez .

2. Avec  et , sélectionnez ENREGISTREMENT, et pressez .

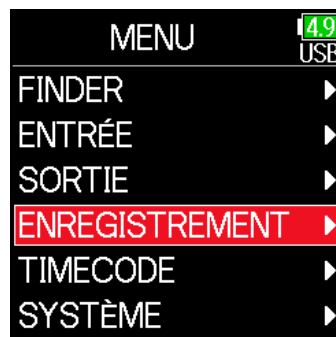

3. Avec  et , sélectionnez Mode, et pressez .

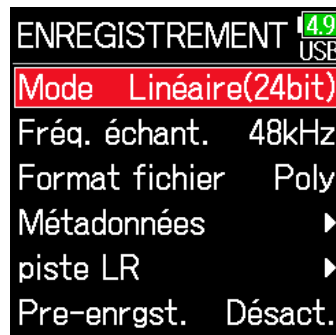

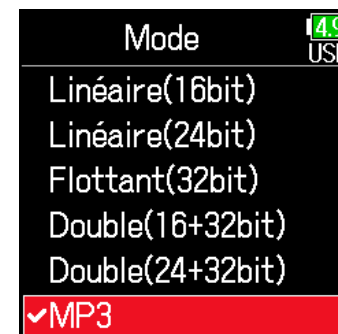

4. Avec  et , sélectionnez MP3, et pressez .





5. Pressez  pour revenir à l'écran ENREGISTREMENT.

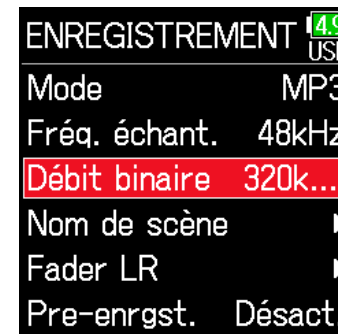

6. Vérifiez que Mode est réglé sur MP3. Puis, avec  et , sélectionnez Débit binaire, et pressez .



7. Avec  et , sélectionnez le débit binaire et pressez .

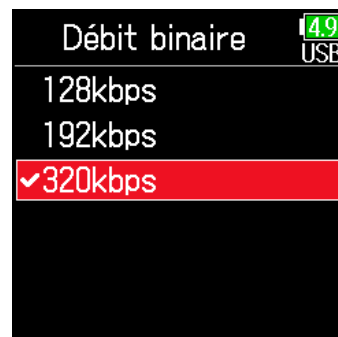

**À SAVOIR**

Le débit binaire peut être réglé sur 128, 192 ou 320kbps (kbit/s).



# Réglage de la piste LR

## ■ Activation de la piste LR

1. Pressez .

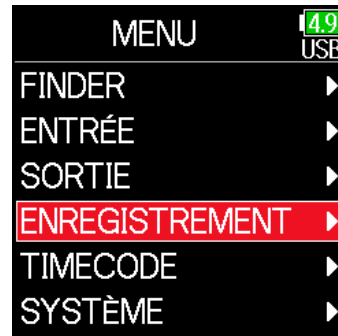
2. Avec  et , sélectionnez ENREGISTREMENT, et pressez .



3. Avec  et , sélectionnez piste LR, et pressez .

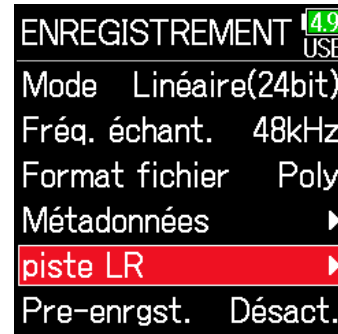

4. Avec  et , sélectionnez Activé/Désact., et pressez .



5. Avec  et , sélectionnez Activé, et pressez .

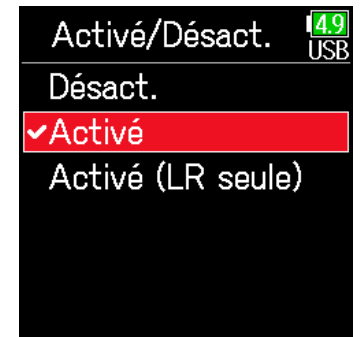

### NOTE

- Désact. : cela désactive la piste LR.
- Activé : cela active la piste LR. Toutes les pistes sélectionnées et la piste LR seront enregistrées.
- Activé (LR seule) : cela active la piste LR. Seule la piste LR sera enregistrée.
- Activé ne peut pas être sélectionné si la fréquence d'échantillonnage est de 192 kHz ou si le mode d'enregistrement est Flottant(32bit).

## ■ Réglage du volume de la piste LR

1. Pressez .

2. Avec  et , sélectionnez ENREGISTREMENT, et pressez .

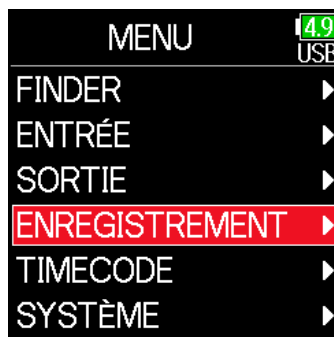

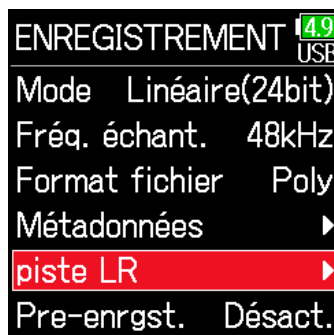

3. Avec  et , sélectionnez piste LR, et pressez .





4. Avec  et , sélectionnez Fader LR, et pressez .



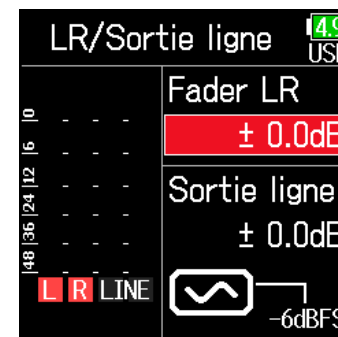

5. Avec  et , sélectionnez Fader LR, et pressez .



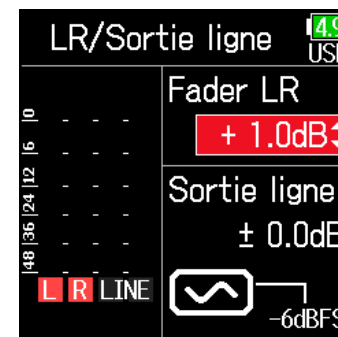

6. Avec  et , changez la valeur du fader LR, ce qui règle le volume de la piste LR.



### NOTE

Presser  +  alors que l'écran d'accueil est ouvert ouvre également l'écran de réglage LR/Sortie ligne.



# Capture du son avant le lancement de l'enregistrement

Le signal entrant est constamment conservé en mémoire tampon durant un laps de temps défini, afin qu'un maximum de 6 secondes de signal précédant le moment où l'on presse  puisse être présent dans l'enregistrement (pré-enregistrement). C'est utile si, par exemple, vous pressez  trop tard.

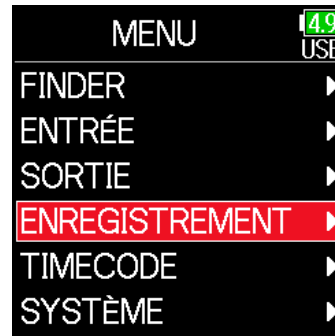

1. Pressez .

2. Avec  et , sélectionnez ENREGISTREMENT, et pressez .

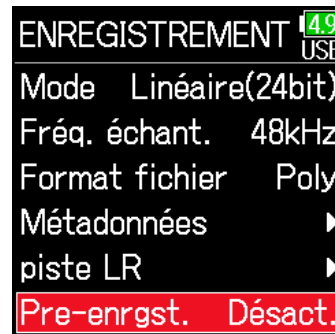

3. Avec  et , sélectionnez Pre-enrgst (pré-enregistrement), et pressez .



4. Avec  et , sélectionnez Activé(6s), et pressez .



	Fréquence d'échantillonnage	Durée maximale de pré-enregistrement
WAV	44.1 kHz	6 secondes
	48 kHz	6 secondes
	88.2 kHz	3 secondes
	96 kHz	3 secondes
	192 kHz	1 seconde
	47.952 kHz	6 secondes
	47.952 (F) kHz	6 secondes
	48,048 kHz	6 secondes
MP3	44.1 kHz	6 secondes
	48 kHz	6 secondes

## NOTE

Le pré-enregistrement est désactivé si MENU > TIMECODE > Mode (→ P. 127) est réglé sur Int. à l'enregst., Ext ou Ext. auto-enregst..

# Réglage de l'affichage de durée d'enregistrement

Durant l'enregistrement, il est possible d'afficher soit le temps d'enregistrement écoulé, soit le temps d'enregistrement encore possible.

1. Pressez .

2. Avec  et , sélectionnez SYSTÈME, et pressez .

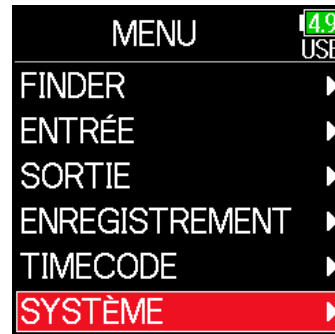

3. Avec  et , sélectionnez Réglages, et pressez .

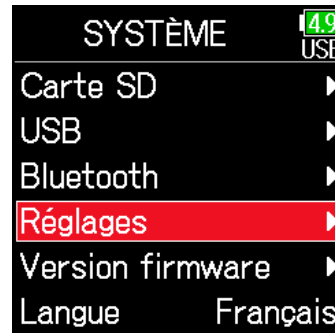

4. Avec  et , sélectionnez Affichage, et pressez .

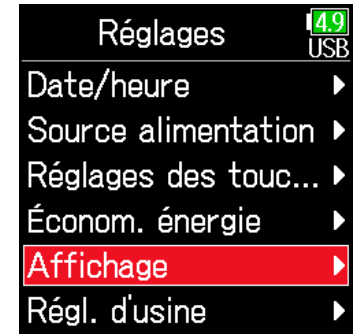

5. Avec  et , sélectionnez Temps affiché, et pressez .

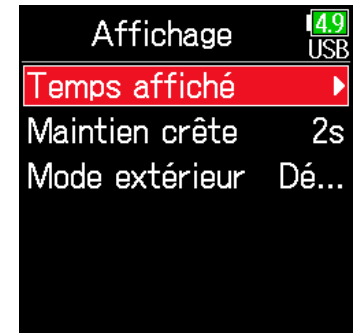

6. Avec  et , sélectionnez Enregistrement, et pressez .

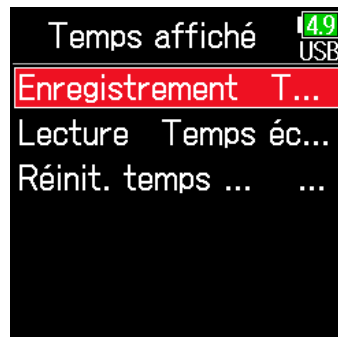

7. Avec  et , sélectionnez le temps à afficher, et pressez .

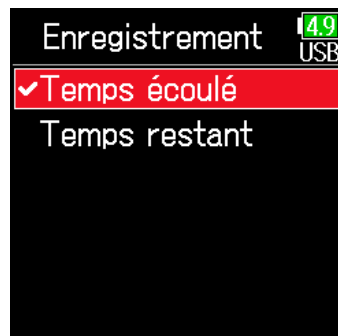

#### NOTE

En cas d'enregistrement de longue durée, si la taille du fichier excède 2 Go, l'enregistrement se poursuit dans un nouveau fichier et le temps d'enregistrement repart de zéro. Cela peut cependant être changé pour éviter la remise à zéro et afficher la durée totale d'enregistrement.

En écran Temps affiché, réglez Réinit. temps enregist. sur Activé/Désact. pour choisir que le temps d'enregistrement soit ou non réinitialisé lorsqu'un nouveau fichier est créé.

Désact. : lors de l'enregistrement, même si la taille du fichier atteint 2 Go, le compteur affiché en écran d'accueil n'est pas remis à zéro.

Activé (réinitialisation) : lors de l'enregistrement, si la taille du fichier atteint 2 Go, le compteur affiché en écran d'accueil revient à 000:00:00.

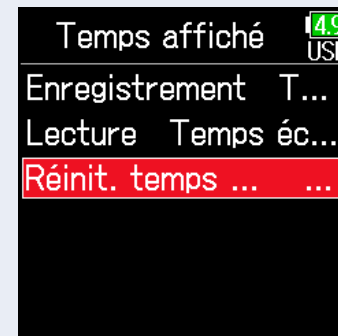





# Réglage de l'affichage de durée de lecture

Durant la lecture, il est possible d'afficher soit le temps de lecture écoulé, soit le temps de lecture restant.

1. Pressez .

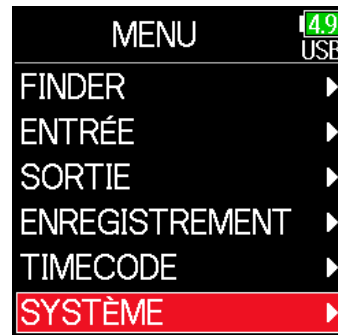
2. Avec  et , sélectionnez SYSTÈME, et pressez .



3. Avec  et , sélectionnez Réglages, et pressez .

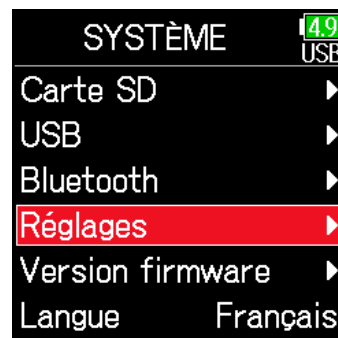

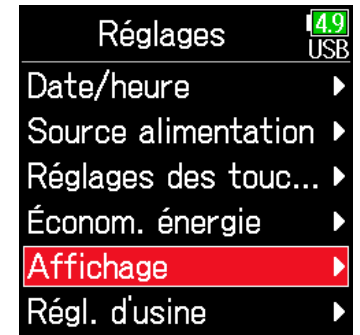

4. Avec  et , sélectionnez Affichage, et pressez .



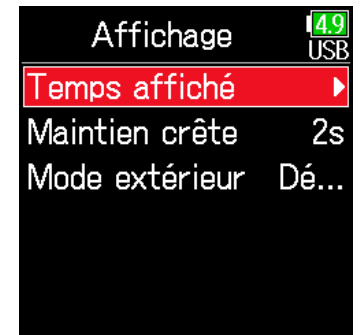

5. Avec  et , sélectionnez Temps affiché, et pressez .

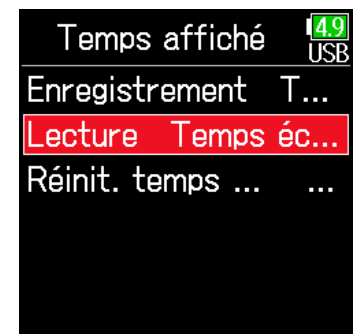

6. Avec  et , sélectionnez Lecture, et pressez .



7. Avec  et , sélectionnez le temps à afficher, et pressez .

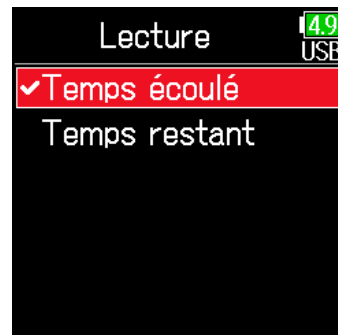

# Structure des dossiers et fichiers

Quand vous enregistrez avec le **F6**, des dossiers et des fichiers sont créés sur la carte SD de la façon suivante.

En règle générale, les dossiers et fichiers du **F6** servent à gérer les scènes et les prises.

## Structure des dossiers et fichiers

- La structure des dossiers et fichiers diffère selon le format du fichier d'enregistrement. De plus, les noms des dossiers et des fichiers dépendent de la manière dont les scènes sont nommées.

### NOTE

- Réglage du format de fichier d'enregistrement ( → P. 26).
- Réglage du mode d'appellation des scènes ( → P. 48)

### À SAVOIR

Prise (ou « Take ») : c'est l'unité de données créée pour un simple enregistrement.

Scènes (ou « Scene ») : c'est l'unité contenant plusieurs fichiers et prises qui composent une même scène.

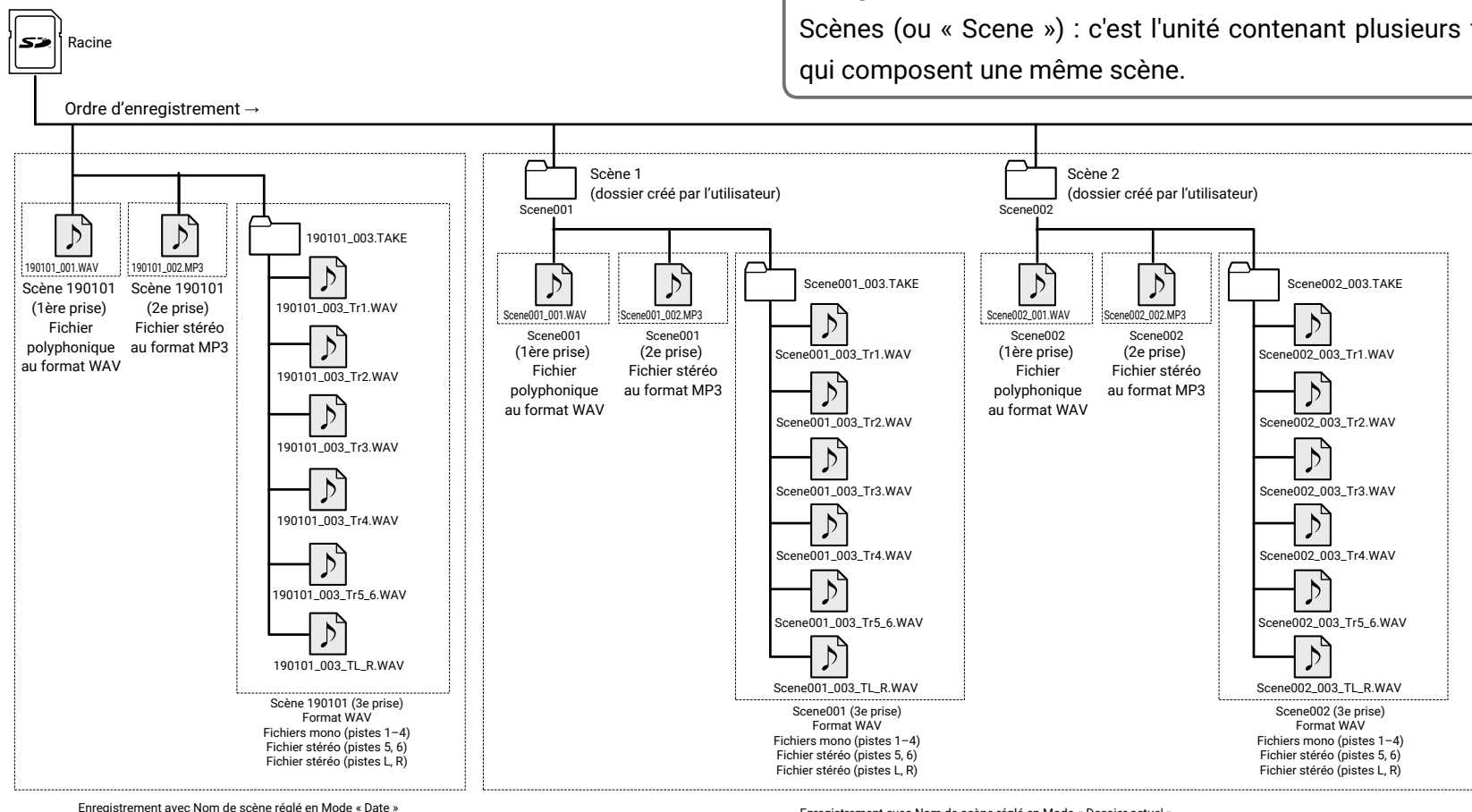

## Noms de prise

Structure	Explication
<p>Scene001-001</p>	<p>Nom de scène : au choix aucun, le nom du dossier, la date ou un nom saisi par l'utilisateur ( → P. 48).</p> <p>Numéro de scène : pressez  +  pour augmenter le numéro d'une unité.</p> <p>Numéro de prise : ce numéro augmente de 1 à chaque enregistrement réalisé avec le même nom et le même numéro de scène.</p>

## Noms des fichiers audio

Les noms de fichier donnés par le **F6** diffèrent en fonction du format de fichier, selon qu'il est polyphonique, mono ou stéréo. Les numéros de piste et autres données sont ajoutés aux noms de fichier.

### Noms de fichier

Les noms donnés aux fichiers ont les formats suivants.

Type	Structure	Explication
Fichier poly (multipiste)	<p>Scene001-001.wav</p>	Fichier créé par enregistrement polyphonique. Un fichier unique contient plusieurs pistes.
Fichier mono	<p>Scene001-001_Tr1.wav</p>	Fichier créé par enregistrement monophonique.
Fichier stéréo	<p>Scene001-001_Tr1_2.wav</p>	Fichier créé par enregistrement stéréophonique.
Fichier à virgule flottante en mode Double	<p>Scene001_001_32FP.wav</p>	Fichier WAV 32 bit à virgule flottante créé en mode d'enregistrement Double.
Fichier d'enregistrement long	<p>Scene001_001_0002.wav</p>	Fichier créé automatiquement au-delà de 2 Go à l'enregistrement. Son indice augmente à chaque changement de fichier.

### À SAVOIR

Lors de l'enregistrement avec un réglage Mono/Stéréo, un dossier est créé, où sont enregistrés les fichiers audio

# Déplacement de la dernière prise enregistrée dans le dossier FALSE TAKE

Si la prise que vous venez de faire n'est pas bonne, vous pouvez utiliser un raccourci pour faire glisser l'enregistrement dans le dossier FALSE TAKE (mauvaises prises).

1. Ouvrez l'écran d'accueil.

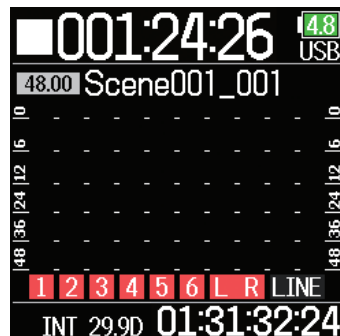

2. En maintenant , pressez .

## À SAVOIR

- Déplacer une prise dans le dossier FALSE TAKE réduit le numéro de prise d'une unité.
- Même pendant l'enregistrement, la prise précédemment enregistrée peut être déplacée dans le dossier FALSE TAKE.

3. Avec  et , sélectionnez Exécuter, et pressez .



# Réglages de la prise enregistrée

## Changement de la note pour la prochaine prise

Des caractères peuvent être saisis dans les fichiers, par exemple pour incorporer des métadonnées.

1. Pressez .

2. Avec  et , sélectionnez ENREGISTREMENT, et pressez .



3. Avec  et , sélectionnez Métadonnées, et pressez .

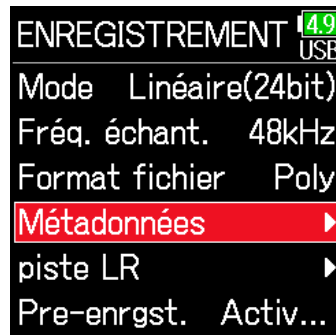

### ■ Édition de notes

4. Avec  et , sélectionnez Note, et pressez .



5. Avec  et , sélectionnez Modifier, et pressez .



► Continuez avec l'une des procédures suivantes.

Édition de notes..... P. 46

Sélection des notes dans l'historique ..... P. 47

## 6. Modifiez la note.

Voir « Écran de saisie des caractères »  
(→ P. 14) pour la façon de saisir  
les caractères.



### NOTE

Cette note est écrite dans les métadonnées <NOTE>.

## ■ Sélection des notes dans l'historique

5. Avec et , sélectionnez  
Historique, et pressez .



6. Avec et , sélectionnez  
l'élément d'historique  
désiré, et pressez .



### NOTE

L'historique est effacé si la fonction Régl. d'usine (réglages d'usine) est  
utilisée.

# Réglage et gestion des noms de scène enregistrés

La façon dont les scènes sont nommées (mode de nom de scène) peut être définie.

1. Pressez .

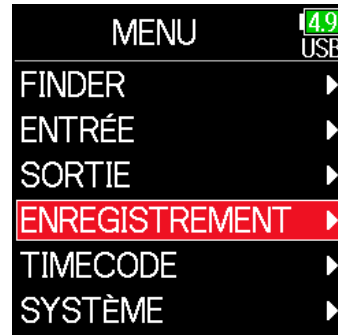

2. Avec  et , sélectionnez ENREGISTREMENT, et pressez .

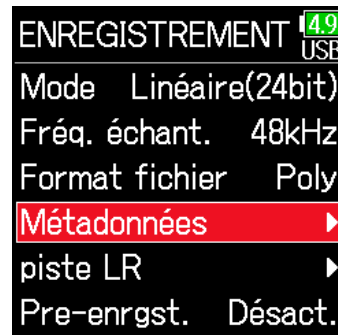

3. Avec  et , sélectionnez Métadonnées, et pressez .



## ■ Réglage du mode d'appellation des scènes

4. Avec  et , sélectionnez Nom de scène, et pressez .



5. Avec  et , sélectionnez Mode, et pressez .



► Continuez avec l'une des procédures suivantes.

Réglage du mode d'appellation des scènes .....	P. 48
Changement des noms de scène.....	P. 49
Sélection d'un nom de scène dans l'historique .....	P. 50



Réglage	Explication
Dossier actuel	Le nom du dossier actuellement sélectionné est utilisé comme nom de scène. ☰ + ✓ peut servir à faire avancer le numéro de scène de 1 en 1. Après avoir fait avancer le numéro de scène de 1, le dossier correspondant sert de destination d'enregistrement. Si ce dossier n'existe pas encore, il sera créé. Exemple : FOLDER001-001.wav
Date	La date est utilisée comme nom de scène. ☰ + ✓ ne peut pas servir à faire avancer le numéro de scène de 1 en 1. Exemple : 20190101-001.wav
Nom personnel	Un nom de scène saisi par l'utilisateur est utilisé. ☰ + ✓ peut servir à faire avancer le numéro de scène de 1 en 1. Exemple : MASCENE001-001.wav

## ■ Changement des noms de scène

Si le mode d'appellation des scènes est réglé sur Nom personnel, choisissez comme ceci le nom utilisé pour la scène.

4. Avec ▲ et ▼, sélectionnez Nom personnel, et pressez ✓.

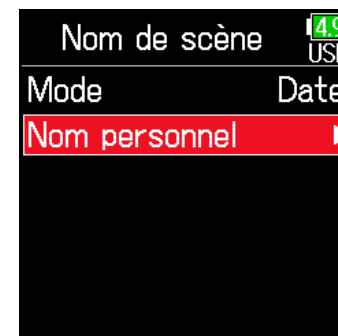

5. Avec ▲ et ▼, sélectionnez Modifier, et pressez ✓.



6. Modifiez le nom de scène.

Voir « Écran de saisie des caractères » (→ P. 14) pour la façon de saisir les caractères.

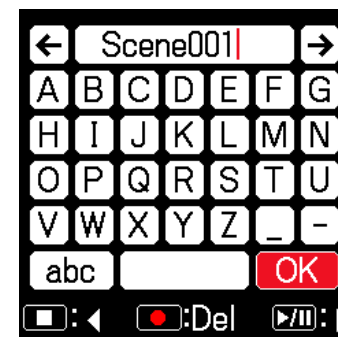

#### NOTE

- Le nom de scène est écrit dans les métadonnées <SCENE>.
- Un nom ne peut pas commencer par un espace ou un signe @.

### ■ Sélection d'un nom de scène dans l'historique

4. Avec ▲ et ▼, sélectionnez  
Nom personnel, et pressez ✓.

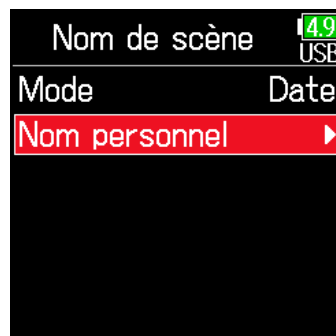

5. Avec ▲ et ▼, sélectionnez  
Historique, et pressez ✓.



6. Avec ▲ et ▼, sélectionnez  
l'élément d'historique  
désiré, et pressez ✓.



#### NOTE

L'historique est effacé si la fonction Régl. d'usine (réglages d'usine) est utilisée.

# Changement de nom pour la prochaine piste enregistrée (Nom de piste)

Le nom de piste choisi avec la procédure suivante sera donné à la prochaine piste enregistrée.

1. Pressez .

2. Avec  et , sélectionnez ENREGISTREMENT, et pressez .

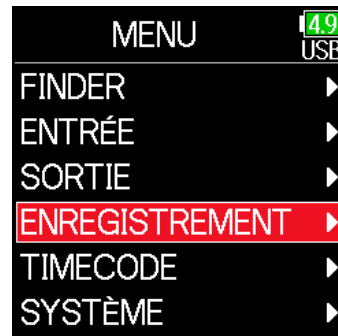

3. Avec  et , sélectionnez Métadonnées, et pressez .

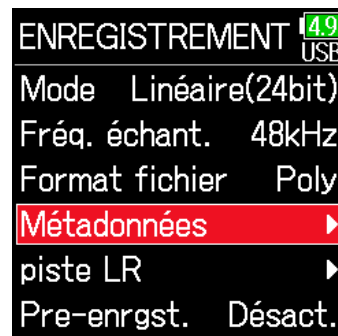

4. Avec  et , sélectionnez Nom de piste, et pressez .



5. Avec  et , sélectionnez une piste, et pressez .



► Continuez avec l'une des procédures suivantes.

Changement du nom de la piste ..... P. 52

Sélection d'un nom de piste dans l'historique..... P. 52

## ■ Changement du nom de la piste

6. Avec ▲ et ▼, sélectionnez Modifier, et pressez ✓.



7. Modifiez le nom de la piste.

Voir « Écran de saisie des caractères » (→ P. 14) pour la façon de saisir les caractères.

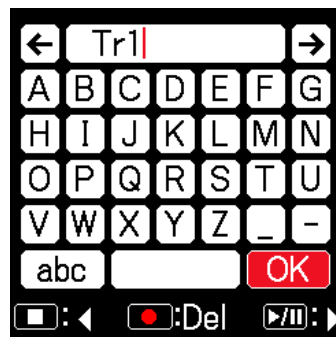

### NOTE

Le nom de la piste est écrit dans les métadonnées <TRACK> <NAME>.

## ■ Sélection d'un nom de piste dans l'historique

6. Avec ▲ et ▼, sélectionnez Historique, et pressez ✓.



7. Avec ▲ et ▼, sélectionnez l'élément d'historique désiré, et pressez ✓.

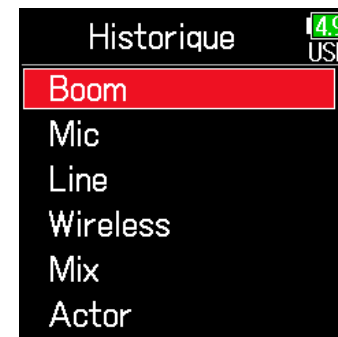



### NOTE

L'historique est effacé si la fonction Régl. d'usine (réglages d'usine) est utilisée.

# Changement de numéro pour la prochaine prise enregistrée

Il est possible de changer le numéro donné à la prochaine prise enregistrée quand l'écran d'accueil est ouvert.

1. En maintenant , pressez .

2. Avec  ou , augmentez ou diminuez le numéro de prise d'une unité et pressez .





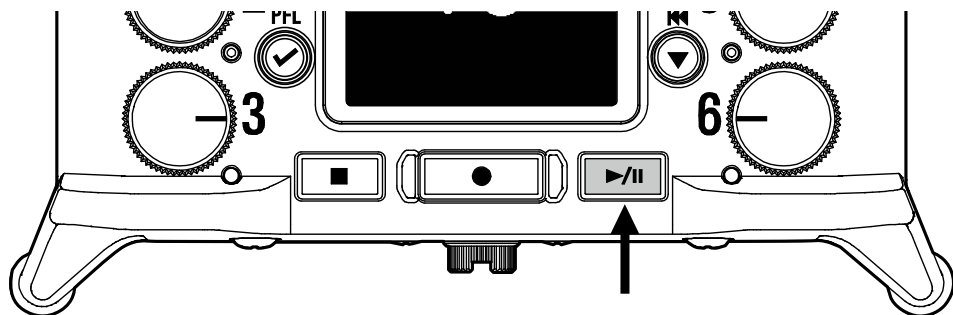

## Lecture des enregistrements



### 1. Pressez .

#### ■ Opérations de lecture

Sélectionner une prise/sauter à un marqueur : pressez  / 

Rechercher en arrière/avant : pressez et maintenez  / 



Pause/reprise de lecture : pressez 

#### NOTE

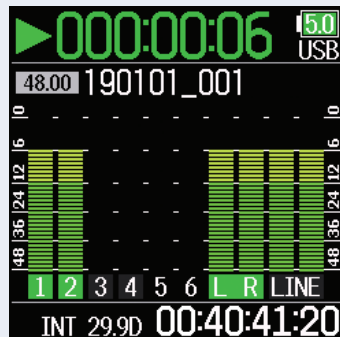
L'arrière-plan des pistes apparaîtra en noir.



#### À SAVOIR

- Plus longtemps vous maintenez pressée  / , plus rapide est la vitesse de recherche en arrière/avant.
- Un message « Prise non valide ! » apparaît si la prise sélectionnée n'est pas valide.
- Un message « Pas de prise ! » apparaît si aucune prise lisible n'existe.
- Pendant la lecture, vous pouvez presser  pour ajouter des marqueurs auxquels il sera ensuite possible de sauter ( → P. 170).

### 2. Pressez pour revenir à l'écran d'accueil.

# Mixage des prises

Le volume et le panoramique de chaque piste peuvent être modifiés pendant la lecture.

## Réglage des faders

1. Pressez  en écran d'accueil (→ P. 13).

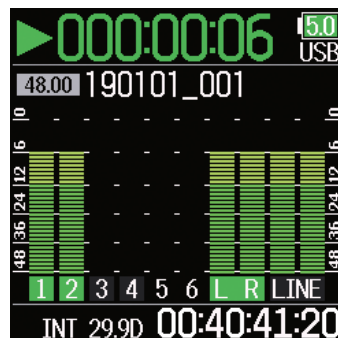

2. Tournez  pour régler le niveau d'entrée du signal.

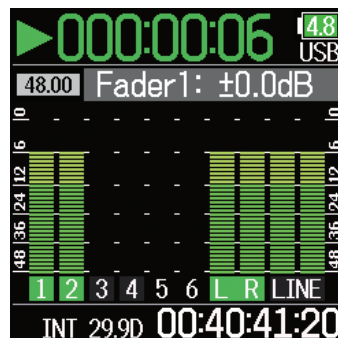





### NOTE

Tournez  à gauche jusqu'à ce qu'il clique pour couper le son de l'entrée.

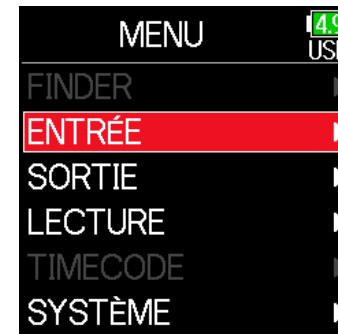
## Réglage du panoramique

1. Pressez .
2. Avec  et , sélectionnez ENTRÉE, et pressez .



3. Avec  et , sélectionnez PFL (écoute pré-fader), et pressez .

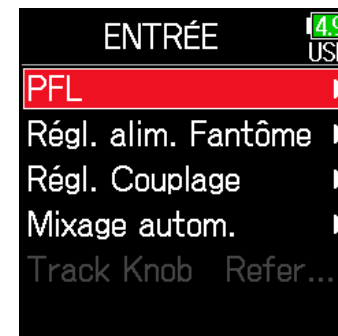

4. Avec ▲ et ▼, sélectionnez la piste désirée, et pressez ✓.



5. Avec ▲ et ▼, sélectionnez Pan, et pressez ✓.

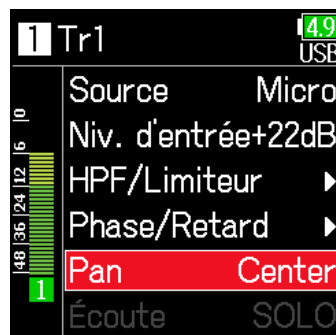

6. Réglez le panoramique.

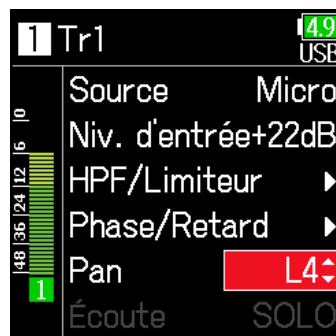

Paramètre	Plage de réglage	Explication
Fader (en mode Flottant)	Mute, -60.0 ~ +60.0 dB	Règle le niveau d'entrée du signal.
Fader (en mode Linéaire)	Mute, -48.0 ~ +24.0 dB	
Pan	L100 (extrême gauche) – Center (centre) – R100 (extrême droite)	Règle la balance stéréo du son.

#### NOTE

- Les réglages sont sauvegardés séparément pour chaque prise et sont utilisés pendant la lecture.
- Les réglages de mixage ne sont pas sauvegardés avec la prise lorsque le fichier est enregistré au format MP3.



# Écoute de contrôle des signaux de certaines pistes durant la lecture

Les signaux lus sur des pistes spécifiques peuvent être écoutés en mode SOLO.

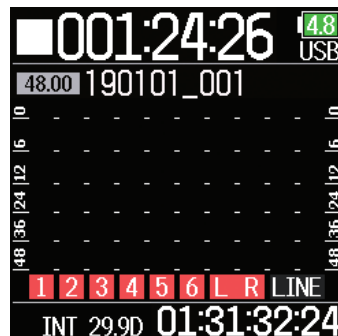

1. Ouvrez l'écran d'accueil.

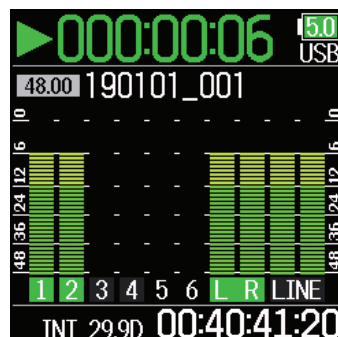

2. Pressez  pour lancer la lecture.



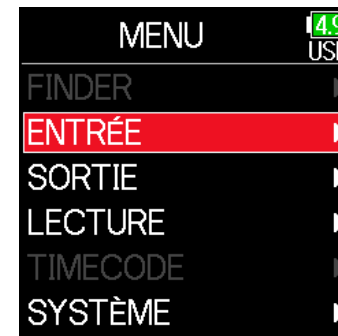

3. Pressez  durant la lecture.

4. Avec  et , sélectionnez ENTRÉE, et pressez .



## NOTE

Le mode SOLO ne peut être employé qu'avec des pistes pouvant être lues (indicateurs allumés en vert).

5. Avec  et , sélectionnez PFL (écoute-pré-fader), et pressez .

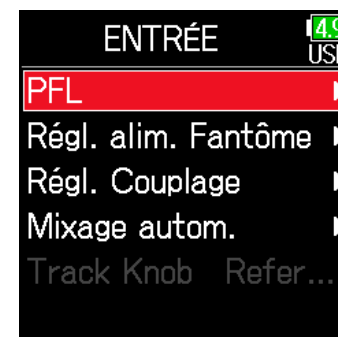

6. Avec ▲ et ▼, sélectionnez la piste à écouter, et pressez ✓.



# Modification du réglage de répétition de lecture

Le réglage de répétition utilisé pour la lecture peut être changé.

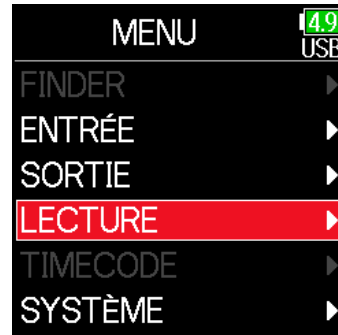

1. Pressez .

2. Avec  et , sélectionnez LECTURE, et pressez .



3. Avec  et , sélectionnez Répétition, et pressez .



4. Avec  et , sélectionnez le mode de répétition, et pressez .

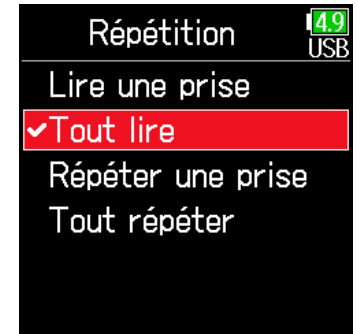

Réglage	Explication
Lire une prise (lecture unique)	Seule la prise sélectionnée sera lue.
Tout lire (lecture totale)	Les prises seront lues en continu, de celle sélectionnée à la dernière.
Répéter une prise (lecture unique en boucle)	La prise sélectionnée sera répétée (lue en boucle).
Tout répéter (lecture totale en boucle)	Toutes les prises du dossier sélectionné seront répétées (lues en boucle).

## À SAVOIR



Le menu LECTURE n'apparaît que pendant la lecture.

# Opérations sur les prises et dossiers

## Travail avec des prises et des dossiers

Le Finder vous permet de visualiser le contenu des cartes SD, les prises et les dossiers, et de créer des dossiers de projets/scènes. Il vous permet également, par exemple, de configurer et de supprimer des dossiers d'enregistrement/lecture et d'afficher leurs informations.

1. Pressez .

2. Avec  et , sélectionnez FINDER, et pressez .



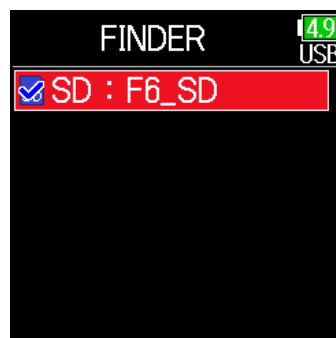

3. Avec  et , sélectionnez la carte SD et pressez .



### Opérations d'édition





Curseur : pressez  / .

Descendre d'un niveau (suivant) : pressez .

Remonter d'un niveau (précédent) : pressez .

Afficher l'écran Option : pressez et maintenez .

#### NOTE



- Lorsque le curseur est sur une prise, presser  fera lire la prise sélectionnée.   et  peuvent également être utilisées.
- La prise lue et le dossier d'enregistrement/lecture apparaissent cochés.

#### ► Continuez avec l'une des procédures suivantes.

Création de dossiers .....	P. 61
Sélection du dossier d'enregistrement/lecture de prise .....	P. 61
Contrôle des marqueurs de prise et utilisation en lecture....	P. 62
Changement des noms de dossier et de prise.....	P. 62
Suppression de dossiers et de prises.....	P. 63
Contrôle des informations de dossier et de prise.....	P. 64
Vidage des dossiers TRASH/FALSE TAKE.....	P. 65

## ■ Création de dossiers

Des dossiers peuvent être créés à l'intérieur de la carte SD/du dossier actuellement sélectionné.

4. Avec  et , sélectionnez New Folder (**nouveau dossier**), et pressez .



5. Modifiez le nom du dossier.

Voir « Écran de saisie des caractères » (→ P. 14) pour la façon de saisir les caractères.

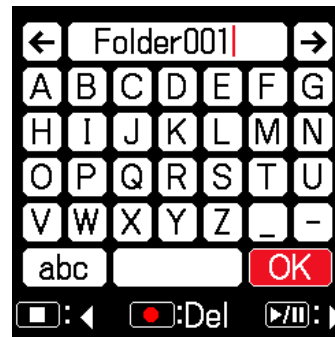

### NOTE

- Le dossier créé sera choisi comme dossier d'enregistrement.
- Le nom du dossier créé est écrit dans les métadonnées <PROJECT> ou <SCENE> de la prise enregistrée.
- Un nom ne peut pas commencer par un espace ou un signe @.

## ■ Sélection du dossier d'enregistrement/lecture de prise

Utilisez cette procédure pour sélectionner le dossier qui contient la prise à lire ou le dossier devant servir à stocker les prises d'enregistrement, et revenir à l'écran d'accueil.

4. Pressez et maintenez  pour ouvrir l'écran Option.

5. Avec  et , sélectionnez Sélectionner, et pressez .

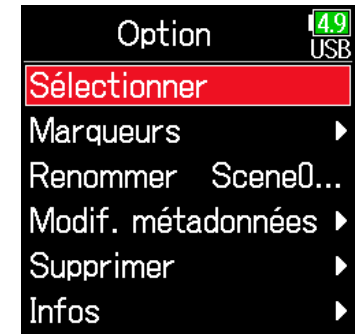

### NOTE

- Sélectionnez un dossier ou une prise avant de maintenir  pressée pour ouvrir l'écran Option.
- La première prise à l'intérieur de la carte SD ou du dossier sélectionné sera choisie comme prise à lire.



## ■ Contrôle des marqueurs de prise et utilisation en lecture

Une liste des marqueurs présents dans une prise enregistrée peut être affichée.

4. Pressez et maintenez  pour ouvrir l'écran Option.

5. Avec  et , sélectionnez Marqueurs, et pressez .



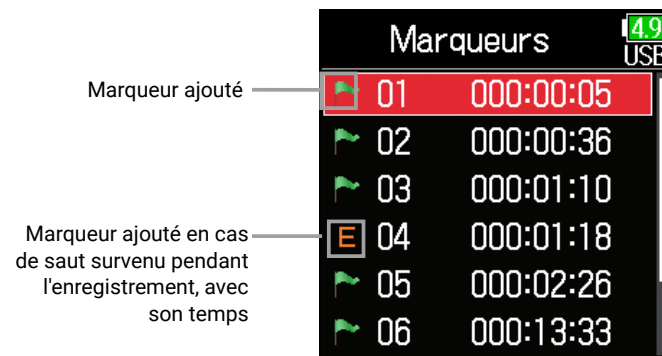

6. Avec  et , sélectionnez un marqueur, et pressez .

L'écran d'accueil reviendra, et la lecture démarrera à partir de ce marqueur.



## ■ Changement des noms de dossier et de prise

4. Pressez et maintenez  pour ouvrir l'écran Option.

5. Avec  et , sélectionnez Renommer, et pressez .



6. Modifiez le nom de dossier/prise.

Voir « Écran de saisie des caractères » (→ P. 14) pour la façon de saisir les caractères.



### NOTE



- Le nom de dossier/prise modifié est écrit dans les métadonnées <PROJECT> ou <SCENE>.
- Un nom ne peut pas commencer par un espace ou un signe @.

## ■ Suppression de dossiers et de prises

4. Pressez et maintenez  pour ouvrir l'écran Option.

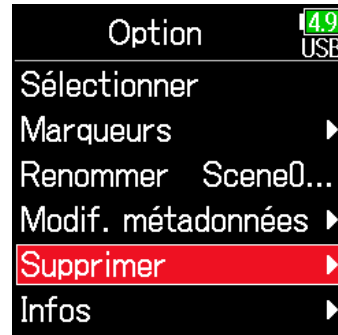
5. Avec  et , sélectionnez Supprimer, et pressez .



6. Avec  et , sélectionnez le dossier/la prise à supprimer et pressez .

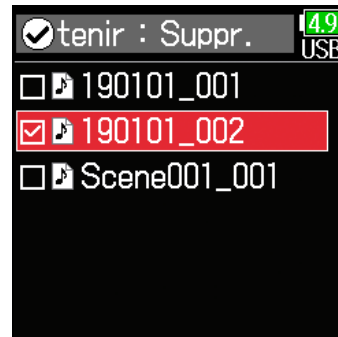

Pressez  pour mettre fin à la suppression.



### NOTE

Pressez  pour sélectionner/désélectionner tous les dossiers et prises actuellement affichés.

7. Pressez et maintenez .

8. Avec  et , sélectionnez Exécuter, et pressez .

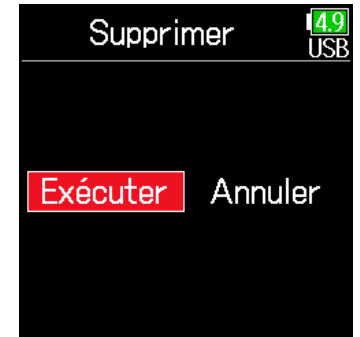

### NOTE

- Les dossiers et prises supprimés ne sont pas immédiatement effacés de la carte SD. Ils sont déplacés dans le dossier TRASH (corbeille).
- Il faut supprimer les dossiers et prises dans le dossier TRASH pour effacer totalement leurs données.

## ■ Contrôle des informations de dossier et de prise

4. Pressez et maintenez  pour ouvrir l'écran Option.

5. Avec  et , sélectionnez Infos, et pressez .

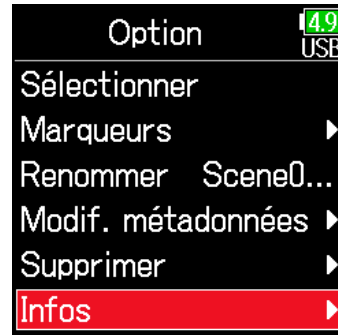

## ■ Carte SD sélectionnée

Free : espace libre  
Size : capacité de la carte  
Remain : durée d'enregistrement restante

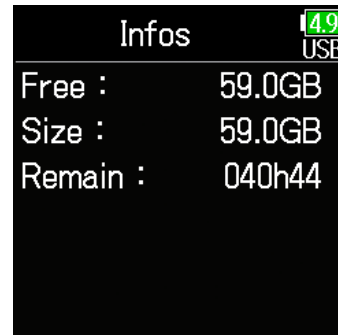

## ■ Dossier sélectionné

Date : date  
Time : durée



## ■ Prise sélectionnée

TC : timecode  
FPS : cadence d'images du timecode  
Len : durée d'enregistrement de la prise  
Fmt : format d'échantillonnage de la prise  
Date : date  
Time : heure  
Size : taille de la prise

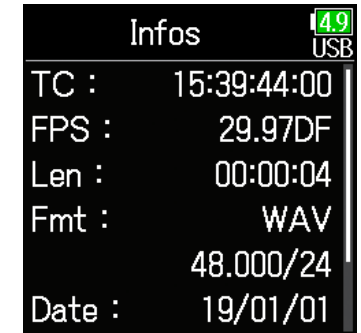



## ■ Vidage des dossiers TRASH/FALSE TAKE

4. Avec  et , sélectionnez TRASH ou FALSE TAKE.



Dossier TRASH





Dossier FALSE TAKE

5. Pressez et maintenez .

6. Avec  et , sélectionnez Vider, et pressez .



7. Avec  et , sélectionnez Exécuter, et pressez .

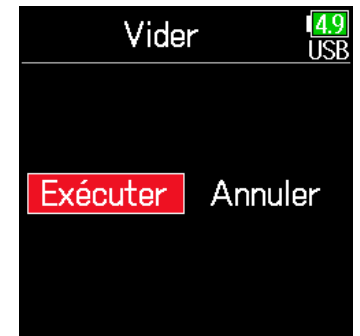

### NOTE

- Vider le dossier TRASH efface totalement les données qu'il contient.
- Vider le dossier FALSE TAKE n'efface pas immédiatement ses données de la carte SD. Les données sont déplacées dans le dossier TRASH (corbeille).

# Présentation des métadonnées conservées dans les fichiers (infos de prise)

Le **F6** écrit diverses informations (métadonnées) dans les fichiers au cours de l'enregistrement.

En lisant ces fichiers avec une application qui prend en charge les métadonnées, les informations ainsi sauvegardées peuvent être contrôlées et utilisées.

## À SAVOIR

- Les métadonnées sont des données contenant des informations sur d'autres données. Le **F6** enregistre par exemple dans les fichiers audio les noms de scène et les numéros de prise sous forme de métadonnées.
- Un bloc (« chunk ») est une unité qui contient plusieurs données.
- Pour utiliser les métadonnées des blocs BEXT et iXML, il faut une application qui prend en charge les deux formats de données.

## ■ Métadonnées de fichiers WAV

Les métadonnées contenues dans des fichiers enregistrés par le **F6** au format WAV sont rassemblées dans des blocs BEXT (Broadcast Audio Extension) et iXML.

Pour plus d'informations sur les métadonnées stockées dans ces blocs, voir « Métadonnées contenues dans les blocs BEXT de fichiers WAV » (→ P. 188), « Métadonnées contenues dans les blocs iXML de fichiers WAV » (→ P. 189).

## ■ Métadonnées de fichiers MP3

Les métadonnées contenues dans des fichiers enregistrés par le **F6** au format MP3 sont sous la forme de balises ID3v1.

Pour plus d'informations sur les champs ID3 et les formats sauvegardés comme métadonnées, voir « Métadonnées et champs ID3 contenus dans les fichiers MP3 » (→ P. 191).

## À SAVOIR



- Les fichiers MP3 du **F6** se conforment à la norme MPEG-1 Layer III.
- Les métadonnées de MP3 ne peuvent pas être modifiées.

# Contrôle et modification des métadonnées de prise

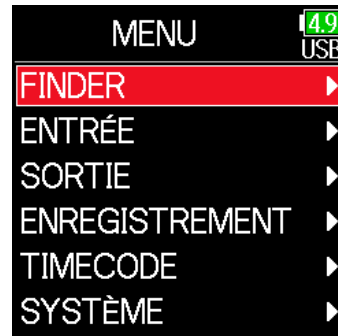

1. Pressez .

2. Avec  et , sélectionnez FINDER, et pressez .



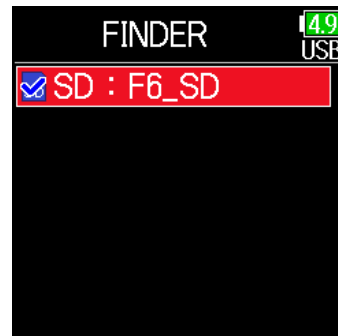

3. Avec  et , sélectionnez la carte SD, et pressez .





4. Avec  et , sélectionnez un dossier, et pressez .

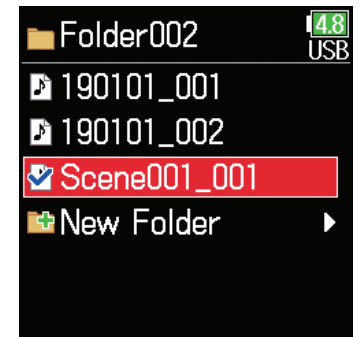

5. Avec  et , sélectionnez une prise, et pressez .

Cela ouvre l'écran Option.  
Voir « Opérations sur les prises et dossiers » pour savoir comment utiliser le Finder (→ P. 60).



6. Avec  et , sélectionnez Modif. métadonnées (modifier les métadonnées), et pressez .

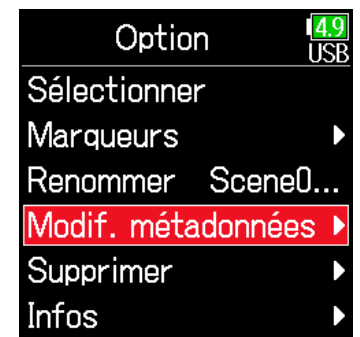

► Continuez avec l'une des procédures suivantes.

Contrôle et modification des notes.....	P. 68
Sélection des notes dans l'historique .....	P. 69
Vérification et modification des noms de scène .....	P. 69
Sélection d'un nom de scène dans l'historique .....	P. 70
Vérification et modification des numéros de prise.....	P. 71
Marquage de prises .....	P. 72
Changement des noms de dossier .....	P. 72
Changement des noms de projet.....	P. 73
Vérification et modification des noms de piste .....	P. 73
Sélection d'un nom de piste dans l'historique.....	P. 74

■ Contrôle et modification des notes

7. Avec ▲ et ▼, sélectionnez Note, et pressez ✓.



8. Avec ▲ et ▼, sélectionnez Modifier, et pressez ✓.



9. Modifiez la note.

Voir « Écran de saisie des caractères » (→ P. 14) pour la façon de saisir les caractères.

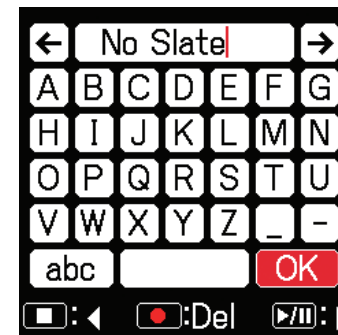

**NOTE**

Le contenu de cette note est écrit dans les métadonnées <NOTE>.

## ■ Sélection des notes dans l'historique

7. Avec  et , sélectionnez Note, et pressez .



## ■ Vérification et modification des noms de scène

7. Avec  et , sélectionnez Scène/Prise, et pressez .





8. Avec  et , sélectionnez Historique, et pressez .



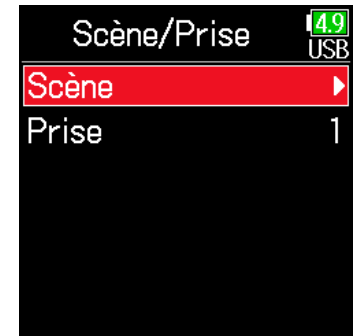

8. Avec  et , sélectionnez Scène, et pressez .



9. Avec  et , sélectionnez l'élément d'historique désiré, et pressez .



9. Avec  et , sélectionnez Modifier, et pressez .



### NOTE

L'historique est effacé si la fonction Régl. d'usine (réglages d'usine) est utilisée.

## 10. Modifiez le nom de scène.

Voir « Écran de saisie des caractères »  
(→ P. 14) pour la façon de saisir  
les caractères.



### NOTE

Le nom de scène est écrit dans les métadonnées <SCENE>.

## ■ Sélection d'un nom de scène dans l'historique

7. Avec ▲ et ▼, sélectionnez  
Scène/Prise, et pressez ✓.



8. Avec ▲ et ▼, sélectionnez  
Scène, et pressez ✓.

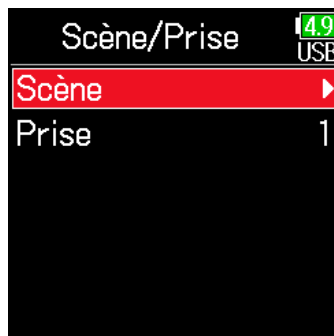

9. Avec ▲ et ▼, sélectionnez  
Historique, et pressez ✓.



10. Avec ▲ et ▼, sélectionnez  
l'élément d'historique à  
utiliser, et pressez ✓.



### NOTE

L'historique est effacé si la fonction Régl. d'usine (réglages d'usine) est  
utilisée.

## ■ Vérification et modification des numéros de prise

7. Avec  et , sélectionnez Scène/Prise, et pressez .

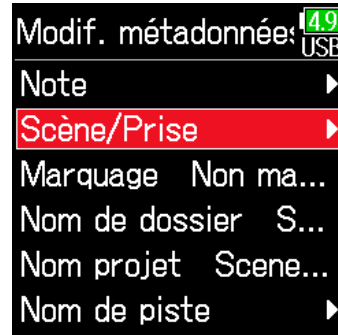

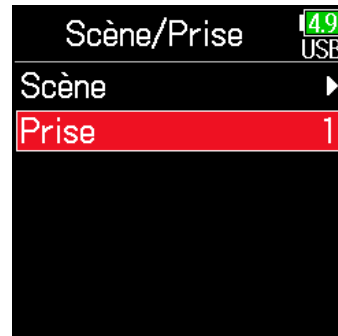

8. Avec  et , sélectionnez Prise, et pressez .



9. Changez le numéro de prise.



## ■ Opérations d'édition



Déplacer le curseur ou changer la valeur : pressez  /   
Sélectionner le paramètre à changer : pressez 

### À SAVOIR

Le réglage peut aller de 1 à 999.

### NOTE

Le numéro de la prise est écrit dans les métadonnées <TAKE>.

10. Lorsque vous avez terminé, utilisez  et  pour sélectionner Valider, et pressez .



## ■ Marquage de prises

Un caractère @ peut être ajouté au début du nom de la meilleure prise afin de la faire ressortir. Cela devient une prise « marquée ».

7. Avec ▲ et ▼, sélectionnez Marquage, et pressez ✓.



8. Avec ▲ et ▼, sélectionnez Marquée, et pressez ✓.

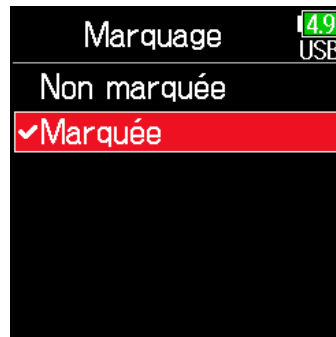

### NOTE

- Pour effacer un tel marquage, sélectionnez Non marquée, et pressez ✓.
- Ce statut de marquage est écrit dans les métadonnées <CIRCLE>.

## ■ Changement des noms de dossier

7. Avec ▲ et ▼, sélectionnez Nom de dossier, et pressez ✓.

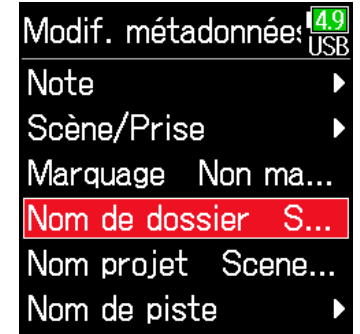

8. Modifiez le nom de dossier (bande).

Voir « Écran de saisie des caractères » (→ P. 14) pour la façon de saisir les caractères.



### NOTE

- Le nom de dossier (bande) est écrit dans les métadonnées <TAPE>
- Le nom de dossier (bande) utilisé immédiatement après l'enregistrement est le nom du dossier dans lequel la prise a été enregistrée.



## ■ Changement des noms de projet

7. Avec  et , sélectionnez Nom projet, et pressez .

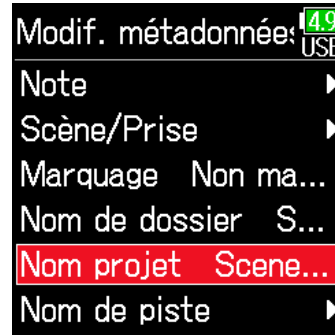

8. Modifiez le nom du projet.

Voir « Écran de saisie des caractères » (→ P. 14) pour la façon de saisir les caractères.

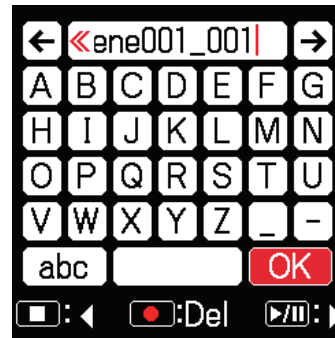

### NOTE

- Le nom du projet est écrit dans les métadonnées <PROJECT>.
- Le nom de projet utilisé immédiatement après l'enregistrement est le nom du dossier de plus haut niveau (dans le répertoire racine de la carte SD) qui contient le dossier dans lequel la prise a été enregistrée.



## ■ Vérification et modification des noms de piste

7. Avec  et , sélectionnez Nom de piste, et pressez .



8. Avec  et , sélectionnez une piste, et pressez .



9. Avec  et , sélectionnez Modifier, et pressez .



## 10. Modifiez le nom de la piste.

Voir « Écran de saisie des caractères »  
(→ P. 14) pour la façon de saisir  
les caractères.



### NOTE

Le nom de la piste est écrit dans les métadonnées <TRACK> <NAME>.

## ■ Sélection d'un nom de piste dans l'historique

7. Avec et , sélectionnez  
Nom de piste, et pressez .



8. Avec et , sélectionnez  
une piste, et pressez .



9. Avec et , sélectionnez  
Historique, et pressez .



**10.** Avec ▲ et ▼, sélectionnez l'élément d'historique désiré, et pressez ✓.

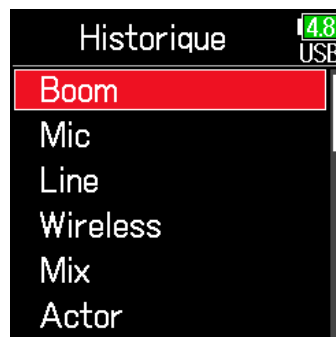

**NOTE**

L'historique est effacé si la fonction Régl. d'usine (réglages d'usine) est utilisée.

# Écriture d'un rapport audio

Un rapport audio comprend des informations sur les durées d'enregistrement et les prises.



Les rapports peuvent être enregistrés comme fichiers au format CSV (F6\_[nom de dossier].CSV).

Les commentaires écrits dans les rapports audio peuvent également être modifiés.

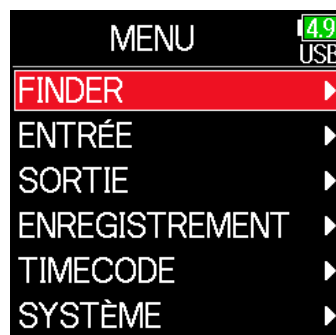

1. Pressez .

2. Avec  et , sélectionnez FINDER, et pressez .

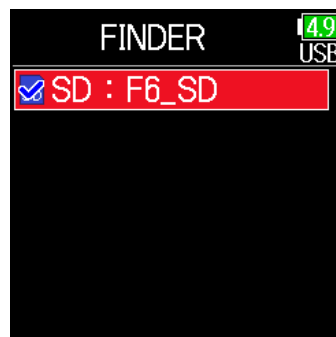

3. Avec  et , sélectionnez le dossier ou la carte SD pour lequel vous souhaitez créer un rapport audio, et pressez et maintenez .



4. Avec  et , sélectionnez Rapport audio, et pressez .

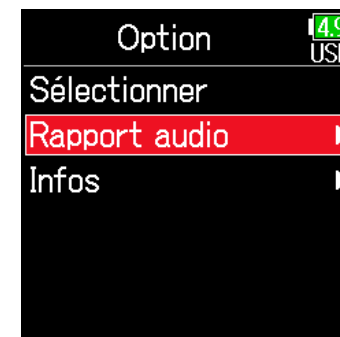

► Continuez avec l'une des procédures suivantes.

Écriture de rapports audio ..... P. 77



Modification des commentaires ..... P. 77

Sélection de commentaires dans l'historique ..... P. 78

## ■ Écriture de rapports audio

5. Avec  et , sélectionnez Créer, et pressez .



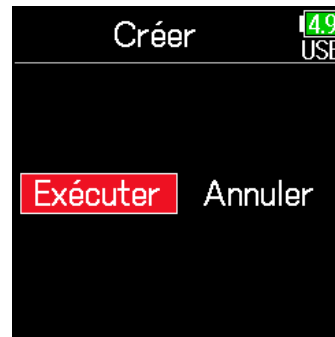

6. Avec  et , sélectionnez Exécuter, et pressez .
- Cela enregistre le rapport audio dans la carte SD ou le dossier sélectionné.







### NOTE

- Les informations du rapport audio ne concernent que les prises du dossier ou de la carte SD.
- Faites attention car un fichier de rapport audio portant le même nom sera remplacé (écrasé).

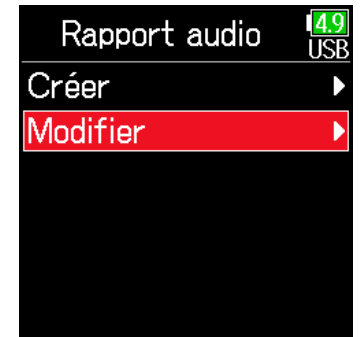
## ■ Modification des commentaires

5. Avec  et , sélectionnez Modifier, et pressez .



6. Avec  et , sélectionnez Modifier, et pressez .

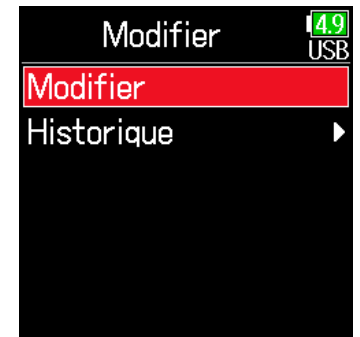

7. Modifiez le commentaire.

Voir « Écran de saisie des caractères » (→ P. 14) pour la façon de saisir les caractères.

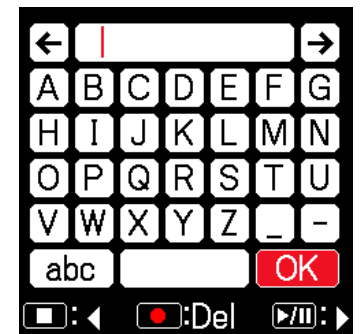

## ■ Sélection de commentaires dans l'historique

5. Avec ▲ et ▼, sélectionnez Modifier, et pressez ✓.



6. Avec ▲ et ▼, sélectionnez Historique, et pressez ✓.



7. Avec ▲ et ▼, sélectionnez l'élément d'historique désiré, et pressez ✓.



### NOTE

L'historique est effacé si la fonction Régl. d'usine (réglages d'usine) est utilisée.

# Réglages d'entrée

## Réglage de la balance d'écoute des signaux d'entrée

Le volume de chaque piste peut être réglé lors de l'écoute de contrôle des signaux d'entrée.

1. Ouvrez l'écran d'accueil  
( → P. 13).

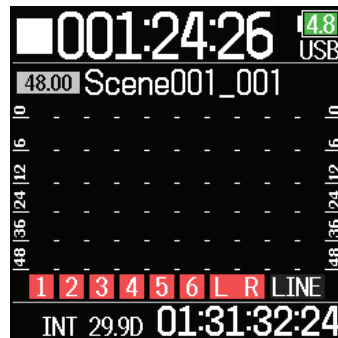

2. Avec , réglez les faders.

### À SAVOIR

La plage de réglage des faders dépend du mode d'enregistrement. En mode Flottant, un fader peut être coupé (Mute) ou réglé dans la plage de -60.0 à +60.0 dB. En mode Linéaire, il peut être coupé (Mute) ou réglé dans la plage de -48.0 à +24.0 dB.

### NOTE

- Les réglages de mixage sont sauvegardés séparément pour chaque prise enregistrée et peuvent être changés pendant la lecture ( → P. 55).
- Les réglages de mixage ne sont pas sauvegardés avec la prise lorsque le fichier est enregistré au format MP3.

# Contrôle des signaux d'entrée de pistes spécifiques

Les signaux d'entrée de pistes spécifiques peuvent être contrôlés.

Même les pistes qui n'ont pas été réglées pour être enregistrées peuvent être ajoutées à l'écran d'écoute pré-fader (PFL) et les sons qu'elles reçoivent être contrôlés.

C'est pratique lors de l'utilisation de pistes comme entrées de retour.

Des réglages différents peuvent être effectués pour les pistes sélectionnées.

## 1. Pressez quand l'écran d'accueil est ouvert.

L'écran PFL de la dernière piste ouverte s'affiche et le voyant d'état s'allume en orange.

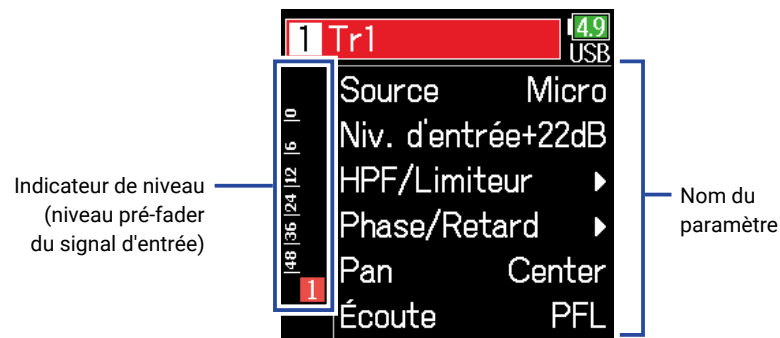

Seul le son entrant dans la piste affichée peut être entendu au casque.



### NOTE

Cela ne change pas les signaux produits par les sorties ligne.

### À SAVOIR

- Avec  et , sélectionnez les paramètres, et changez les valeurs de réglage.
- Lorsque le curseur se trouve sur le numéro de piste du haut, pressez  pour afficher la piste suivante.

## 2. Pressez .

Cela ouvre l'écran d'accueil.



Paramètre	Explication
Source	Détermine la source d'entrée.
Niv. d'entrée	Règle le niveau d'entrée.
HPF/Limiteur	Règle le filtre passe-haut et le limiteur.
Phase/Retard	Règle l'inversion de phase et le retard.
Pan	Règle le panoramique.
Écoute	Règle le mode d'écoute de contrôle en écran PFL.





# Sélection de la source d'entrée

La source d'entrée et l'activation/désactivation de l'alimentation fantôme peuvent se choisir pour chaque piste.

1. Pressez .

2. Avec  et , sélectionnez ENTRÉE, et pressez .



3. Avec  et , sélectionnez PFL (écoute pré-fader), et pressez .

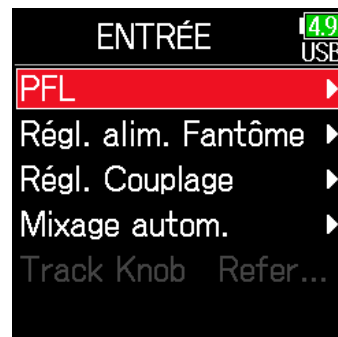

4. Avec  et , sélectionnez une piste, et pressez .



5. Avec  et , sélectionnez Source, et pressez .

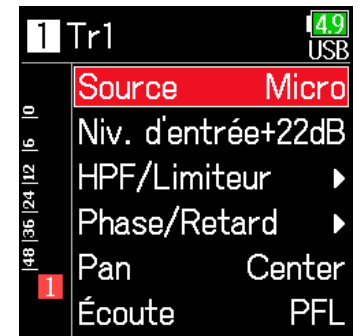

6. Avec  et , sélectionnez la source d'entrée et pressez .

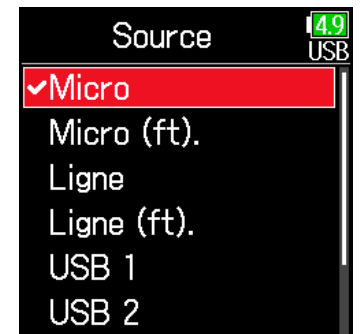

Réglage	Explication
Micro	Utilisez cette option si vous branchez un micro ou un autre équipement à bas niveau d'entrée.
Micro (ft).	Utilisez cette option pour un niveau micro avec alimentation fantôme.
Ligne	Utilisez cette option si vous branchez un appareil de niveau ligne. Le niveau d'entrée sera réduit de 20 dB par rapport à l'option Micro.
Ligne (ft).	Utilisez cette option pour un niveau ligne avec alimentation fantôme.
USB 1-4	Lorsque le réglage « AIF with Rec » ( → P. 143) est activé, les signaux sortant de l'ordinateur sont traités comme des signaux d'entrée.

### À SAVOIR

Pour la tension d'alimentation fantôme, voir « Changement des réglages d'alimentation fantôme » ( → P. 95).



# Réglage du mode d'écoute de contrôle en écran PFL

En écran PFL, l'écoute de contrôle peut être réglée sur un son pré-fader (PFL) ou post-fader (SOLO).

1. Pressez .

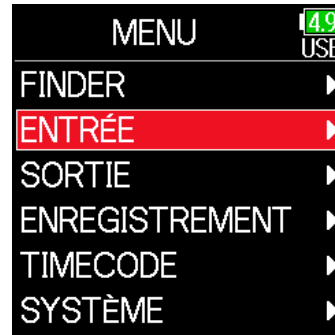
2. Avec  et , sélectionnez ENTRÉE, et pressez .



3. Avec  et , sélectionnez PFL (écoute pré-fader), et pressez .

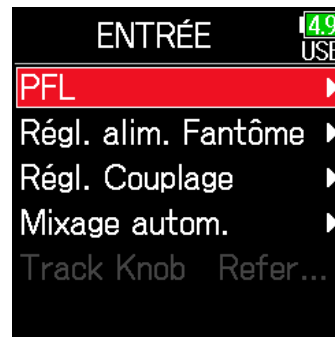

4. Avec  et , sélectionnez une piste, et pressez .



5. Avec  et , sélectionnez Écoute, et pressez .

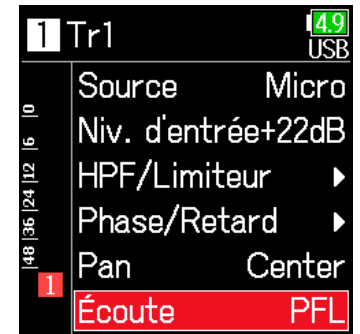

6. Avec  et , sélectionnez le mode, et pressez .



Réglage	Explication
PFL	En écran PFL, le son contrôlé est pris avant le fader.
SOLO	En écran PFL, le son contrôlé est pris après le fader.



#### NOTE

- Lorsque l'écran PFL est ouvert durant la lecture, le son entendu est pris post-fader (SOLO) quel que soit le réglage.
- Les positions d'écoute pré-fader et post-fader dépendent du mode d'enregistrement choisi. Voir les schémas synoptiques pour plus de détails sur les positions ( → « Schémas synoptiques » en P. 193).



# Coupure du bruit de basse fréquence (HPF)

Le filtre passe-haut (HPF) peut couper les basses fréquences pour réduire le son du vent, les plosives vocales et autres bruits.

1. Pressez .

2. Avec  et , sélectionnez ENTRÉE, et pressez .



3. Avec  et , sélectionnez PFL (écoute pré-fader), et pressez .

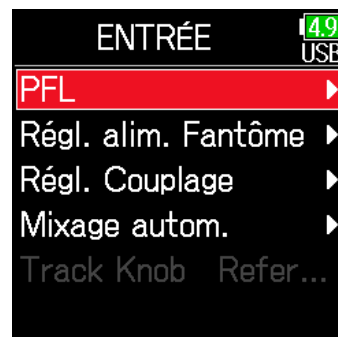



4. Avec  et , sélectionnez une piste, et pressez .

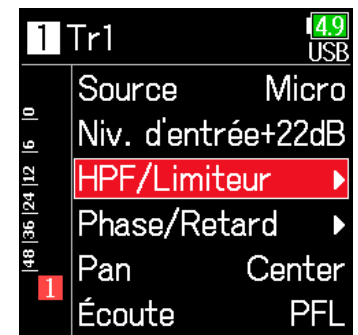

5. Avec  et , sélectionnez HPF/Limiteur, et pressez .



6. Avec  et , sélectionnez Filt. Passe-ht (filtre passe-haut), et pressez .



7. Avec ▲ et ▼, sélectionnez la fréquence de coupure désirée, et pressez ✓.



**À SAVOIR**

Ce paramètre peut être réglé sur Off (désactivé) ou entre 10 et 240 Hz.

# Limiteur d'entrée

Le limiteur peut empêcher la distorsion en réduisant les signaux d'entrée dont le niveau est excessivement élevé.

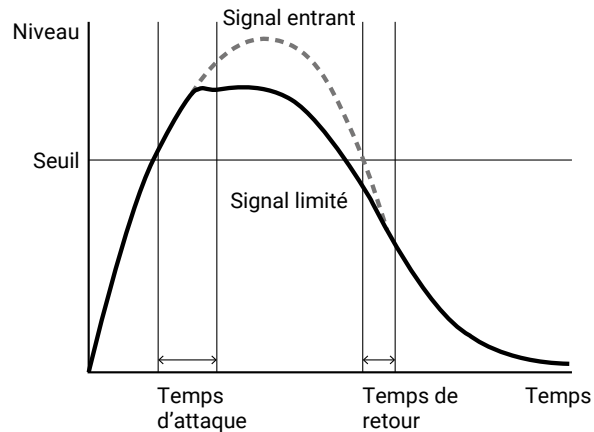

Lorsque le limiteur est activé, si le niveau du signal d'entrée dépasse la valeur seuil fixée, il est réduit pour empêcher la distorsion du son. Le temps qui s'écoule entre le moment où le signal d'entrée dépasse le seuil et celui où la compression du signal de sortie est au maximum s'appelle « temps d'attaque ». Le temps qui s'écoule entre le moment où le signal d'entrée redescend sous le seuil et celui où le limiteur cesse de compresser le signal s'appelle « temps de retour ». Changez ces deux paramètres pour affiner la qualité sonore.

1. Pressez

2. Avec et , sélectionnez ENTRÉE, et pressez

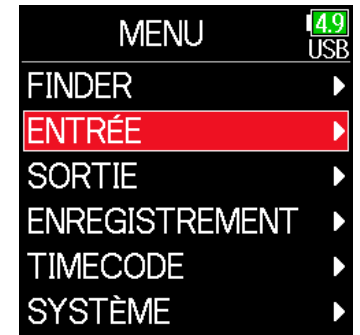

3. Avec et , sélectionnez PFL(écoute pré-fader), et pressez

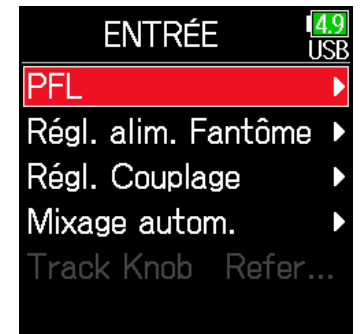

4. Avec et , sélectionnez une piste, et pressez



5. Avec et , sélectionnez HPF/Limiteur, et pressez .

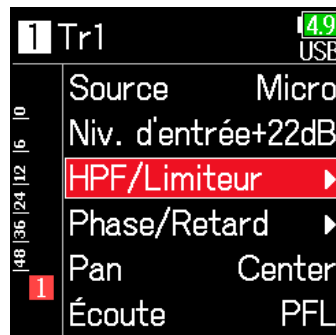

6. Avec et , sélectionnez Limiteur, et pressez .



► Continuez avec l'une des procédures suivantes.

Emploi du limiteur .....	P. 88
Réglage du type .....	P. 90
Réglage du seuil .....	P. 90
Réglage du temps d'attaque .....	P. 91
Réglage du temps de retour .....	P. 91
Réglage du niveau cible .....	P. 92

## Emploi du limiteur

7. Avec et , sélectionnez Activé/Désact., et pressez .



8. Avec et , sélectionnez le réglage, et pressez .

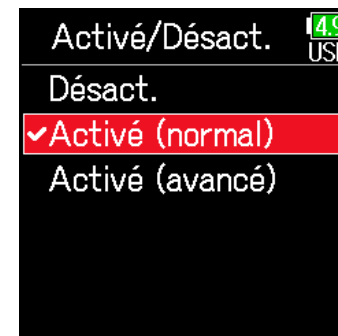



### Activé (normal)

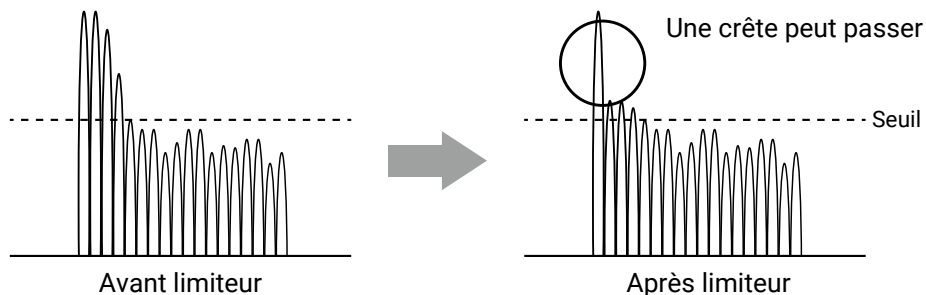

### Activé (avancé)

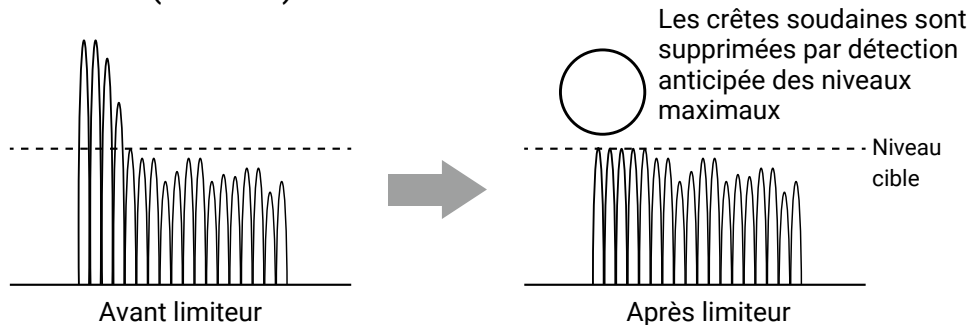

#### NOTE

Avec un réglage sur Activé (avancé), la latence d'entrée du **F6** augmente de 1 ms. Lors de l'écoute de contrôle en temps réel de sons enregistrés avec un micro, une latence accrue peut causer des interférences entre le son transmis par voie aérienne et le son écouté retardé, rendant ainsi difficile une écoute de retour précise.

#### NOTE

- Avec un réglage sur Activé (avancé), la fréquence d'échantillonnage ne peut pas être réglée sur 192 kHz.
- De même, lorsque la fréquence d'échantillonnage est réglée sur 192 kHz, le réglage Activé (avancé) ne peut pas être sélectionné.

Réglage	Explication
Désact.	Désactive le limiteur.
Activé (normal)	Applique un limiteur ordinaire. Le rapport est de 20:1.
Activé (avancé)	En détectant le niveau maximal à l'avance, ce limiteur optimisé empêche encore mieux la distorsion qu'un limiteur ordinaire. Le rapport est de ∞:1, ce qui permet d'augmenter la marge de manœuvre interne.

## ■ Réglage du type

7. Avec ▲ et ▼, sélectionnez Type, et pressez ✓.

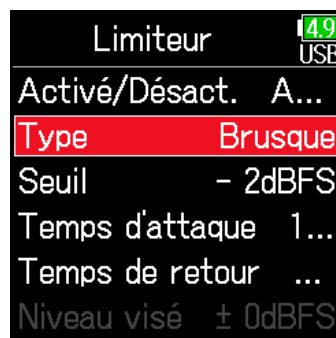

8. Avec ▲ et ▼, sélectionnez le type, et pressez ✓.

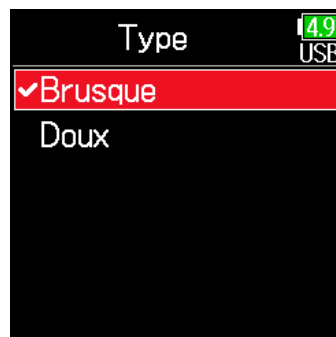

Réglage	Explication
Brusque	Seules les crêtes qui dépassent le seuil sont atténuées. Il n'y a pas d'effet en dessous du seuil.
Doux	Le limiteur agit progressivement sur le signal à partir d'environ 6 dB en dessous du seuil pour un effet plus doux.

### NOTE

Ce paramètre est disponible si Activé/Désact. est réglé sur Activé (normal).

## ■ Réglage du seuil

C'est le réglage du niveau seuil à partir duquel intervient le limiteur.

7. Avec ▲ et ▼, sélectionnez Seuil, et pressez ✓.



8. Avec ▲ et ▼, faites le réglage, et pressez ✓.



### À SAVOIR

Le réglage peut aller de -16 à -2 dB FS.

### NOTE

Ce paramètre est disponible si Activé/Désact. est réglé sur Activé (normal).

## ■ Réglage du temps d'attaque

C'est le réglage du temps nécessaire à la compression pour démarrer une fois que le signal d'entrée a dépassé le seuil.

7. Avec  et , sélectionnez Temps d'attaque, et pressez .

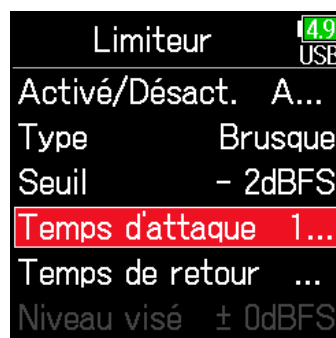

8. Avec  et , réglez le temps, et pressez .

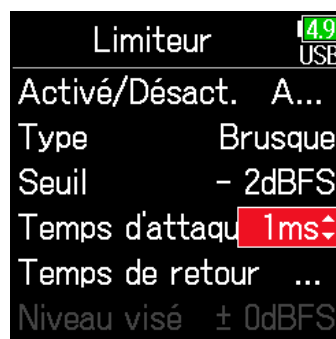

### À SAVOIR

Le réglage peut aller de 1 à 4 ms.

### NOTE

Ce paramètre est disponible si Activé/Désact. est réglé sur Activé (normal).

## ■ Réglage du temps de retour

C'est le réglage du temps nécessaire à la compression pour s'arrêter une fois que le signal d'entrée est redescendu sous le seuil.

7. Avec  et , sélectionnez Temps de retour, et pressez .

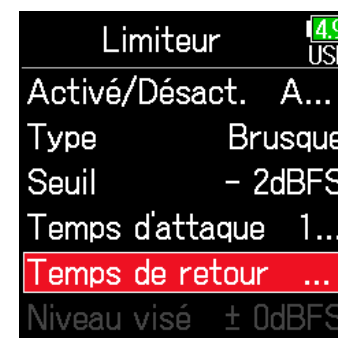

8. Avec  et , réglez le temps, et pressez .



### À SAVOIR

L'action du limiteur est commune pour les pistes qui sont couplées en stéréo ou dont la liaison stéréo MS est activée. Si le signal de l'un ou l'autre des canaux couplés atteint le seuil, le limiteur entre en action sur les deux pistes.

### NOTE

Ce paramètre est disponible si Activé/Désact. est réglé sur Activé (normal).

## ■ Réglage du niveau cible

Lorsque le paramètre Activé/Désact. du limiteur est réglé sur Activé (avancé), cette valeur détermine le niveau de sortie visé pour le signal.

7. Avec  et , sélectionnez Niveau visé, et pressez .

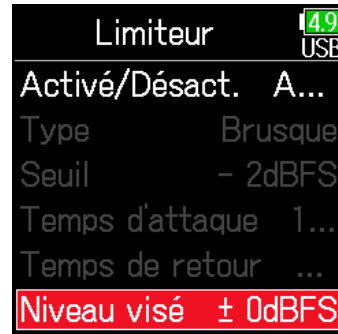

8. Avec  et , faites le réglage, et pressez .

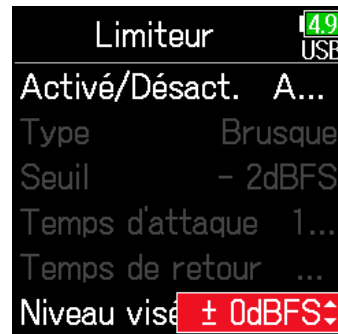

### À SAVOIR

- Le réglage peut aller de -16 à 0 dB FS.
- Après passage par le limiteur, un signal ne dépassera pas le niveau cible fixé.

### NOTE



Ce paramètre est disponible si Activé/Désact. est réglé sur Activé (avancé).

# Inversion de la phase du signal d'entrée

La phase du signal d'entrée peut être inversée.

C'est utile lorsque des sons s'annulent mutuellement en raison des réglages des micros.

1. Pressez .

2. Avec  et , sélectionnez ENTRÉE, et pressez .

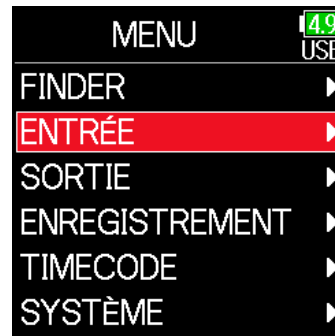

3. Avec  et , sélectionnez PFL, et pressez .

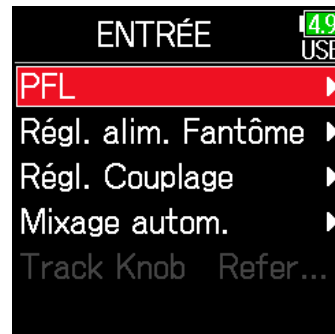



4. Avec  et , sélectionnez une entrée, et pressez .

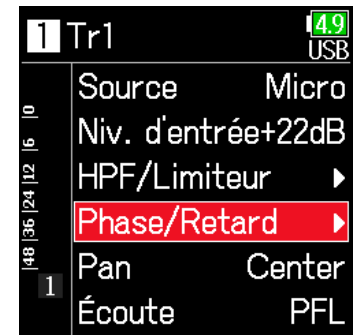

5. Avec  et , sélectionnez Phase/Retard, et pressez .



6. Avec  et , sélectionnez Invers. phase, et pressez .

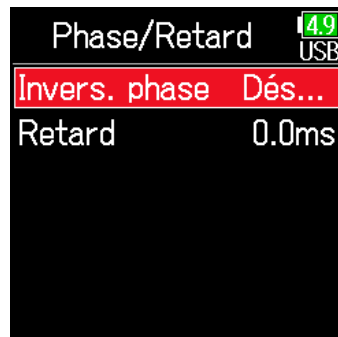

7. Avec  et , sélectionnez Activé, et pressez .

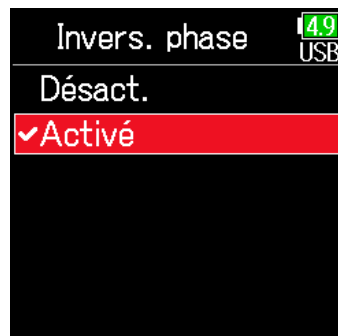

# Changement des réglages d'alimentation fantôme

Le **F6** peut fournir une alimentation fantôme. La tension peut être réglée sur +24 V ou +48 V et elle peut être activée/désactivée indépendamment pour chaque entrée.

## À SAVOIR

L'alimentation fantôme est une fonction qui fournit un courant électrique aux appareils nécessitant une alimentation externe, comme certains micros électrostatiques (à condensateur).

La tension standard est de +48 V, mais certains appareils peuvent fonctionner avec des tensions inférieures.



## NOTE

N'utilisez pas cette fonction pour des appareils non compatibles avec l'alimentation fantôme. Cela pourrait causer des dommages.

1. Pressez .

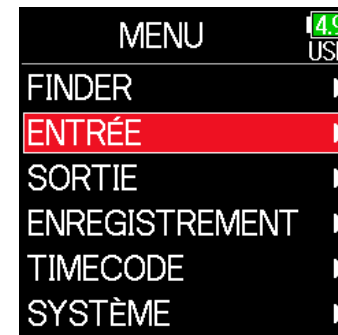
2. Avec  et , sélectionnez ENTRÉE, et pressez .



3. Avec  et , sélectionnez Régl. alim. Fantôme (réglages d'alimentation fantôme), et pressez .



► Continuez avec l'une des procédures suivantes.

Réglage de la tension..... P. 95

Désactivation de l'alimentation fantôme pendant la lecture..... P. 96

## ■ Réglage de la tension

4. Avec ▲ et ▼, sélectionnez Tension, et pressez ✓.



5. Avec ▲ et ▼, sélectionnez la tension, et pressez ✓.

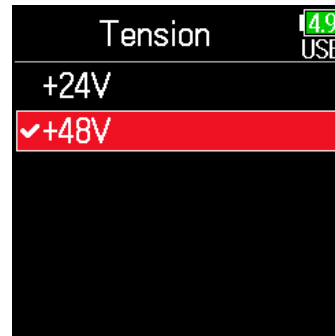

### À SAVOIR

Lors de l'utilisation de micros et d'autres appareils qui peuvent fonctionner avec des tensions inférieures à +48 V, sélectionner la tension la plus basse permet de réduire la consommation électrique du **F6**.

## ■ Désactivation de l'alimentation fantôme pendant la lecture

4. Avec ▲ et ▼, sélectionnez Économ. énergie, et pressez ✓.



5. Avec ▲ et ▼, sélectionnez Activé (Désact. en lecture), et pressez ✓.



Réglage	Explication
Désact.	L'alimentation fantôme est fournie même durant la lecture.
Activé (Désact. en lecture)	L'alimentation fantôme n'est pas fournie durant la lecture. Cela peut réduire la consommation d'énergie du <b>F6</b> .

### À SAVOIR

Si les micros n'ont pas besoin d'alimentation fantôme durant la lecture, la désactivation peut réduire la consommation d'énergie du **F6**.

### NOTE



Ce réglage affecte toutes les pistes.



# Application d'un retard aux signaux d'entrée

S'il y a des différences de timing entre les sons entrants, utilisez cette fonction pour les corriger à l'enregistrement.

1. Pressez .

2. Avec  et , sélectionnez ENTRÉE, et pressez .



3. Avec  et , sélectionnez PFL, et pressez .

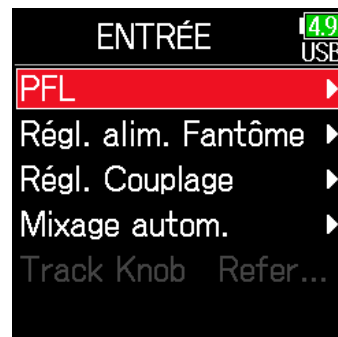

4. Avec  et , sélectionnez une entrée, et pressez .



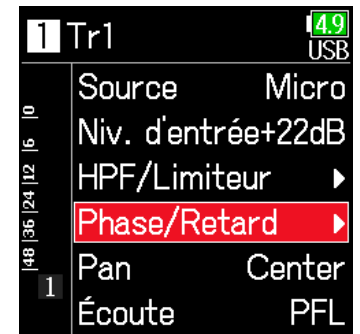

5. Avec  et , sélectionnez Phase/Retard, et pressez .

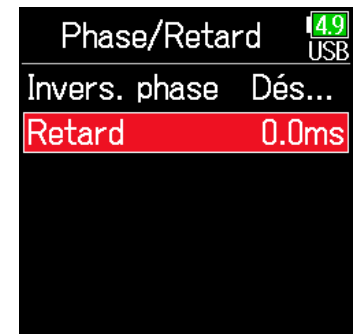

6. Avec  et , sélectionnez Retard, et pressez .



7. Avec  et , réglez le temps de retard, et pressez .

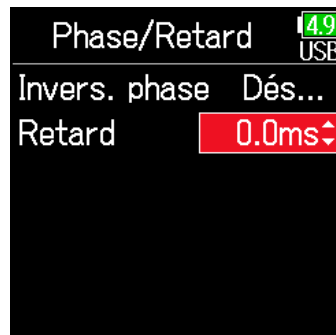

#### À SAVOIR

Le réglage peut aller de 0 à 30,0 ms.

#### NOTE

Lorsque la fréquence d'échantillonnage est réglée sur 192 kHz, le paramètre Retard est désactivé.

# Couplage d'entrées en paire stéréo

En activant le couplage stéréo pour les pistes 1/2, 3/4 ou 5/6, les entrées correspondantes (1/2, 3/4 ou 5/6) peuvent être traitées comme une paire stéréo. Dans ce cas, l'entrée 1, 3 ou 5 devient le canal gauche et l'entrée 2, 4 ou 6 le canal droit.

## ■ Aperçu du format stéréo MS

Cette méthode récupère le signal venant d'un micro central directionnel, qui capture le son du centre, et celui d'un micro latéral bidirectionnel, qui capture le son sur la gauche et sur la droite, pour les convertir en stéréo.



La largeur stéréo peut être modifiée à volonté en ajustant le niveau du micro latéral.

Comme cette méthode permet de capturer une large image stéréo, elle est idéale pour enregistrer dans des espaces ouverts de grande ampleur de nombreuses sources sonores comme des orchestres, des concerts live et des ambiances sonores.

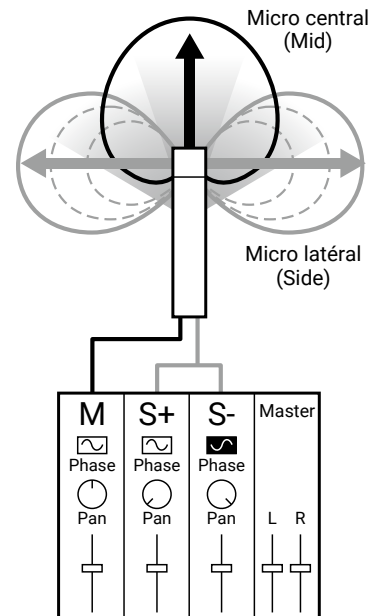
Cette technique est également très efficace lorsque vous souhaitez doser l'ambiance du local. Offrant une grande liberté, elle ne sert pas qu'en studio mais aussi dans une grande variété d'enregistrements, et même pour des répétitions et des spectacles.



1. Pressez .

2. Avec  et , sélectionnez ENTRÉE, et pressez .



3. Avec  et , sélectionnez Régl. Couplage, et pressez .

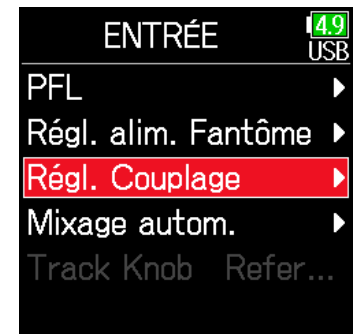



4. Avec  et , sélectionnez Couplage entrées, et pressez .



## ■ Réglage des couplages stéréo

### Stéréo

Avec  et , sélectionnez Stéréo, et pressez .

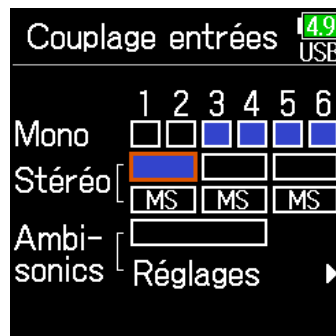

### MS

Avec  et , sélectionnez MS, et pressez .

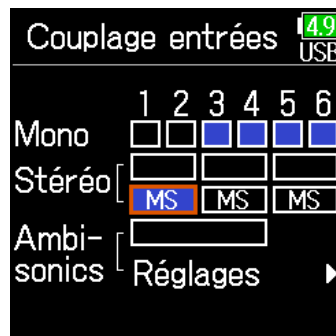

Réglage	Explication
Stéréo	Deux entrées couplées en stéréo sont traitées normalement.
MS	En cas de couplage stéréo, les signaux venant des micros Mid-Side sont convertis en stéréo ordinaire.

#### NOTE

- En cas de couplage stéréo, les pistes impaires sont traitées comme des canaux de gauche et les pistes paires comme des canaux de droite.
- En cas de couplage stéréo MS, les pistes impaires sont traitées comme portant les signaux du centre et les pistes paires comme portant les signaux latéraux.

#### À SAVOIR



En mode de couplage stéréo MS, la méthode pour faire la balance entre son central (Mid) et son latéral (Side) dépend comme suit du mode d'enregistrement.

- À virgule flottante (32 bit) : sur chaque piste, utilisez  pour régler la balance Mid/Side.
- Sans virgule flottante (32 bit) : sur chaque piste, utilisez le niveau d'entrée pour régler la balance Mid/Side (voir « Réglage des niveaux d'entrée » → P. 28).

# Réglage conjoint des niveaux d'entrée de plusieurs pistes

Les niveaux d'entrée de plusieurs pistes peuvent être regroupés et réglés simultanément.



1. Pressez .

2. Avec  et , sélectionnez ENTRÉE, et pressez .



3. Avec  et , sélectionnez Régl. Couplage, et pressez .



4. Avec  et , sélectionnez Groupage niv. d'entrée, et pressez .



5. Avec  et , sélectionnez une piste à grouper, et pressez .

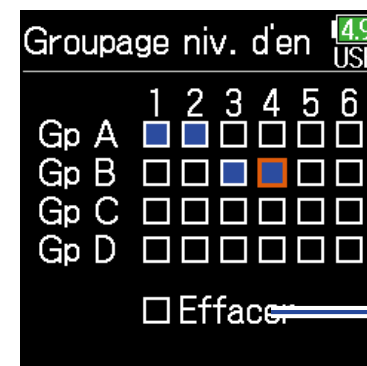

Effacer tous les réglages

- Groupée
- Non groupée

## NOTE



- Une piste ne peut pas appartenir à plusieurs groupes.
- Les niveaux d'entrée des pistes réglées en mode de couplage stéréo MS seront également couplés si ces pistes sont placées dans des groupes.

# Modification du réglage du mixage automatique

Lorsque vous utilisez plusieurs micros pour la prise de son d'une réunion, par exemple, l'atténuation automatique des entrées des micros non activés offre les avantages suivants.

- Le risque d'accrochage (effet larsen) est réduit.
- Le bruit de fond, y compris venant des fans et des foules, est supprimé jusqu'à un certain niveau, quel que soit le nombre de personnes.
- La dégradation de la qualité sonore due aux déphasages causés par l'éloignement inégal des multiples micros est réduite.

1. Pressez .

2. Avec  et , sélectionnez ENTRÉE, et pressez .

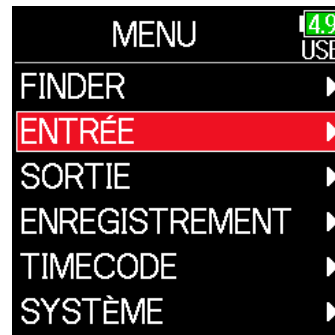

3. Avec  et , sélectionnez Mixage autom., et pressez .



4. Avec  et , sélectionnez une entrée, et pressez .



5. Avec  et , sélectionnez Activé, et pressez .





**NOTE**

- Les fonctions et réglages suivants ne peuvent pas être utilisés avec cette fonction.
  - La fréquence d'échantillonnage ne peut pas être réglée sur 192 kHz.
  - Le format ambisonique doit être désactivé.
- Lors de l'écoute de contrôle en temps réel de sons enregistrés avec un micro, une latence accrue peut causer des interférences entre le son transmis par voie aérienne et le son écouté retardé, rendant ainsi difficile une écoute de retour précise.

# Réglage du format ambisonique

En branchant aux entrées 1-4 des micros pouvant produire des signaux ambisoniques de format A, le signal audio peut être converti au format ambisonique B et enregistré.

1. Pressez .

2. Avec  et , sélectionnez ENTRÉE, et pressez .



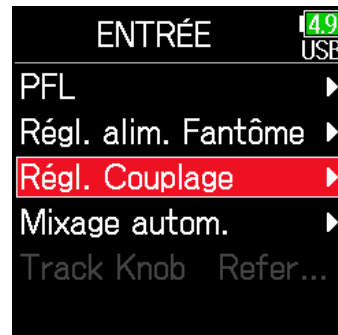

3. Avec  et , sélectionnez Régl. Couplage, et pressez .



4. Avec  et , sélectionnez Couplage entrées, et pressez .



5. Avec  et , déplacez le curseur sur Ambisonics, et pressez .

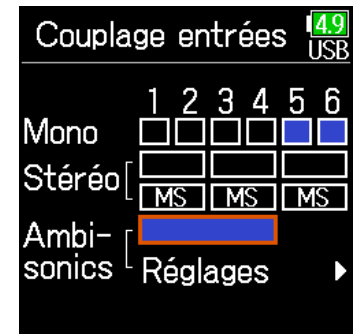



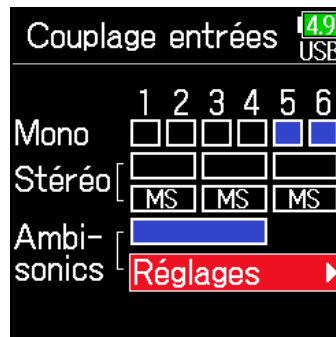

6. Avec  et , sélectionnez Réglages, et pressez .

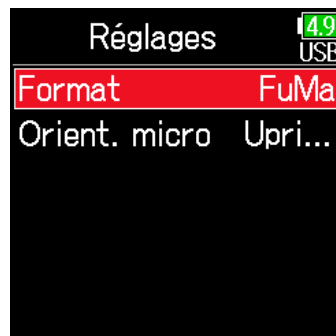

7. Avec  et , sélectionnez Format, et pressez .



8. Avec  et , sélectionnez le format, et pressez .

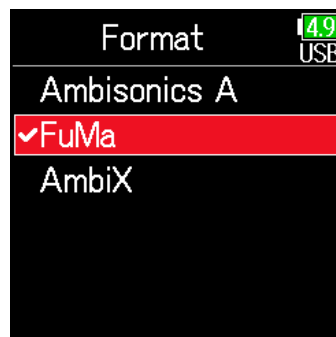

## FuMa

Cela convertit les signaux des entrées 1-4 au format ambisonique B de type FuMa et les sauvegarde comme un fichier polyphonique à 4 canaux.

## AmbiX

Cela convertit les signaux des entrées 1-4 au format ambisonique B de type AmbiX et les sauvegarde comme un fichier polyphonique à 4 canaux.

Format : FuMa, AmbiX

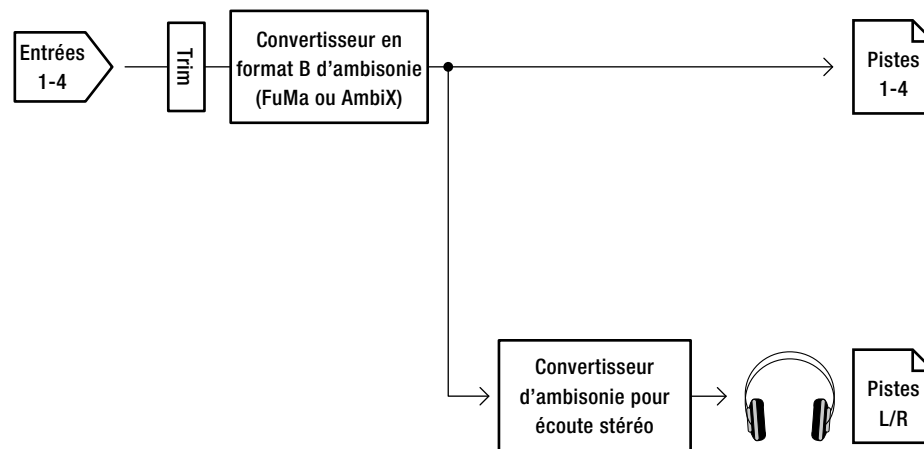

## Ambisonics A

Ce format sauvegarde les signaux des entrées 1-4 sous forme de fichier polyphonique à quatre canaux sans les convertir à un format ambisonique B. Le signal d'écoute est converti au format ambisonique B puis en signal stéréo ordinaire.

Format : Ambisonics A

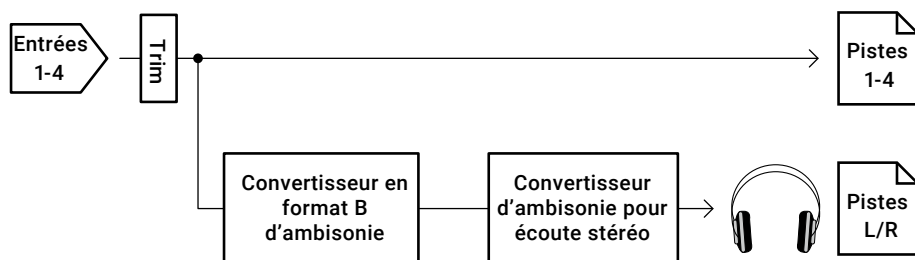

### NOTE

- La fréquence d'échantillonnage ne peut être réglée sur 192 kHz que si le mode ambisonique est désactivé.
- Les fichiers ambisoniques sont sauvegardés comme des fichiers polyphoniques à 4 canaux, pas comme des fichiers mono ou stéréo.
- Les paramètres suivants ne peuvent pas être réglés pour les pistes utilisant une entrée en mode ambisonique.
  - Inversion de phase
  - Retard
  - Panoramique
  - Couplage des entrées
  - Groupage des niveaux d'entrée
- Les fichiers enregistrés quand le mode ambisonique n'est pas désactivé sont lus comme des sources audio ambisoniques et non comme des fichiers polyphoniques ordinaires à 4 canaux. Pour cette raison, ces pistes ne peuvent pas être panoramiquées ni coupées durant la lecture.
- Cette fonction ne peut pas être utilisée en même temps que la fonction Mixage automatique.



### À SAVOIR

- Le mode ambisonique peut aussi être réglé durant l'utilisation comme interface audio (multipiste).
- Même lorsque le mode ambisonique n'est pas désactivé, les touches PFL peuvent être sélectionnées pour écouter les sons entrant dans leur piste. Quand le paramètre Écoute est réglé sur PFL, vous pouvez écouter les sons avant qu'ils ne soient convertis au format ambisonique B. Quand le mode d'écoute PFL est réglé sur SOLO, les sons peuvent être entendus après conversion au format ambisonique B.
- Les paramètres suivants qui peuvent être réglés en écran PFL sont couplés pour les pistes d'entrée ambisonique.
  - Source
  - Niveau d'entrée
  - Filtre passe-haut
  - Limiteur
  - Alimentation fantôme
  - Fader
  - Écoute PFL



# Réglage de la position du micro d'enregistrement ambisonique

En indiquant l'orientation du micro utilisé pour l'enregistrement ambisonique sous forme d'un paramètre du **F6**, un bon positionnement peut être préservé lors de la conversion au format ambisonique B si l'orientation du micro est changée, tête en bas ou horizontale.

1. Pressez .

2. Avec  et , sélectionnez ENTRÉE, et pressez .



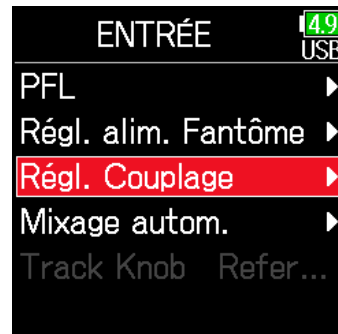

3. Avec  et , sélectionnez Régl. Couplage, et pressez .



4. Avec  et , sélectionnez Couplage entrées, et pressez .



5. Avec  et , sélectionnez Ambisonics > Réglages, et pressez .

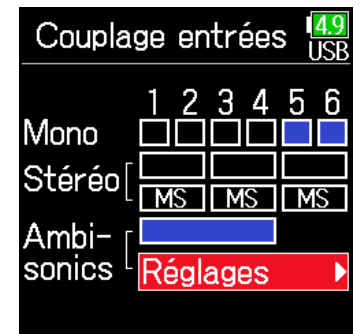

6. Avec ▲ et ▼, sélectionnez Orient. micro (orientation micro), et pressez ✓.

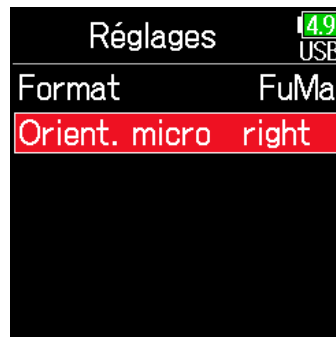

7. Avec ▲ et ▼, sélectionnez l'orientation du micro et pressez ✓.



Réglage	Explication
Upright	Utilisez ce réglage pour enregistrer avec le micro vertical tourné vers le haut.
Upside Down	Utilisez ce réglage pour enregistrer avec le micro vertical tourné vers le bas.
Endfire	Utilisez ce réglage pour enregistrer avec le micro orienté horizontalement.

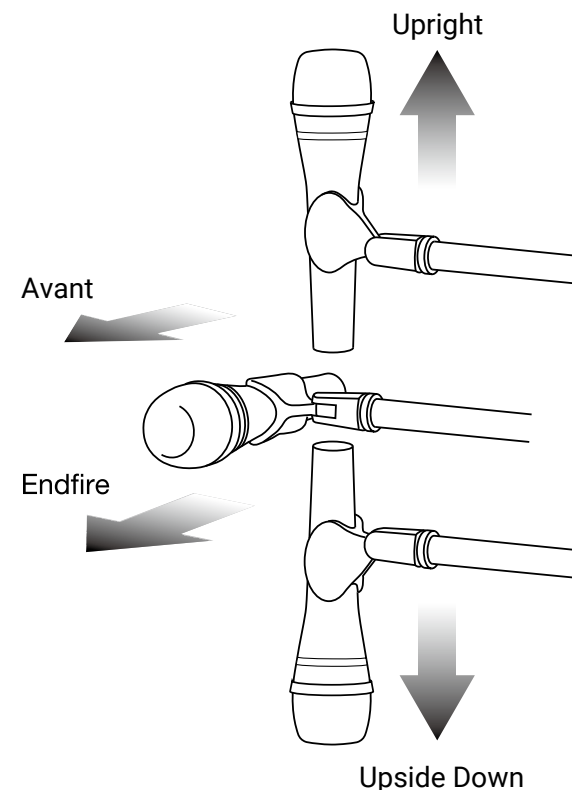

#### À SAVOIR

- Orienter le micro verticalement vers le haut est recommandé en enregistrement ambisonique pour minimiser les réflexions sur le sol et le micro lui-même.
- Lorsqu'il est difficile d'utiliser le micro en le faisant pointer vers le haut, vous pouvez le faire pointer vers le bas ou vers l'avant et changer le paramètre Orient. micro en conséquence.

#### NOTE

Si le réglage de ce paramètre ne correspond pas à la position du micro, le positionnement du son ne sera pas correctement recréé durant la conversion au format ambisonique B.

# Réglages de sortie

## Réglage des signaux envoyés à la sortie casque

Le type pré-fader ou post-fader des signaux envoyés à la sortie casque peut être choisi pour chaque piste. Il est possible de mémoriser 10 combinaisons de réglages (Setting 1 - Setting 10).

1. Pressez .

2. Avec  et , sélectionnez SORTIE, et pressez .

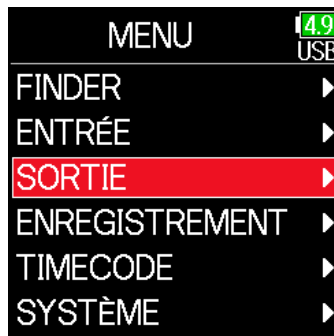



3. Avec  et , sélectionnez Sortie casque, et pressez .



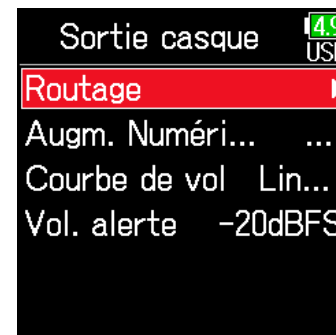

4. Avec  et , sélectionnez Routage, et pressez .

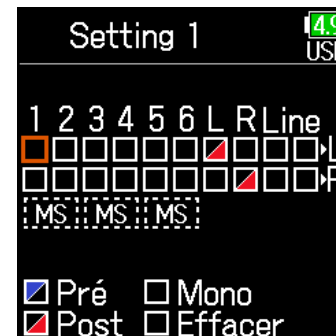

5. Avec  +  - , sélectionnez la combinaison de réglages (Setting) voulue.



### NOTE

Utilisez  +  -  dans n'importe quel écran pour faire défiler les réglages (Settings) 1-10.

► Continuez avec l'une des procédures suivantes.

Configuration du routage.....	P. 110
Emploi d'une sortie casque mono.....	P. 110
Contrôle audio de signaux stéréo Mid-Side.....	P. 111

## ■ Configuration du routage

6. Avec et , sélectionnez les pistes/sorties envoyées au casque, et pressez .

Écoute de contrôle stéréo Mid-Side

Réglage des pistes 1-6 sur pré-fader (désactive MS)

Options passées en revue :

- Bascule des pistes 1-6 en post-fader (annule les autres)
- Bascule de L/R en post-fader (annule les autres)
- Bascule de Line to en post-fader (annule les autres)
- Bascule de U1-U4 en post-fader (annule les autres)

Signal pris post-fader  
 Signal pris pré-fader  
 Off

Pistes envoyées au canal gauche du casque  
 Pistes envoyées au canal droit du casque  
 Mixage mono  
 Effacer tous les réglages

### À SAVOIR

Pressez **ENTER** pour faire défiler les options : Pré → Post → Off.

### NOTE

- Les sorties L/R et Line (ligne) ne peuvent pas être réglées en mode pré-fader.
- Quand AIF with Rec est réglé sur Activé, les pistes USB 1-4 peuvent être assignées.
- Les pistes 1-6, L/R, les sorties ligne et les pistes USB 1-4 ne peuvent pas être sélectionnées en même temps. Sélectionner un type désélectionne l'autre.

7. Pressez .

## ■ Emploi d'une sortie casque mono

6. Avec et , sélectionnez Mono, et pressez .

Setting 1 4.9 USB

1 2 3 4 5 6 L R Line

MS MS MS

Pré  Mono  
 Post  Effacer

7. Pressez .

## ■ Contrôle audio de signaux stéréo Mid-Side

Les signaux d'un micro stéréo MS (Mid-Side) peuvent être convertis en signaux stéréo ordinaires (G/D) pour un contrôle audio.

6. Avec  et , sélectionnez MS, et pressez .

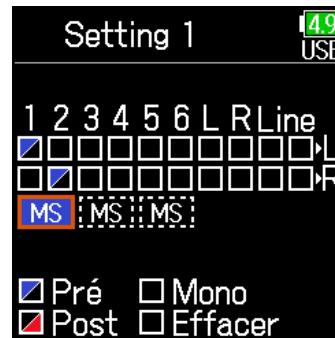

7. Pressez .

### NOTE

- Cela ne fonctionne pas avec les pistes dont le couplage d'entrées est réglé sur MS.
- Lorsque l'écoute de contrôle stéréo Mid-Side est activée, le signal pré-fader des pistes est automatiquement envoyé aux canaux du casque, piste impaire à gauche et piste paire à droite. Dans ce cas, le routage ne peut pas être changé manuellement.

# Alertes sonores au casque

Vous pouvez régler le volume des alertes sonores au casque signalant par exemple le démarrage et l'arrêt de l'enregistrement.

1. Pressez .

2. Avec  et , sélectionnez SORTIE, et pressez .

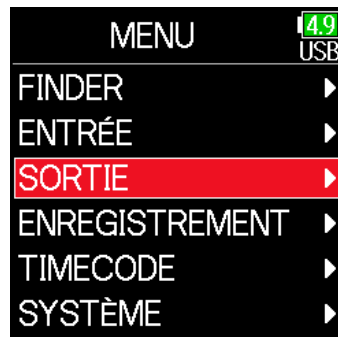

3. Avec  et , sélectionnez Sortie casque, et pressez .



4. Avec  et , sélectionnez Vol. alerte, et pressez .

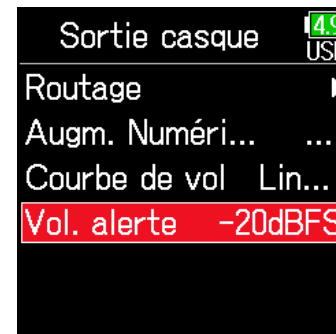

5. Avec  et , réglez le volume, et pressez .

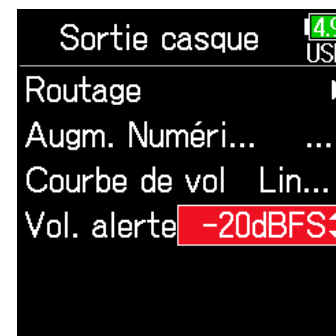

## À SAVOIR

- Ce paramètre peut être réglé sur Off (désactivé) ou entre -48 et -12 dB FS.
- Sur Off, aucune alerte n'est émise.

Raison de l'alerte	Type de son
Piles faibles	Tonalité à 880 Hz 4 fois toutes les 30 secondes
Début d'enregistrement	Tonalité à 1000 Hz 1 fois
Arrêt de l'enregistrement	Tonalité à 880 Hz 2 fois
Enregistrement impossible	Tonalité à 880 Hz 3 fois



# Réglage de la courbe de volume de sortie casque

La courbe de variation de volume suivie par le bouton de volume du casque peut être réglée.



1. Pressez .

2. Avec  et , sélectionnez SORTIE, et pressez .





3. Avec  et , sélectionnez Sortie casque, et pressez .

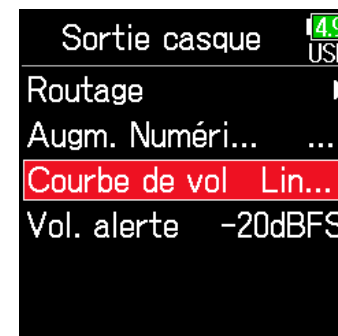

4. Avec  et , sélectionnez Courbe de vol (courbe de volume), et pressez .



5. Avec  et , sélectionnez une courbe, et pressez .

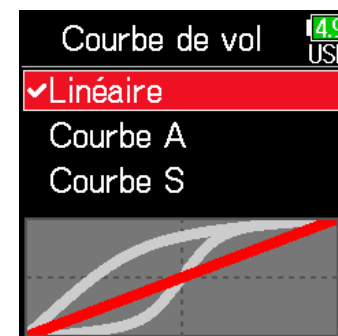

Réglage	Explication
Linéaire	Le volume évolue uniformément de la valeur minimale à la valeur maximale.
Courbe A	Plus le volume est proche de sa position minimale, plus il change rapidement.
Courbe S	Plus le volume est proche de sa position médiane, plus il change rapidement.

# Hausse du signal de casque pour protéger le son enregistré des interférences

Hausser le signal de la sortie casque atténue la perturbation du signal d'écoute au casque par les ondes sonores qui voyagent dans les airs, ce qui permet un monitoring plus précis du son enregistré.

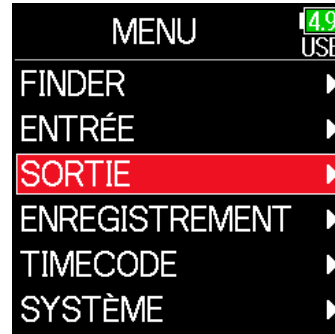

1. Pressez .

2. Avec  et , sélectionnez SORTIE, et pressez .





3. Avec  et , sélectionnez Sortie casque, et pressez .

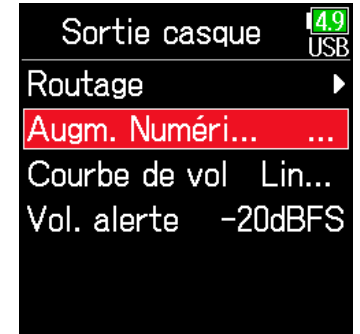

4. Avec  et , sélectionnez Augm. Numérique (augmentation numérique), et pressez .



5. Avec  et , réglez l'ampleur d'augmentation du signal, et pressez .



## À SAVOIR

L'augmentation peut se régler de 0 à +24 dB.

**NOTE**

Dans les situations où le son enregistré peut être entendu depuis le poste d'écoute au casque, les ondes sonores voyageant par les airs peuvent interférer avec le son entendu dans le casque, altérant ainsi le son contrôlé.

Plus le son entendu dans les écouteurs est retardé et plus son volume est faible, plus l'impact des ondes sonores est important.

Augm. Numérique augmente le niveau de volume réglé pour le casque, réduisant ainsi l'impact des ondes sonores aériennes.

# Réglage du niveau de sortie

Le niveau de la sortie ligne (Line Out) peut être changé.

1. Pressez .

2. Avec  et , sélectionnez SORTIE, et pressez .

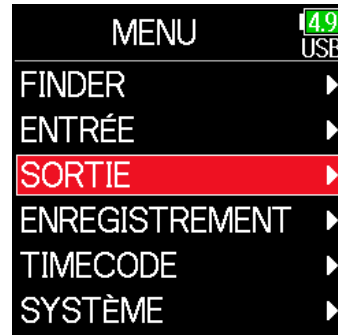

3. Avec  et , sélectionnez Sortie ligne, et pressez .





4. Avec  et , sélectionnez Niveau, et pressez .

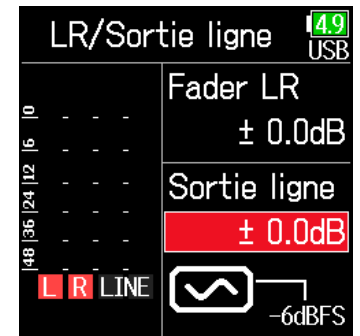

5. Avec  et , sélectionnez Sortie ligne, et pressez .



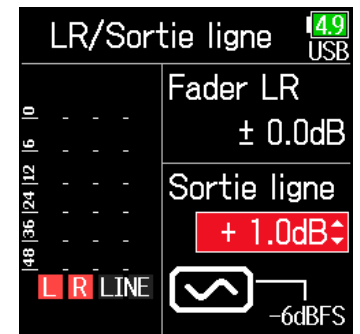

6. Avec  et , réglez le niveau de sortie, et pressez .



## À SAVOIR

Le réglage peut aller de -48,0 à +12,0 dB.

### ■ Réglage du niveau des équipements connectés (par tonalités test)

5. Avec  et , sélectionnez l'icône d'onde sinusoïdale de sortie de ligne, et pressez  pour produire une tonalité test.

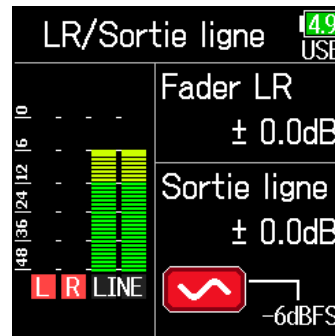

6. Pressez  pour arrêter la tonalité test.

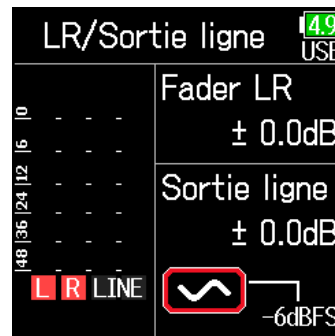

## À SAVOIR

- Tout en surveillant l'indicateur de niveau audio de l'appareil connecté, réglez le gain d'entrée de cet appareil jusqu'à ce que le niveau du signal audio soit d'environ -6 dB.
- La tonalité test est une onde sinusoïdale à 1 kHz et -6 dB FS.

## NOTE

- Voir le mode d'emploi de l'appareil connecté pour des informations sur son fonctionnement.
- Si la fonction de contrôle de gain automatique est activée sur l'autre appareil, désactivez-la.
- La tonalité test est émise à la fois par la prise **LINE OUT** et par la prise **casque**.
- Prenez garde au volume si vous écoutez le son par exemple au casque.

# Application d'un retard à la sortie

En retardant la sortie, il est possible de corriger un décalage de l'entrée audio dans un autre appareil.

1. Pressez .

2. Avec  et , sélectionnez SORTIE, et pressez .

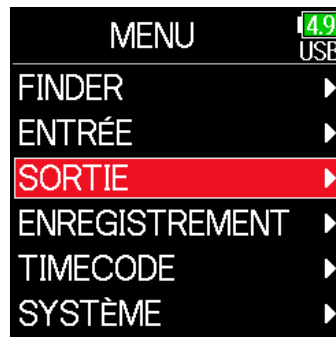



3. Avec  et , sélectionnez Sortie ligne, et pressez .

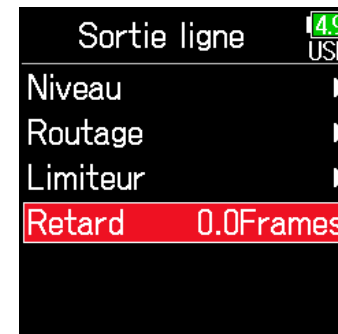

4. Avec  et , sélectionnez Retard, et pressez .



5. Avec  et , réglez le retard en nombre d'images (frames), et pressez .

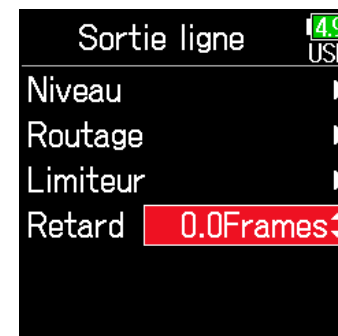

## À SAVOIR

Le réglage peut aller de 0,0 à 10,0 frames.

## NOTE

- Les retards en millisecondes dépendent de la cadence d'images du timecode sélectionné.
- Lorsque la fréquence d'échantillonnage est réglée sur 192 kHz, le retard de sortie est désactivé.

# Limiteur de sortie

Utiliser un limiteur sur la sortie peut protéger les appareils branchés aux prises de sortie.

## À SAVOIR

Pour des détails sur le limiteur, voir « Limiteur d'entrée » (→ P. 87).

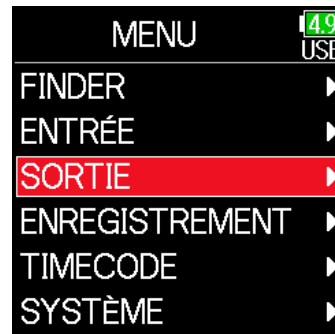

1. Pressez .

2. Avec  et , sélectionnez SORTIE, et pressez .



3. Avec  et , sélectionnez Sortie ligne, et pressez .





4. Avec  et , sélectionnez Limiteur, et pressez .



► Continuez avec l'une des procédures suivantes.

Emploi du limiteur .....	P. 120
Réglage du type .....	P. 120
Réglage du seuil .....	P. 121
Réglage du temps d'attaque .....	P. 121
Réglage du temps de retour .....	P. 122
Couplage du limiteur .....	P. 122

## ■ Emploi du limiteur

5. Avec  et , sélectionnez Activé/Désact., et pressez .

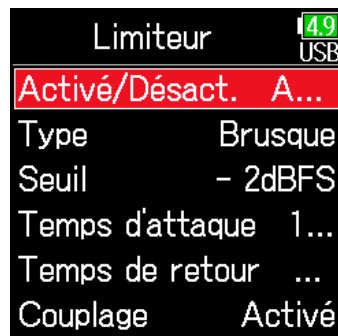

6. Avec  et , sélectionnez Activé, et pressez .



## ■ Réglage du type

5. Avec  et , sélectionnez Type, et pressez .

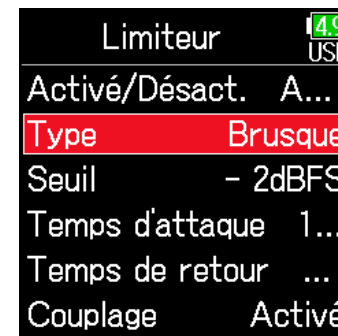

6. Avec  et , sélectionnez le type, et pressez .

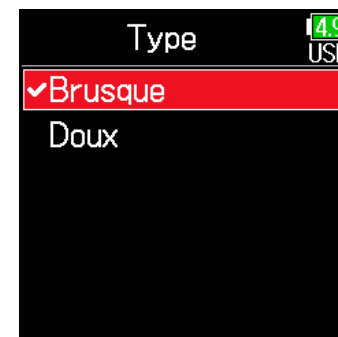

Réglage	Explication
Brusque	Seules les crêtes qui dépassent le seuil sont atténuées. Il n'y a pas d'effet en dessous du seuil.
Doux	Le limiteur agit progressivement sur le signal à partir d'environ 6 dB en dessous du seuil pour un effet plus doux.



## ■ Réglage du seuil

C'est le réglage du niveau seuil à partir duquel intervient le limiteur.

5. Avec  et , sélectionnez Seuil, et pressez .

Limiteur 	
Activé/Désact.	A...
Type	Brusque
Seuil	- 2dBFS
Temps d'attaque	1...
Temps de retour	...
Couplage	Activé

6. Avec  et , faites le réglage, et pressez .

Limiteur 	
Activé/Désact.	A...
Type	Brusque
Seuil	- 2dBFS
Temps d'attaque	1...
Temps de retour	...
Couplage	Activé

### À SAVOIR

Le réglage peut aller de -16 à -2 dB FS.

## ■ Réglage du temps d'attaque

C'est le réglage du temps nécessaire à la compression pour démarrer une fois que le signal d'entrée a dépassé le seuil.

5. Avec  et , sélectionnez Temps d'attaque, et pressez .

Limiteur 	
Activé/Désact.	A...
Type	Brusque
Seuil	- 2dBFS
Temps d'attaque	1...
Temps de retour	...
Couplage	Activé

6. Avec  et , réglez le temps, et pressez .

Limiteur 	
Activé/Désact.	A...
Type	Brusque
Seuil	- 2dBFS
Temps d'attaque	1ms
Temps de retour	...
Couplage	Activé

### À SAVOIR

Le réglage peut aller de 1 à 4 ms.

## ■ Réglage du temps de retour

C'est le réglage du temps nécessaire à la compression pour s'arrêter une fois que le signal d'entrée est redescendu sous le seuil.

5. Avec  et , sélectionnez Temps de retour, et pressez .

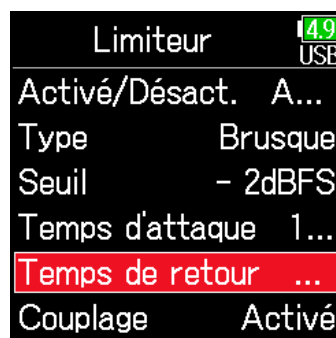

6. Avec  et , réglez le temps, et pressez .

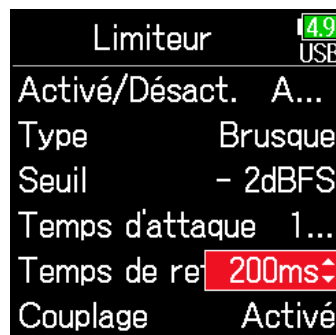

### À SAVOIR

Le réglage peut aller de 1 à 500 ms.

## ■ Couplage du limiteur

Les limiteurs de sortie ligne peuvent être couplés ou s'appliquer indépendamment.

5. Avec  et , sélectionnez Couplage, et pressez .

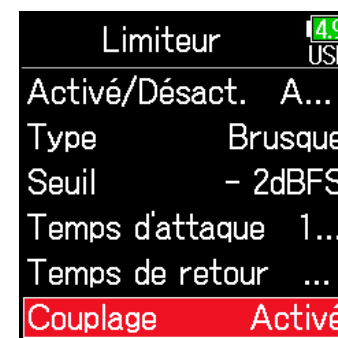

6. Avec  et , sélectionnez Désact., et pressez .

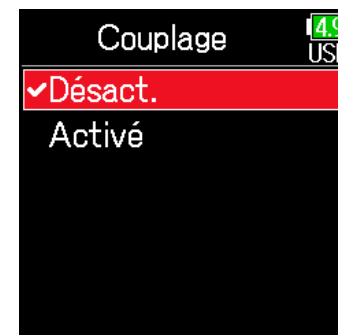

Réglage	Explication
Désact.	L'action du limiteur est propre à chaque canal.
Activé	L'action du limiteur est couplée. Si le signal de l'un ou l'autre des canaux couplés atteint le seuil, le limiteur entre en action sur les deux canaux.

# Sélection des signaux pour les sorties ligne

Le type de signal envoyé aux sorties ligne peut être réglé sur pré-fader ou post-fader pour chaque piste.

1. Pressez .

2. Avec  et , sélectionnez SORTIE, et pressez .

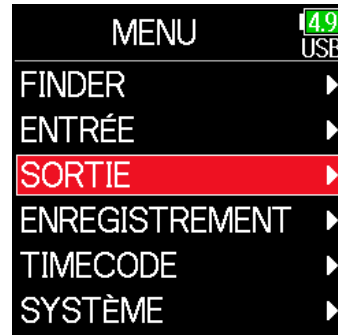

3. Avec  et , sélectionnez Sortie ligne, et pressez .



4. Avec  et , sélectionnez Routage, et pressez .

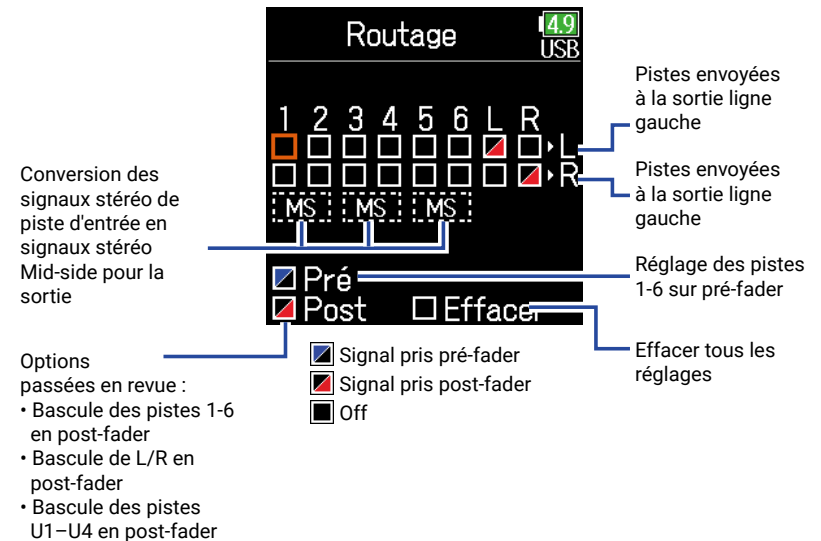
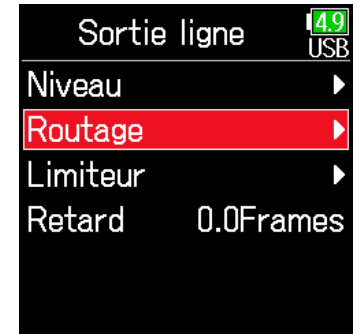

Routage 4.9 USB

Conversion des signaux stéréo de piste d'entrée en signaux stéréo Mid-side pour la sortie

Options passées en revue :

- Bascule des pistes 1-6 en post-fader
- Bascule de L/R en post-fader
- Bascule des pistes U1-U4 en post-fader

Options

- Pré
- Post
- Effacer

Signal pris pré-fader

Signal pris post-fader

Off

Pistes envoyées à la sortie ligne gauche

Pistes envoyées à la sortie ligne gauche

Réglage des pistes 1-6 sur pré-fader

Effacer tous les réglages

## À SAVOIR

Pressez  pour faire défiler les options : Pré → Post → Off.

## NOTE

- Quand AIF with Rec est réglé sur Activé, les pistes USB 1–4 peuvent être assignées.
- Les pistes 1–6 peuvent être réglées en mode pré-fader ou post-fader.
- Les pistes L/R ne peuvent être réglées qu'en mode post-fader.
- Les pistes 1–6 , L/R et USB 1–4 ne peuvent pas être choisies en même temps. Sélectionner un type désélectionne l'autre.
- Lorsque l'écoute de contrôle stéréo Mid-Side est activée, le signal pré-fader des pistes est automatiquement envoyé aux canaux de sortie ligne, pistes impaires à gauche et pistes paires à droite. Dans ce cas, le routage ne peut pas être changé manuellement.

---

**5.** Pressez .

# Timecode

## Présentation du timecode

Le **F6** peut recevoir et produire du timecode SMPTE.

Le timecode est l'ensemble des informations temporelles inscrites dans les données lors de l'enregistrement vidéo et audio. Il sert par exemple au montage vidéo, au contrôle d'autres appareils, et à la synchronisation audio/vidéo.

### ■ Emploi du timecode pour le montage

Si du timecode est enregistré à la fois dans les données audio et dans les données vidéo, il est facile de les aligner chronologiquement et de les synchroniser avec un logiciel de montage non linéaire.

#### À SAVOIR

Le **F6** utilise un oscillateur de haute précision qui permet la production d'un timecode précis avec une déviation de moins de 0,5 image par 24 heures.

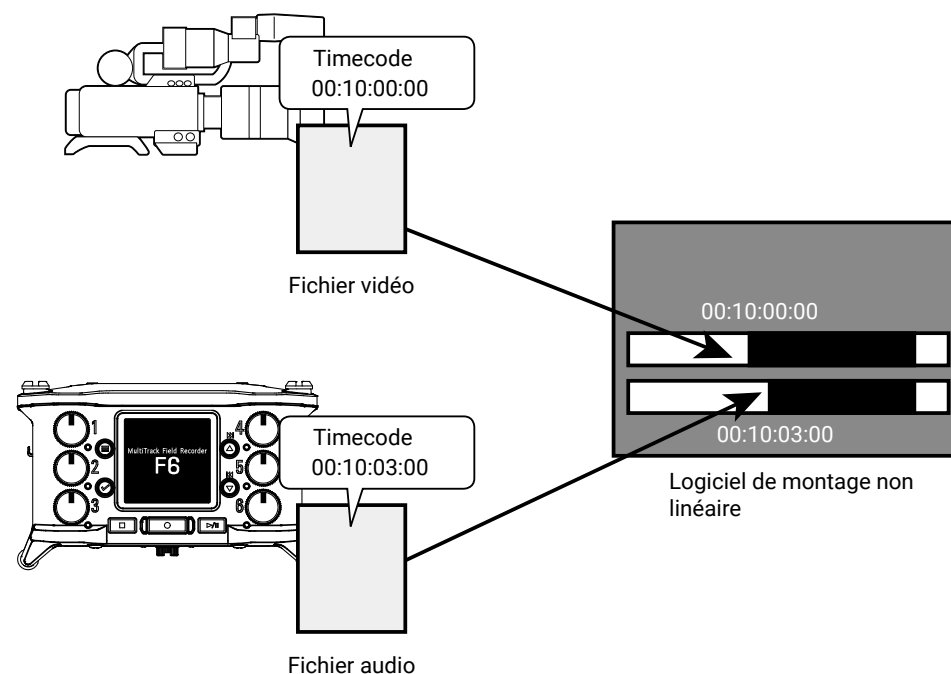

## ■ Exemples de connexion

Des connexions des types suivants sont possibles en fonction de l'application.

### Synchronisation avec une caméra vidéo

Le **F6** enregistre avec une entrée micro et transmet le timecode.

Le **F6** enregistre avec les données audio le timecode qu'il génère lui-même. Le timecode reçu par la caméra est enregistré avec les données vidéo.

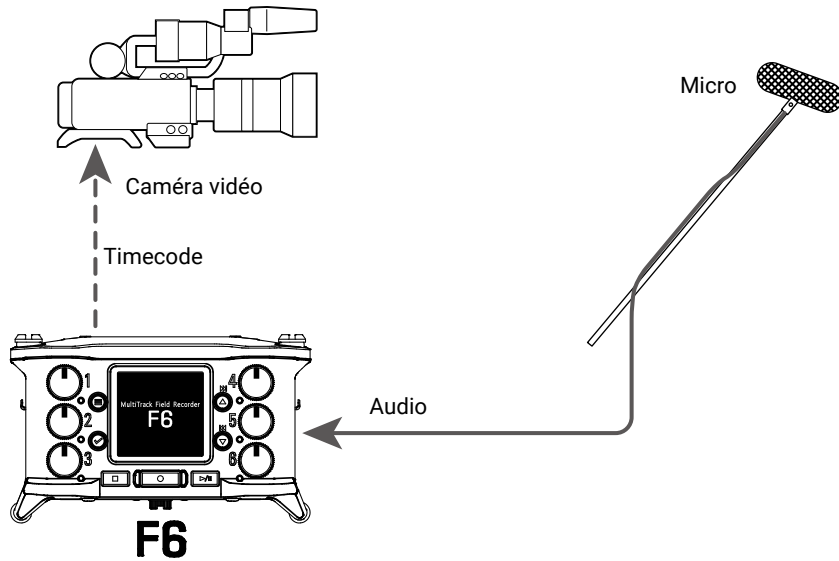

## ■ Entrée de timecode

Le timecode vient du générateur de timecode.

Le **F6** et la caméra vidéo reçoivent tous deux le timecode et l'enregistrent respectivement avec les données audio et les données vidéo.

Le timecode entrant peut également être utilisé pour synchroniser l'horloge audio du **F6**.

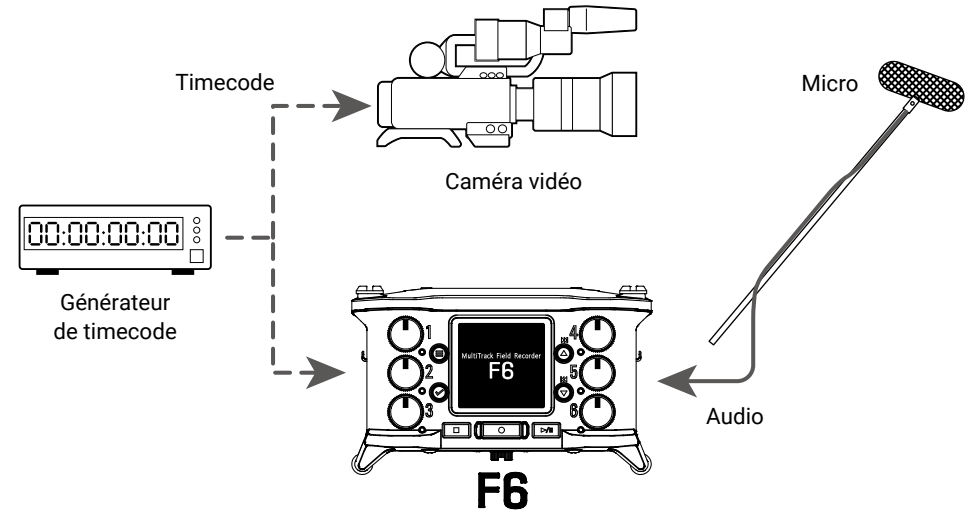

# Réglage du timecode

1. Pressez .

2. Avec  et , sélectionnez TIMECODE, et pressez .

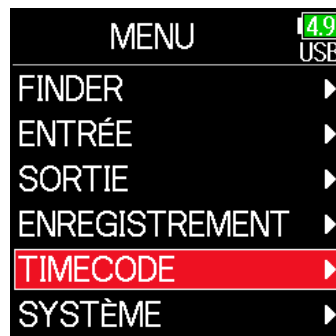

► Continuez avec l'une des procédures suivantes.

Réglage du mode .....	P. 128
Sortie du timecode uniquement à l'enregistrement.....	P. 129
Synchronisation de l'horloge audio sur un timecode externe.....	P. 130
Activation automatique du timecode interne en l'absence de réception de timecode externe .....	P. 130
Réglage du mode des bits utilisateur du timecode interne.....	P. 131
Réglage des bits utilisateur. ....	P. 132
Réglage de la cadence d'images pour le timecode interne.....	P. 133
Recalage du timecode interne.....	P. 134
Redémarrage du timecode interne sur une valeur spécifiée .....	P. 134

Mode	Permet de régler le mode de timecode, la sortie du timecode quand l'enregistrement est à l'arrêt, la synchronisation avec l'horloge audio et le fonctionnement interne du timecode lorsqu'il n'y a pas d'entrée de timecode externe.
FPS	Permet de sélectionner la cadence d'images du timecode interne
Recaler	Permet de recalibrer le timecode entrant par la prise TIMECODE IN/OUT avec le timecode interne. Cela peut servir à faire redémarrer le timecode interne à la valeur choisie.
Bits util.	Permet de définir le mode et le contenu des bits utilisateur pouvant être inclus dans le timecode.
Retard auto-enrgst.	Permet de régler le temps qu'attendra l'enregistrement pour commencer après réception du timecode.
TC de démarrage	Permet de régler la valeur utilisée lors du recalage du timecode et pour le calibrage afin d'augmenter la précision lors du calage sur le l'horloge en temps réel (RTC).

## ■ Réglage du mode

Les réglages suivants peuvent être faits.

- Pour que le **F6** génère le timecode ou en reçoive un de l'extérieur
- Pour que le timecode continue ou non de tourner hors enregistrement

**3.** Avec  et , sélectionnez Mode, et pressez .

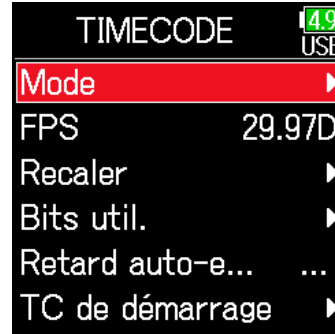

**4.** Avec  et , sélectionnez Mode, et pressez .

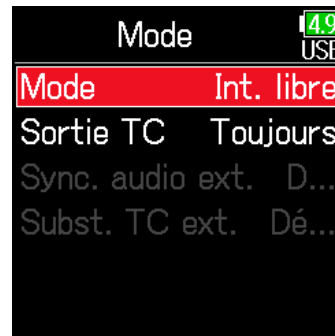

**5.** Avec  et , sélectionnez le mode, et pressez .



Réglage	Explication
Désact.	Aucun timecode n'est écrit dans le fichier d'enregistrement. Le timecode n'est pas produit par la prise TIMECODE IN/OUT.
Int. libre	Le timecode interne est généré quel que soit le mode d'enregistrement. Le timecode interne peut être défini manuellement à l'aide des paramètres de menu suivants. <ul style="list-style-type: none"> <li>• MENU &gt; TIMECODE &gt; Recaler</li> <li>• MENU &gt; TIMECODE &gt; Redém.</li> </ul> Le timecode est toujours produit par la prise TIMECODE IN/OUT.
Int. à l'enregst.	Le timecode interne n'est généré qu'en enregistrement. Le timecode interne peut être défini manuellement à l'aide des paramètres de menu suivants. <ul style="list-style-type: none"> <li>• MENU &gt; TIMECODE &gt; Recaler</li> <li>• MENU &gt; TIMECODE &gt; Redém.</li> </ul> En cas de changement de mode, le timecode interne s'arrête sur sa dernière valeur.
Int. sur horloge	Le timecode interne est généré quel que soit le mode d'enregistrement. Dans les situations suivantes, le timecode interne se synchronise (recalage) sur l'horloge en temps réel (horloge interne). <ul style="list-style-type: none"> <li>• Au démarrage</li> <li>• Quand on change la date et l'heure de l'horloge en temps réel (→ P. 21)</li> <li>• Quand on passe dans ce mode de timecode</li> </ul> Le timecode est toujours produit par la prise TIMECODE IN/OUT.
Ext	Le timecode interne suit le timecode externe. Lorsqu'il n'y a pas de timecode externe, la production automatique d'un timecode interne peut également être activée (→ P. 130).
Ext. auto-enregst.	Le timecode interne suit le timecode externe. Lorsqu'il n'y a pas de timecode externe, la production automatique d'un timecode interne peut également être activée (→ P. 130). L'enregistrement démarre automatiquement lorsque le timecode externe est détecté en entrée. L'enregistrement s'arrête automatiquement lorsque le timecode externe s'arrête.





## ■ Sortie du timecode uniquement à l'enregistrement

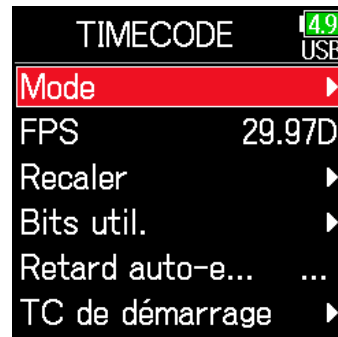

Le timecode peut être réglé pour continuer ou non de sortir par la prise TIMECODE IN/OUT après arrêt de l'enregistrement.

3. Avec  et , sélectionnez Mode, et pressez .

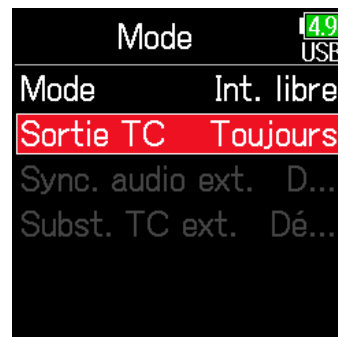

4. Avec  et , sélectionnez Sortie TC, et pressez .



5. Avec  et , sélectionnez À l'enregst. (à l'enregistrement), et pressez .



### NOTE

- Le timecode continuera d'être produit si l'enregistrement/lecture est mis en pause.
- Ce réglage n'est pas possible si Mode est réglé sur Désact., Ext. ou Ext. auto-enregst.

### À SAVOIR

Toujours : le timecode est toujours produit indépendamment de l'état de l'enregistreur.

À l'enregst : le timecode n'est produit que lors de l'enregistrement.

## ■ Synchronisation de l'horloge audio sur un timecode externe

3. Avec ▲ et ▼, sélectionnez Mode, et pressez ✓.

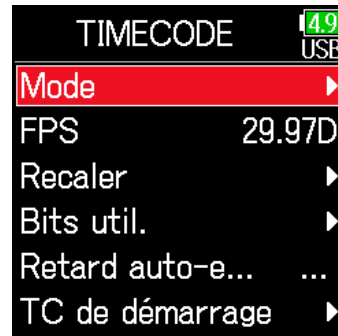

4. Avec ▲ et ▼, sélectionnez Sync. audio ext., et pressez ✓.

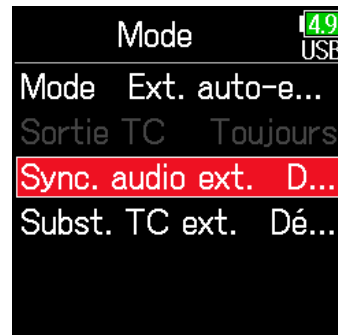

5. Avec ▲ et ▼, sélectionnez Activé, et pressez ✓.

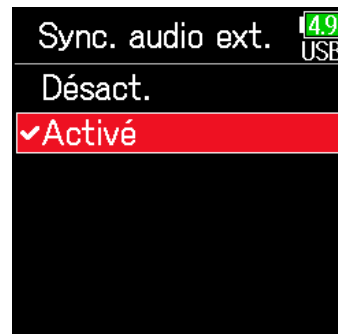

### NOTE

- S'il n'y a pas de timecode externe, l'horloge audio interne est activée pour préserver la continuité.
- Ce réglage n'est pas possible si Mode est réglé sur Désact., Int. libre, Int. à l'enregst. ou Int. sur horloge.

## ■ Activation automatique du timecode interne en l'absence de réception de timecode externe

La production automatique d'un timecode interne peut être activée pour préserver la continuité en l'absence de timecode externe.

3. Avec ▲ et ▼, sélectionnez Mode, et pressez ✓.

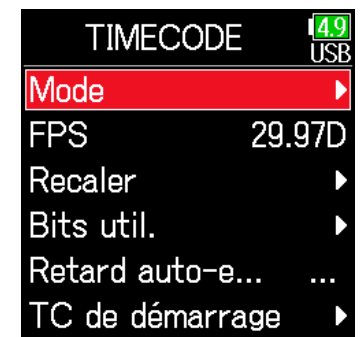

4. Avec ▲ et ▼, sélectionnez Subst. TC ext. (substitution du timecode externe), et pressez ✓.

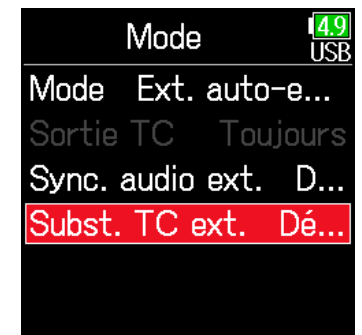

5. Avec  et , sélectionnez Activé, et pressez .

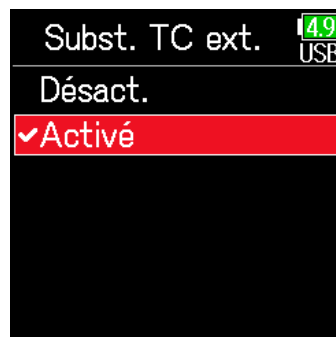

**NOTE**

Ce réglage n'est pas possible si Mode est réglé sur Désact., Int. libre, Int. à l'enregst. ou Int. sur horloge.

### ■ Réglage du mode des bits utilisateur du timecode interne

Les bits utilisateur sont des données qui peuvent être incluses dans le timecode. 8 chiffres (0 à 9) et lettres (A à F) peuvent être inclus. Les informations de date d'enregistrement, par exemple, peuvent être utiles lors du montage ultérieur.

#### Réglage du mode des bits utilisateur

3. Avec  et , sélectionnez Bits util., et pressez .

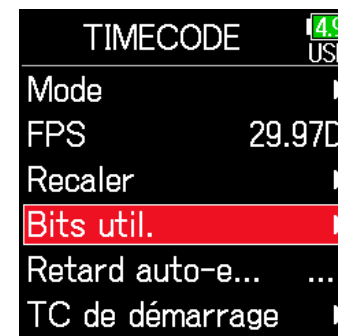

4. Avec  et , sélectionnez Mode, et pressez .

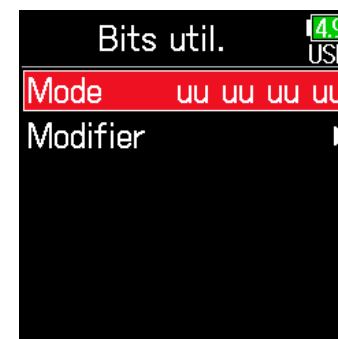

5. Avec  et , sélectionnez le mode, et pressez .

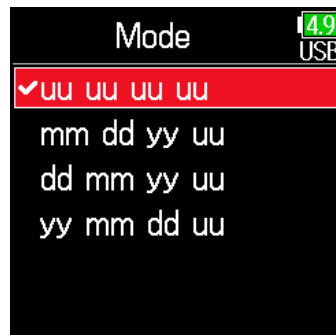

Réglage	Explication
uu uu uu uu	Ces valeurs peuvent être réglées comme vous le souhaitez dans l'écran Modifier.
mm dd yy uu	Le mois, le jour et l'année sont automatiquement saisis dans cet ordre en se référant au réglage de l'horloge en temps réel. La valeur « uu » peut être réglée comme vous le souhaitez dans l'écran Modifier.
dd mm yy uu	Le jour, le mois et l'année sont automatiquement saisis dans cet ordre en se référant au réglage de l'horloge en temps réel. La valeur « uu » peut être réglée comme vous le souhaitez dans l'écran Modifier.
yy mm dd uu	L'année, le mois et le jour sont automatiquement saisis dans cet ordre en se référant au réglage de l'horloge en temps réel. La valeur « uu » peut être réglée comme vous le souhaitez dans l'écran Modifier.

#### À SAVOIR

Seuls les bits « uu » peuvent être modifiés.

## Réglage des bits utilisateur

3. Avec  et , sélectionnez Bits util., et pressez .

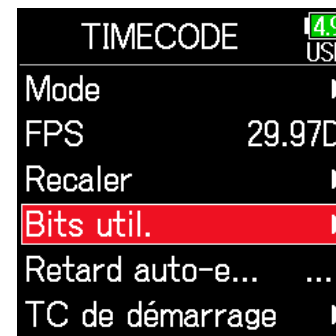

4. Avec  et , sélectionnez Modifier, et pressez .

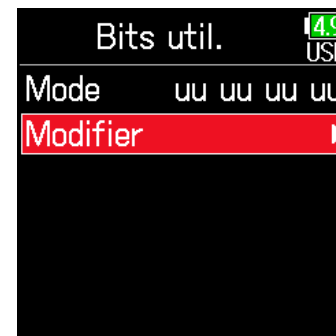

5. Modifiez la valeur.

Déplacer le curseur ou changer la valeur :

utilisez  et 

Sélectionner le paramètre à changer :

pressez 

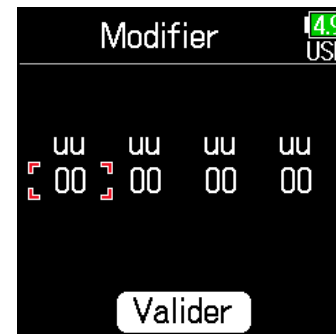

#### À SAVOIR

Ce réglage peut contenir des chiffres de 0 à 9 et des lettres de A à F.

6. Lorsque vous avez terminé, utilisez ▲ et ▼ pour sélectionner Valider, et pressez ✓.

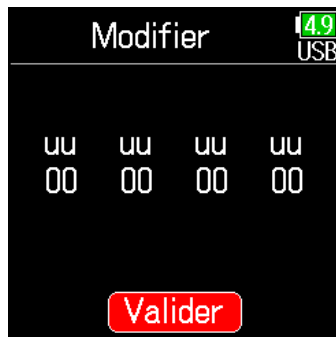

### Réglage de la cadence d'images pour le timecode interne

3. Avec ▲ et ▼, sélectionnez FPS (images par secondes ou i/s), et pressez ✓.

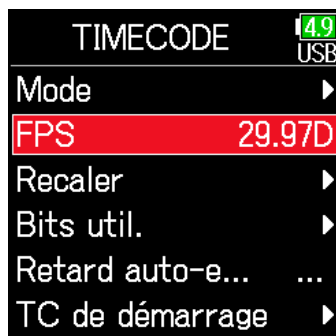

4. Avec ▲ et ▼, sélectionnez la cadence d'images, et pressez ✓.

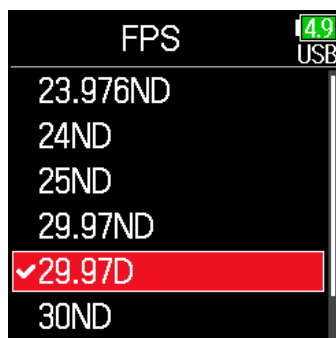



Réglage	Explication
23.976ND	C'est la cadence d'images la plus couramment utilisée avec les caméras HD et autres enregistrements vidéo haute définition. Le compte est 0,1 % plus lent que le temps réel.
24ND	C'est la cadence d'images standard pour l'enregistrement de film. Elle est également utilisée avec les caméras HD.
25ND	C'est la cadence d'images pour la vidéo PAL. Elle sert en vidéo PAL, qui est utilisée en Europe et dans d'autres régions.
29.97ND	C'est la cadence d'images utilisée pour la vidéo couleur NTSC et les caméras HD. Le compte est 0,1 % plus lent que le temps réel. Elle sert à la vidéo NTSC, qui est utilisée au Japon, aux États-Unis et dans d'autres pays.
29.97D	Il s'agit d'une cadence d'images adaptée qui fait appel au saut d'images pour faire correspondre le NTSC avec le temps réel. Elle est utilisée pour la vidéo dans les diffusions qui nécessitent une correspondance avec les images du temps réel.
30ND	Cette cadence est utilisée pour synchroniser le son avec un film qui est transféré en vidéo NTSC. C'est la cadence standard employée pour la télévision en noir et blanc au Japon, aux États-Unis et dans d'autres pays.
30D	Cette cadence est utilisée pour des applications spéciales. Elle synchronise le son avec un film qui est transféré en NTSC à une cadence de 29,97 i/s « drop frame ». Le compte est 0,1 % plus rapide que le temps réel.

#### NOTE



La cadence d'images doit être fixée à l'avance afin de correspondre sur tous les appareils utilisés pour les données vidéo et audio.

## ■ Recalage du timecode interne

Le timecode reçu par la prise TIMECODE IN est utilisé pour régler le timecode interne.

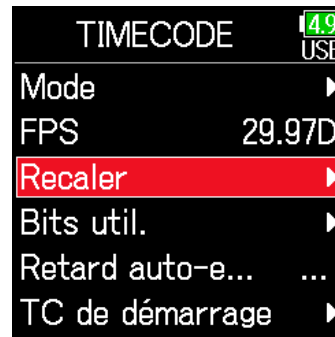
3. Avec  et , sélectionnez Recaler, et pressez .





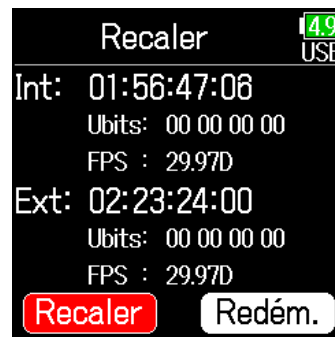

4. Avec  et , sélectionnez Recaler, et pressez .

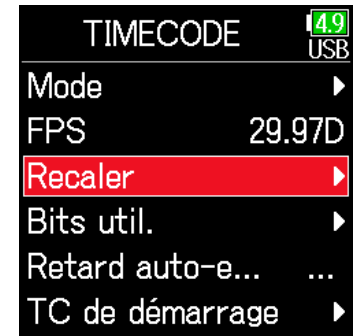

## ■ Redémarrage du timecode interne sur une valeur spécifiée

3. Avec  et , sélectionnez Recaler, et pressez .



4. Avec  et , sélectionnez Redém. (redémarrer), et pressez .

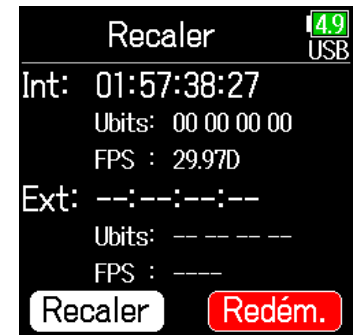

5. Choisissez la valeur de redémarrage.



Déplacer le curseur ou changer la valeur :

utilisez  et 

Sélectionner le paramètre à modifier :

pressez 



6. Avec  et , sélectionnez Redém. (redémarrer), et pressez .







# Réglage du retard d'enregistrement automatisé par timecode

En cas de réglage pour enregistrer automatiquement à réception d'un timecode externe, une partie d'enregistrement inutile peut être créée durant un bref laps de temps lorsque le timecode externe est reçu. Afin d'éviter cela, vous pouvez définir le temps qu'attendra l'enregistrement pour commencer après réception du timecode.

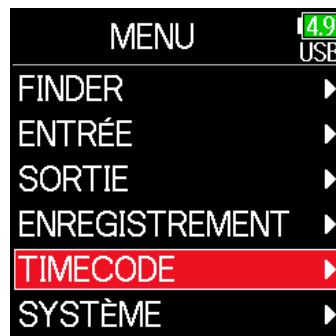

1. Pressez .

2. Avec  et , sélectionnez TIMECODE, et pressez .

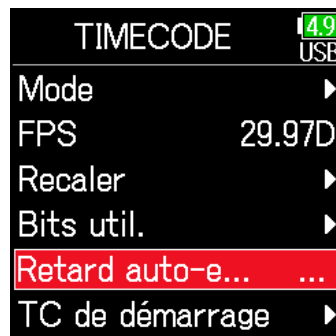

3. Avec  et , sélectionnez Retard auto-enrgst. (retard de l'enregistrement automatisé), et pressez .



4. Avec  et , réglez le temps de retard, et pressez .

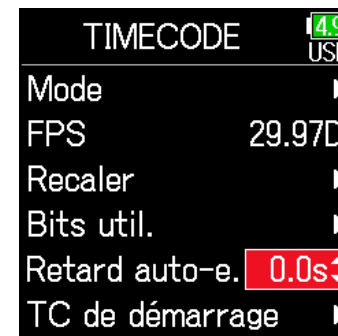

## À SAVOIR

Le réglage peut aller de 0,0 à 8,0 s.



# Réglage de l'initialisation du timecode au démarrage

Comme le timecode interne s'arrête lorsque le **F6** est éteint, il est automatiquement initialisé (recalé) au démarrage. Vous pouvez choisir la valeur à utiliser pour le recalé à cet instant.

1. Pressez .

2. Avec  et , sélectionnez TIMECODE, et pressez .

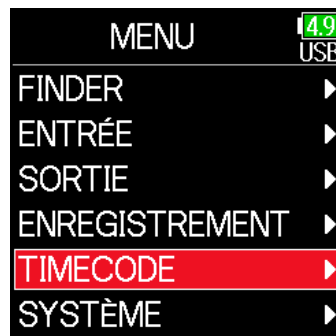

3. Avec  et , sélectionnez TC de démarrage, et pressez .

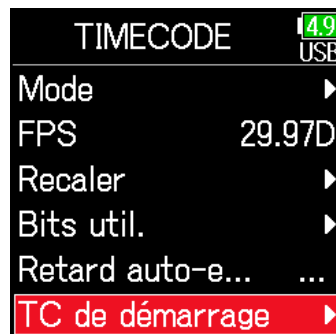

► Continuez avec l'une des procédures suivantes.



Sélection de l'initialisation du timecode au démarrage.... P. 137

Correction des erreurs de timecode après la mise hors tension ..... P. 138

## ■ Sélection de l'initialisation du timecode au démarrage

4. Avec  et , sélectionnez Mode, et pressez .



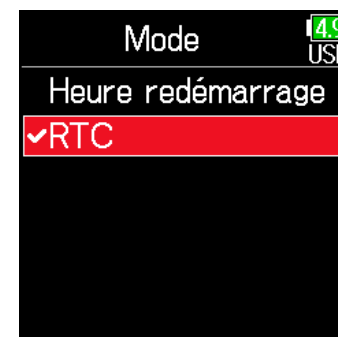

5. Avec  et , réglez la façon dont le timecode s'initialise, et pressez .



Réglage	Explication
Heure redémarrage	Lorsque le <b>F6</b> démarre, la valeur spécifiée avec Redém. (→ P. 134) est utilisée pour recalé le timecode interne.
RTC	Lorsque le <b>F6</b> démarre, le timecode qu'il avait au moment de son extinction est restauré, additionné du temps qui s'est écoulé selon les valeurs de Date/heure (RTC) (→ P. 21). Comme l'horloge en temps réel (RTC) est moins précise que le timecode interne, des divergences surviendront.

## ■ Correction des erreurs de timecode après la mise hors tension

Quand TC de démarrage est réglé en mode RTC, la précision du timecode diminue si l'alimentation est coupée. Cette fonction peut être utilisée pour ramener la précision à presque 0,2 ppm même si l'appareil est éteint.

4. Avec  et , sélectionnez Étalonnage TC, et pressez .

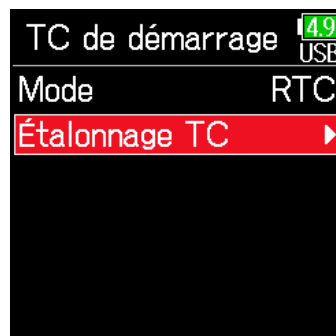





5. Avec  et , sélectionnez Exécuter, et pressez .



6. L'étalonnage est terminé.



7. Pour annuler l'étalonnage, pressez . Puis, avec  et , sélectionnez Quitter, et pressez .

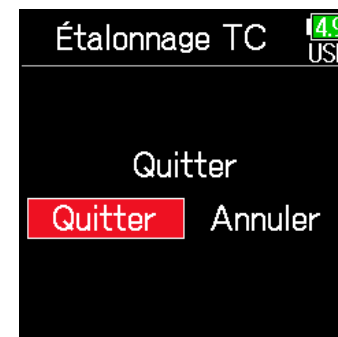

### NOTE

- Le **F6** est étalonné avant sa sortie d'usine.
- Une fois l'étalonnage fait, le résultat est conservé.
- Si le **F6** est déplacé vers et utilisé dans un endroit extrêmement chaud ou froid, la précision du timecode peut légèrement changer lorsque l'appareil est mis hors tension. Dans ce cas, nous vous recommandons de l'étalonner à nouveau.
- L'étalonnage n'est pas possible quand AIF with Rec est réglé sur Activé.
- L'étalonnage n'est possible que si TC de démarrage est réglé en mode RTC.
- L'étalonnage n'est pas possible quand le **FRC-8** est connecté.

# Emploi des fonctions USB

## Échange de données avec un ordinateur

Connecter un ordinateur permet de vérifier et de copier les données sur les cartes.

### ■ Connexion

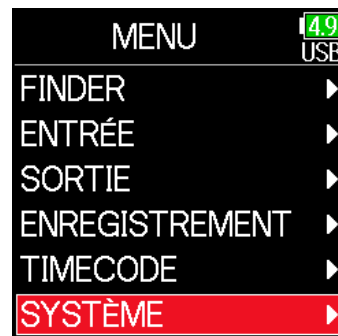

1. Pressez .

2. Avec  et , sélectionnez SYSTÈME, et pressez .

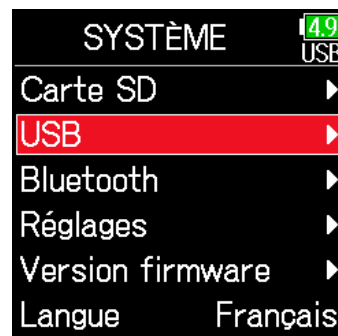

3. Avec  et , sélectionnez USB, et pressez .



4. Avec  et , sélectionnez Lecteur de carte SD, et pressez .



5. Utilisez un câble USB pour brancher le F6 à l'ordinateur.

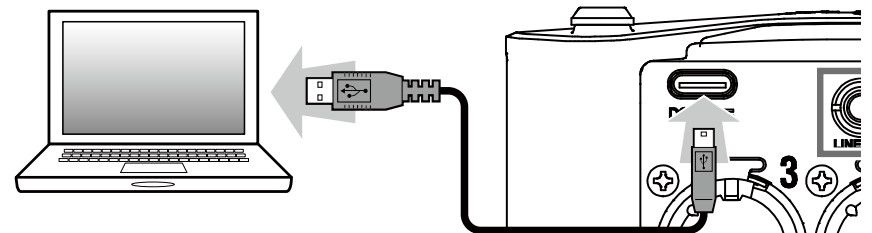

### NOTE

Les systèmes d'exploitation pris en charge sont les suivants.  
Windows : Windows 7 ou plus récent  
macOS : macOS 10.8 ou plus récent

## ■ Déconnexion

### 1. Déconnexion de l'ordinateur.

Windows : sélectionnez le **F6** dans « Retirer le périphérique en toute sécurité ».

macOS : faites glisser l'icône du **F6** sur la corbeille et déposez-la.

#### NOTE

Suivez toujours les procédures de déconnexion de l'ordinateur avant de débrancher le câble USB.

---

### 2. Débranchez le câble entre l'ordinateur et le **F6**, et pressez .

# Emploi comme interface audio

Les signaux entrant dans le **F6** peuvent être directement envoyés à un ordinateur ou appareil iOS, et des signaux lus par un ordinateur ou appareil iOS peuvent être produits par le **F6**.

## ■ Connexion

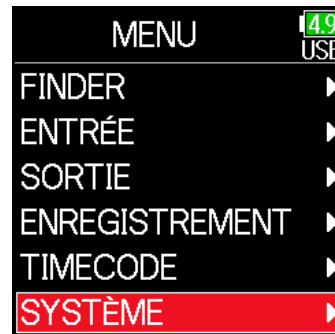

1. Pressez .

2. Avec  et , sélectionnez SYSTÈME, et pressez .



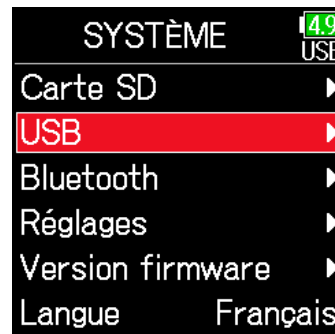

3. Avec  et , sélectionnez USB, et pressez .



4. Avec  et , sélectionnez Interface audio, et pressez .



5. Avec  et , sélectionnez le mode et l'appareil connecté, et pressez .



Réglage	Explication
Mix. Stéréo (PC/Mac)	Mode de connexion à 2 entrées/2 sorties pour Mac/Windows envoyant les pistes 1-6 comme un mixage stéréo.
Mix. stéréo (iPad)	Mode de connexion à 2 entrées/2 sorties pour appareils iOS envoyant les pistes 1-6 comme un mixage stéréo.
Multipiste (PC/Mac)	Mode de connexion à 6 entrées/4 sorties pour Mac/Windows envoyant séparément les pistes 1-6 (ne peut pas être utilisé avec des appareils iOS). Un pilote est nécessaire pour l'emploi sous Windows. Téléchargez ce pilote sur le site web ZOOM ( <a href="http://www.zoom.co.jp/">www.zoom.co.jp/</a> ).

- 6.** Utilisez un câble USB pour raccorder le **F6** à l'ordinateur ou à l'appareil iOS.

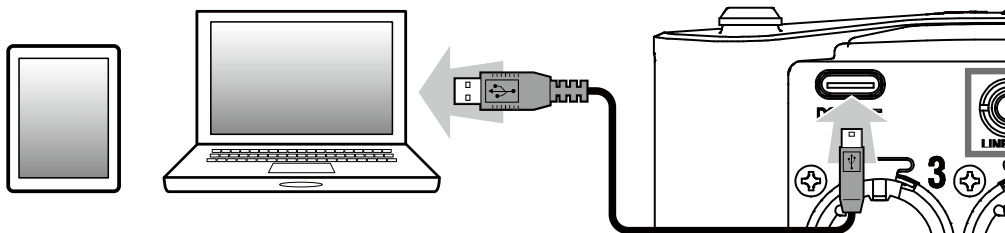

## ■ Déconnexion

- 1.** Pressez

- 2.** Avec et , sélectionnez Quitter, et pressez .



- 3.** Avec et , sélectionnez Quitter, et pressez .

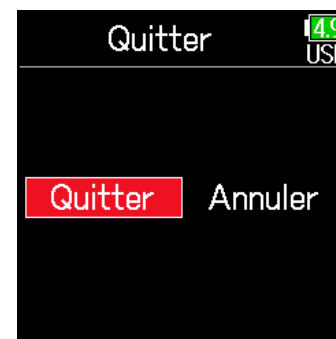

- 4.** Débranchez le câble entre l'ordinateur ou l'appareil iOS et le **F6**.

# Utilisation simultanée comme enregistreur sur carte SD et interface audio

En plus de l'enregistrement sur carte SD, un ordinateur peut également être utilisé pour un enregistrement de secours.

## ■ Connexion

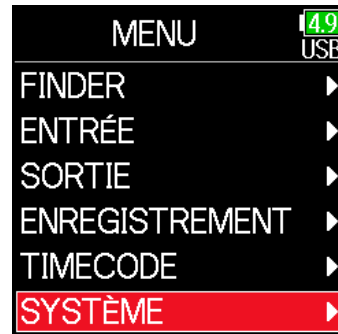

1. Pressez .

2. Avec  et , sélectionnez SYSTÈME, et pressez .

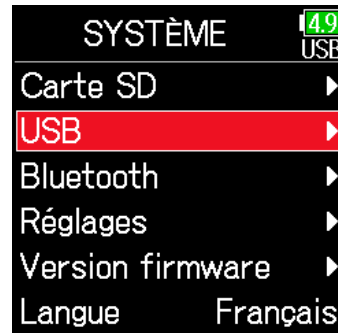

3. Avec  et , sélectionnez USB, et pressez .



4. Avec  et , sélectionnez AIF with Rec (interface audio plus enregistreur), et pressez .



5. Avec  et , sélectionnez Activé, et pressez .





6. Utilisez un câble USB pour brancher le F6 à l'ordinateur.

## NOTE

- AIF with Rec (interface audio plus enregistreur) ne peut pas être utilisé avec les réglages et fonctions suivants.
  - Réglages de fréquence d'échantillonnage autres que 44,1/48 kHz
  - Lecteur de carte SD ( → P. 139)
  - Interface audio ( → P. 141)
  - **FRC-8** ( → P. 146)
- Un pilote est nécessaire pour l'emploi sous Windows. Téléchargez ce pilote sur le site web ZOOM ([www.zoom.co.jp/](http://www.zoom.co.jp/)).
- Lorsqu'AIF with Rec est réglé sur Activé, la fréquence d'échantillonnage ne peut pas être modifiée.
- Lorsqu'AIF with Rec est réglé sur Activé, les fichiers dont la fréquence d'échantillonnage diffère de celle du **F6** ne peuvent pas être lus.
- Réglez la source d'entrée sur USB1-4 pour contrôler le son produit par l'ordinateur ( → P. 81) ou sélectionnez USB1-4 dans le routage de sortie ( → P. 109, P. 112, P. 113).

## ■ Déconnexion

1. Pressez .

2. Avec  et , sélectionnez Désact., et pressez .



3. Débranchez le câble entre l'ordinateur et le **F6**.



# Réglages de l'interface audio

Les réglages suivants peuvent être faits lorsque vous utilisez le **F6** comme interface audio.

## ■ Réglage de renvoi à l'ordinateur (Mix. stéréo uniquement)

Cette fonction mélange le son lu par l'ordinateur ou l'appareil iOS avec le son entrant dans le **F6** et renvoie le mixage des deux à l'ordinateur ou à l'appareil iOS.

Vous pouvez l'utiliser par exemple pour ajouter une voix off à la musique lue depuis l'ordinateur et enregistrer le mixage des deux ou le diffuser avec l'ordinateur.

1. Pressez .

2. Avec  et , sélectionnez RENVOI AUDIO, et pressez .



3. Avec  et , sélectionnez Activé, et pressez .

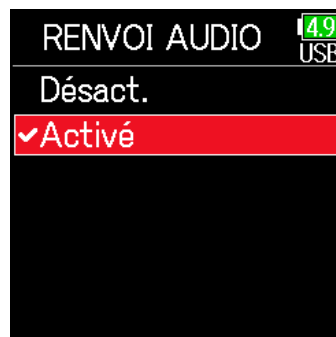

## ■ Mixage des entrées

Il est possible de régler le mixage des entrées externes. Les signaux d'entrée seront envoyés à l'ordinateur ou à l'appareil iOS conformément aux réglages de balance effectués ici. Si vous utilisez un mode de mixage stéréo, c'est le signal mixé en stéréo qui est envoyé.

1. Ouvrez le mélangeur en écran d'accueil (→ P. 13).

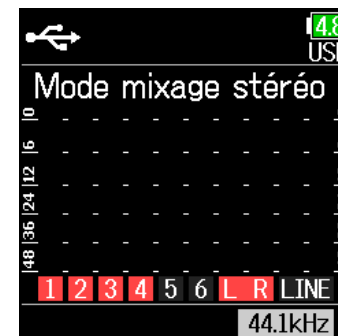

2. Réglez les paramètres.

Voir « Réglage de la balance d'écoute des signaux d'entrée » (→ P. 79) pour la façon de changer les réglages.

# Emploi d'un FRC-8 comme contrôleur

Quand un **FRC-8** est connecté au **F6**, il peut être utilisé pour faire des réglages tels que niveau d'entrée, fader et panoramique.

## NOTE

L'alimentation par piles AA ne permet pas d'utiliser un **FRC-8**. Si plusieurs alimentations sont connectées à un **F6**, celle qui est utilisée change automatiquement en fonction de la charge restante. En cas de bascule sur les piles AA, la connexion avec un **FRC-8** est interrompue.

1. Pressez .

2. Avec  et , sélectionnez **SYSTÈME**, et pressez .

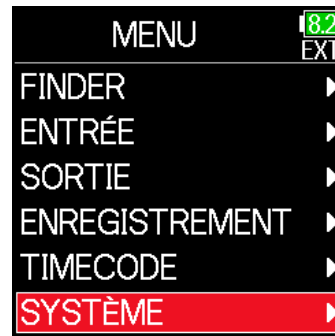

3. Avec  et , sélectionnez **USB**, et pressez .

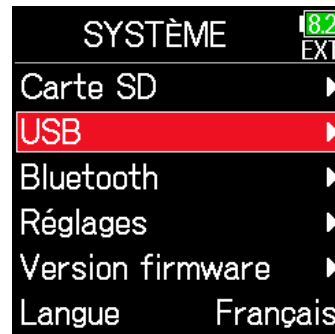

4. Avec  et , sélectionnez **FRC-8**, et pressez .



5. Avec  et , sélectionnez **Connecter**, et pressez .



6. Utilisez un câble USB pour brancher le **F6** au **FRC-8**.

7. Mettez le **FRC-8** sous tension.

## NOTE

- Pour déconnecter le **FRC-8**, sélectionnez Déconnecter avant de débrancher le câble USB.
- Sélectionnez Connecter et pressez  pour fournir une alimentation par le port USB du **F6**. Quand une alimentation est fournie par le port USB, ne connectez pas d'autre appareil que le **FRC-8**. Vous risqueriez d'endommager le **F6** ou l'appareil connecté.

## À SAVOIR

Lorsqu'un **F6** et un **FRC-8** sont connectés, le **FRC-8** fonctionne toujours sur l'alimentation fournie par le bus USB. Les piles AA et l'adaptateur secteur-CC connectés à l'appareil sont désactivés.

# Réglage du type de clavier connecté au FRC-8

Un clavier d'ordinateur peut être connecté au **FRC-8** afin de saisir des caractères. Indiquez le type de clavier d'ordinateur connecté au **FRC-8** pour pouvoir l'utiliser.

1. Pressez .

2. Avec  et , sélectionnez SYSTÈME, et pressez .

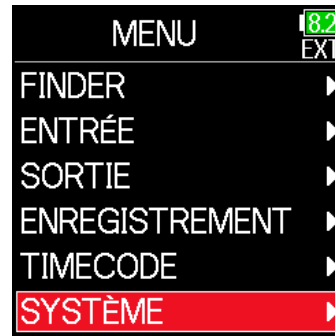

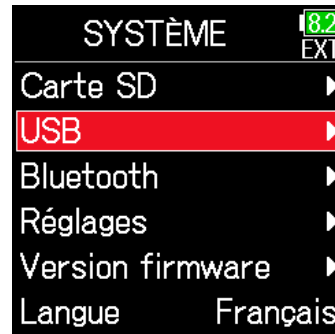

3. Avec  et , sélectionnez USB, et pressez .



4. Avec  et , sélectionnez FRC-8, et pressez .



5. Avec  et , sélectionnez Type de clavier, et pressez .



6. Avec ▲ et ▼, sélectionnez le type, et pressez ✓.

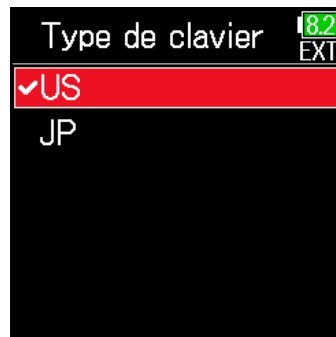

Réglage	Explication
US	Ce réglage est destiné aux claviers de langue anglaise.
JP	Ce réglage est destiné aux claviers japonais.

# Réglage des touches assignables pour le FRC-8

Vous pouvez affecter des fonctions aux touches assignables du **FRC-8**.

1. Pressez .

2. Avec  et , sélectionnez SYSTÈME, et pressez .

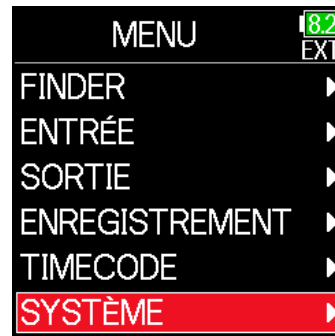

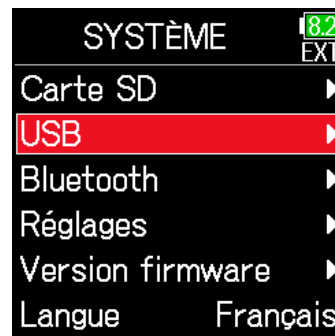

3. Avec  et , sélectionnez USB, et pressez .



4. Avec  et , sélectionnez FRC-8, et pressez .



5. Avec  et , sélectionnez Touches assignables, et pressez .



6. Avec ▲ et ▼, sélectionnez la touche à laquelle vous souhaitez assigner une fonction, et pressez ✓.



7. Avec ▲ et ▼, sélectionnez la fonction à assigner, et pressez ✓.



Réglage	Explication
Rien	Aucune fonction n'est assignée.
Marqueur	Ajoute des marqueurs aux prises de format WAV durant l'enregistrement et la lecture.
Hold	Désactive les commandes choisies avec Touches bloquées.
Effacer indic. écrêtage	Efface les témoins d'écrêtage des indicateurs de niveau.
Marqué	Marque la prise actuellement sélectionnée.

# Réglage de la luminosité des LED du FRC-8

Vous pouvez régler la luminosité des LED de la face avant du **FRC-8**.

1. Pressez .

2. Avec  et , sélectionnez SYSTÈME, et pressez .

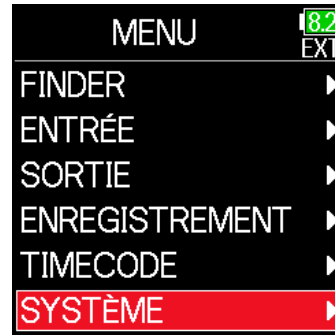

3. Avec  et , sélectionnez USB, et pressez .

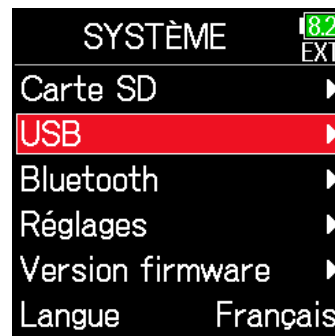

4. Avec  et , sélectionnez FRC-8, et pressez .



5. Avec  et , sélectionnez Luminosité LED, et pressez .





6. Avec ▲ et ▼, réglez la luminosité, et pressez ✓.



**À SAVOIR**

Le réglage peut aller de 5 à 100.

# Mise à jour du firmware du FRC-8

La version du firmware du **FRC-8** peut être vérifiée et mise à jour.

Le fichier de mise à jour le plus récent peut être téléchargé depuis le site web de ZOOM (www.zoom.co.jp).

1. Voir « Emploi d'un FRC-8 comme contrôleur » (→ P. 146), et connectez le F6 et le FRC-8.

## NOTE

La mise à jour n'est pas possible si la charge de la batterie L est faible. Dans ce cas, utilisez une batterie L chargée.

2. Copiez le fichier de mise à jour dans le répertoire racine d'une carte SD.

3. Insérez la carte SD dans le lecteur de carte SD.

4. Pressez .

5. Avec  et , sélectionnez SYSTÈME, et pressez .



6. Avec  et , sélectionnez USB, et pressez .

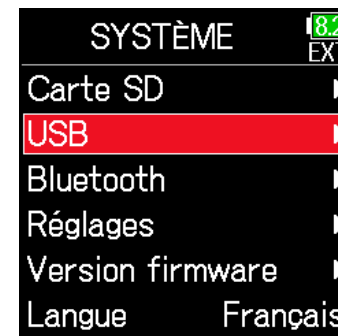

7. Avec  et , sélectionnez FRC-8, et pressez .

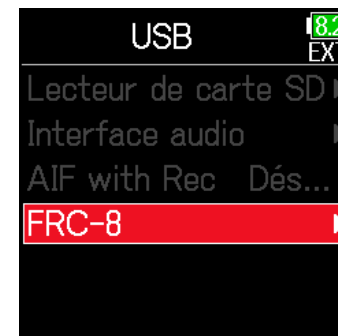

► Continuez avec l'une des procédures suivantes.



Vérification des versions de firmware ..... P. 155

Mise à jour du firmware ..... P. 155

## ■ Vérification des versions de firmware

8. Avec  et , sélectionnez Firmware, et pressez .



9. Avec  et , sélectionnez Version, et pressez .

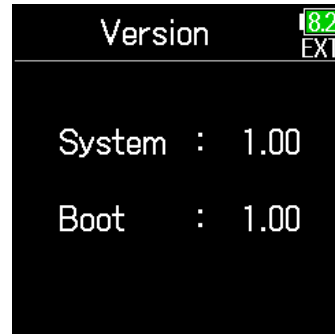



## ■ Mise à jour du firmware

8. Avec  et , sélectionnez Firmware, et pressez .



9. Avec  et , sélectionnez Mise à jour, et pressez .



10. Avec  et , sélectionnez Update (mettre à jour), et pressez .



## NOTE

N'éteignez pas l'unité, ne retirez pas la carte SD et ne débranchez pas le câble USB durant une mise à jour. Cela pourrait rendre le **FRC-8** inutilisable car incapable de démarrer.

## 11. Une fois la mise à jour terminée, éteignez le FRC-8.



## Fonctionnement avec un appareil iOS

### ■ Connexion avec un appareil iOS

En connectant un adaptateur sans fil ZOOM (par exemple, un BTA-1) et en utilisant l'appli de contrôle dédiée, le **F6** peut être piloté à partir d'un appareil iOS.

#### NOTE

- L'appli dédiée doit être installée au préalable sur l'appareil iOS. L'appli dédiée peut être téléchargée depuis l'App Store.
- Voir le manuel de l'appli pour les procédures de configuration et d'utilisation.

1. Retirez le cache du connecteur pour adaptateur sans fil et connectez l'adaptateur sans fil.

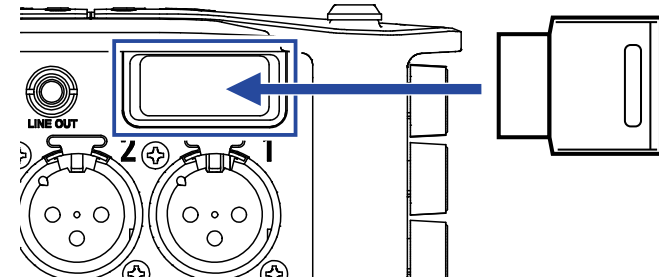



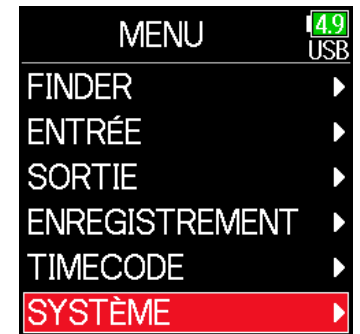

2. Pressez .

3. Avec  et , sélectionnez SYSTÈME, et pressez .

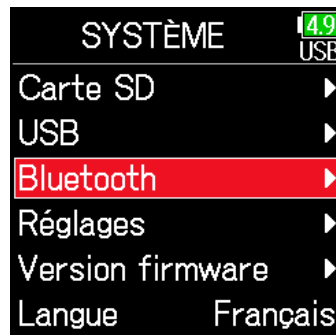

4. Avec  et , sélectionnez Bluetooth, et pressez .



5. Avec  et , sélectionnez F6 Control ou F6 Control(iOS 13), et pressez .

Choisissez votre option en fonction de la version utilisée par l'appareil iOS connecté.

- Utilisez F6 Control pour iOS 9 – 12
- Utilisez F6 Control(iOS 13) pour iOS/iPadOS 13 ou plus récent

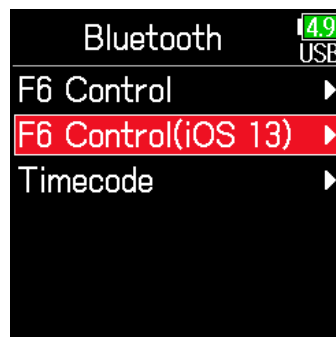

6. Avec  et , sélectionnez Connecter, et pressez .

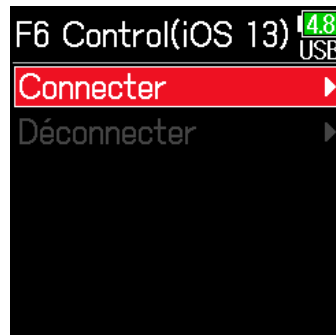

7. Lancez l'appli dédiée sur l'appareil iOS.

Cela lance la connexion.  
Une fois la connexion établie, « Connecté » apparaît sur l'écran du **F6**.

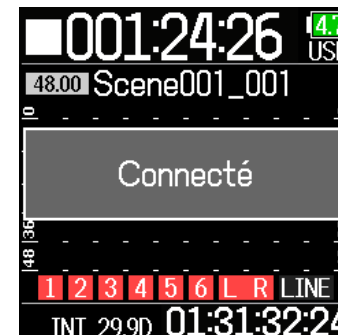

### À SAVOIR

- Si une demande de jumelage apparaît dans F6 Control, saisissez le mot de passe indiqué sur l'enregistreur.

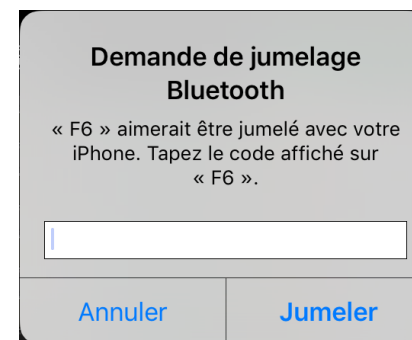

- Si la connexion ne réussit pas, rapprochez l'appareil iOS de l'enregistreur ou déplacez les deux dans un endroit où rien n'interfère avec les ondes radio avant de relancer F6 Control. Vérifiez également que la fonction Bluetooth de l'appareil iOS peut être utilisée. Si la connexion n'est toujours pas possible, suivez les instructions du mode d'emploi de l'appareil iOS pour déréférencer le **F6** en tant qu'appareil Bluetooth. Ensuite, reprenez les procédures depuis le début.

## ■ Déconnexion d'un appareil iOS



1. Pressez .

2. Avec  et , sélectionnez SYSTÈME, et pressez .

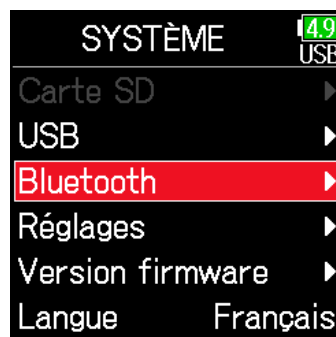

3. Avec  et , sélectionnez Bluetooth, et pressez .



4. Avec  et , sélectionnez F6 Control ou F6 Control(iOS 13), et pressez .

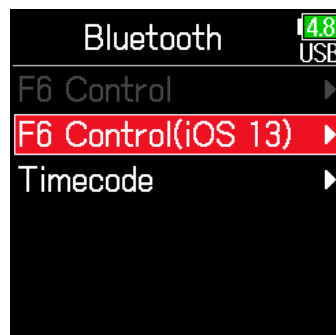

5. Avec  et , sélectionnez Déconnecter, et pressez .

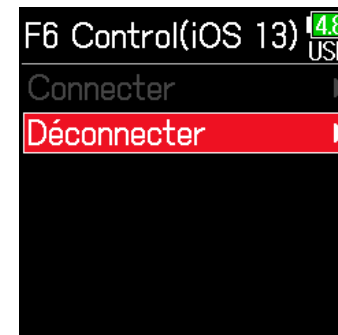

## ■ Connexion avec un UltraSync BLUE

Si le **F6** est connecté à un UltraSync BLUE, il peut recevoir le timecode de l'UltraSync BLUE et l'ajouter aux fichiers d'enregistrement.

1. Retirez le cache du connecteur pour adaptateur sans fil et connectez l'adaptateur sans fil.

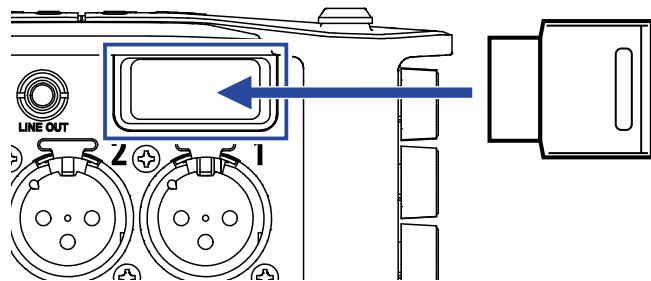

2. Pressez

3. Avec et , sélectionnez SYSTÈME, et pressez

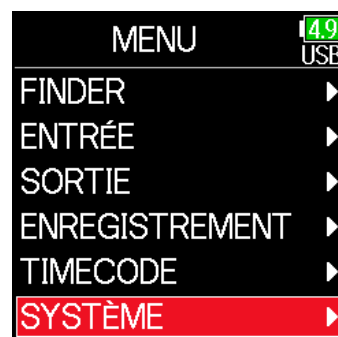

4. Avec et , sélectionnez Bluetooth, et pressez

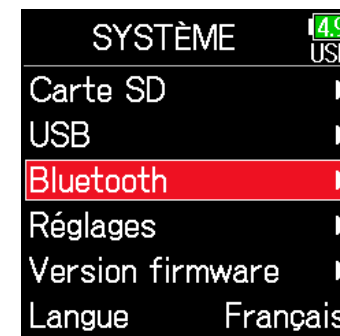

5. Avec et , sélectionnez Timecode, et pressez

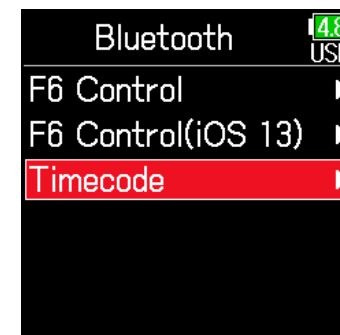

6. Avec et , sélectionnez Connecter, et pressez .  
La recherche de l'appareil connecté commence et « Recherche... » s'affiche à l'écran.

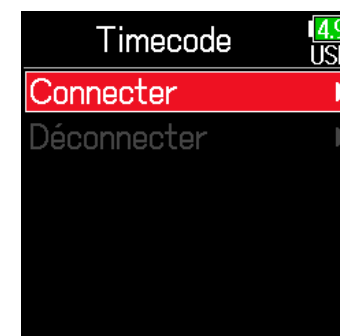

### À SAVOIR

- La recherche peut être annulée en pressant n'importe quelle touche.
- Après avoir annulé la recherche, vous pouvez la relancer en sélectionnant à nouveau MENU > SYSTÈME > Bluetooth > Timecode > Pair/Forget > Pair.



## 7. Sélectionnez le F6 comme appareil connecté à l'UltraSync BLUE.

Une fois l'appairage terminé, « Connecté » apparaît sur l'écran du F6.

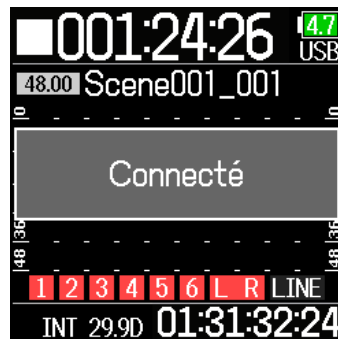

### À SAVOIR

- Reportez-vous au mode d'emploi de l'UltraSync BLUE pour les procédures de sélection des périphériques connectés.
- Utilisez le **F6** et l'UltraSync BLUE le plus près possible l'un de l'autre pour rendre la communication plus fiable.
- Même si la communication avec l'UltraSync BLUE est interrompue, le timecode généré par le **F6** sera ajouté aux fichiers d'enregistrement.

## ■ Déconnexion d'un UltraSync BLUE

Déconnectez le **F6** et l'UltraSync BLUE pour arrêter l'enregistrement de son timecode. Les informations d'appairage sont conservées même après déconnexion.

1. Pressez

2. Avec et , sélectionnez **SYSTÈME**, et pressez

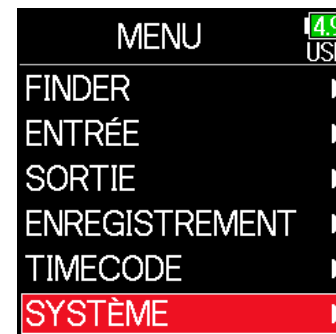

3. Avec et , sélectionnez **Bluetooth**, et pressez

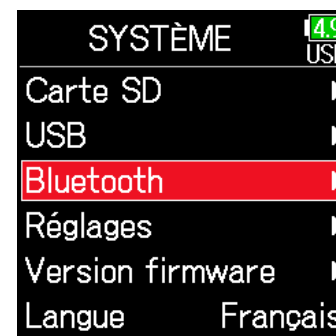

4. Avec et , sélectionnez **Timecode**, et pressez

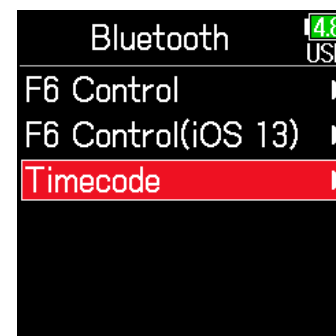

5. Avec  et , sélectionnez Déconnecter, et pressez .

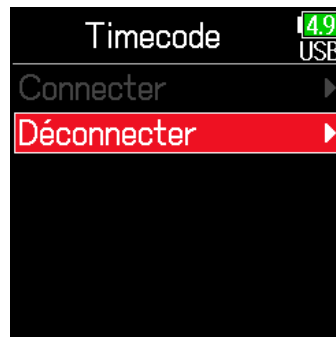





## ■ Connexion à un autre UltraSync BLUE

Pour recevoir le timecode d'un autre UltraSync BLUE que celui connecté au **F6**, l'appairage avec l'UltraSync BLUE actuel doit être supprimé pour mener à bien celui avec l'autre UltraSync BLUE.

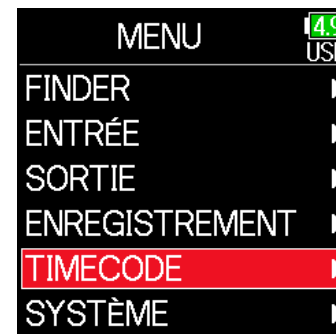

1. Pressez .

2. Avec  et , sélectionnez TIMECODE, et pressez .

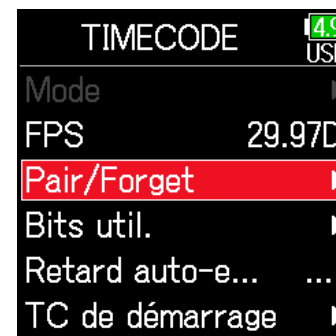

3. Avec  et , sélectionnez Pair/Forget (appairer/oublier), et pressez .



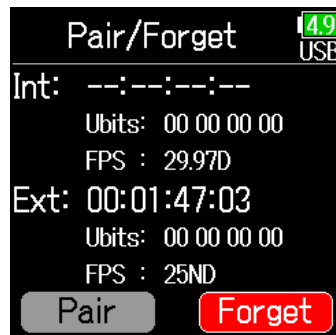

4. Avec  et , sélectionnez Forget (oublier), et pressez .



#### À SAVOIR

- Reportez-vous au mode d'emploi de l'UltraSync BLUE pour les procédures de sélection des périphériques connectés.
- Utilisez le **F6** et l'UltraSync BLUE le plus près possible l'un de l'autre pour rendre la communication plus fiable.
- Même si la communication avec l'UltraSync BLUE est interrompue, le timecode généré par le **F6** sera ajouté aux fichiers d'enregistrement.

5. Avec  et , sélectionnez Pair (appairer), et pressez .
- La recherche de l'appareil connecté commence et « Recherche... » s'affiche à l'écran.

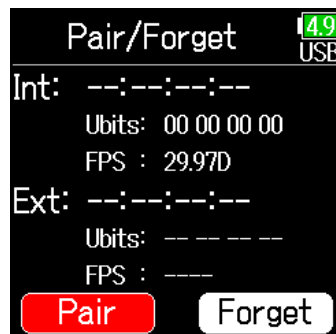

#### À SAVOIR

- La recherche peut être annulée en pressant n'importe quelle touche.
- Après avoir annulé la recherche, vous pouvez la relancer en sélectionnant à nouveau MENU > TIMECODE > Pair/Forget > Pair.

6. Sélectionnez le F6 comme appareil connecté sur l'autre UltraSync BLUE.

Une fois l'appairage terminé, « Connecté » apparaît sur l'écran du F6.

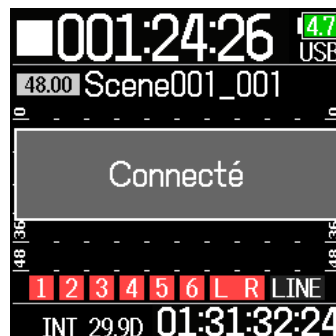

# Autres réglages

## Réglage de la durée de maintien de crête des indicateurs de niveau

1. Pressez .

2. Avec  et , sélectionnez SYSTÈME, et pressez .

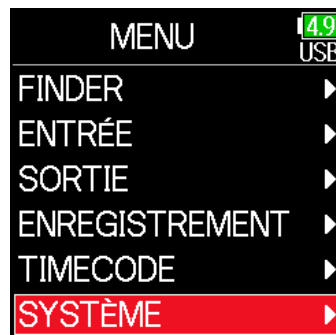

3. Avec  et , sélectionnez Réglages, et pressez .

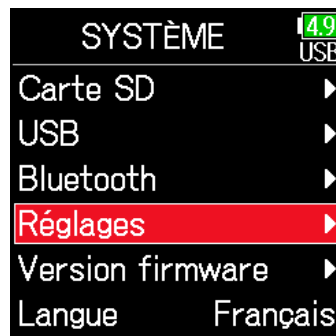

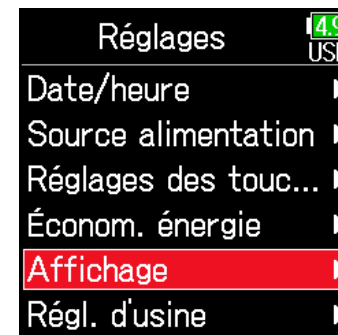

4. Avec  et , sélectionnez Affichage, et pressez .

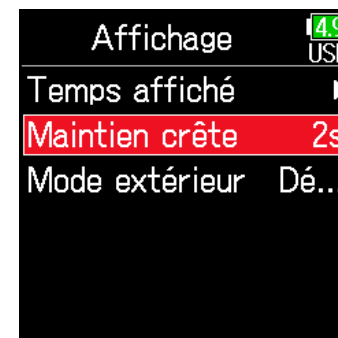

5. Avec  et , sélectionnez Maintien crête, et pressez .



6. Avec  et , réglez la durée de maintien de crête, et pressez .

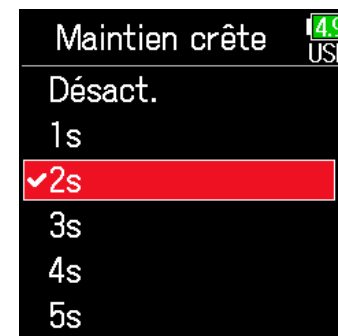

# Réglage de la luminosité des LED

Vous pouvez régler la luminosité des LED de la face avant du **F6**.

1. Pressez .

2. Avec  et , sélectionnez SYSTÈME, et pressez .

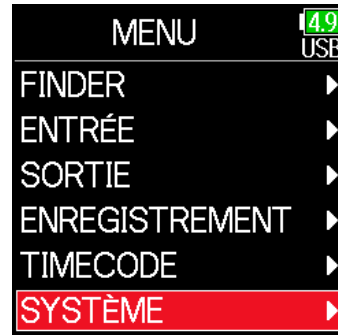

3. Avec  et , sélectionnez Réglages, et pressez .

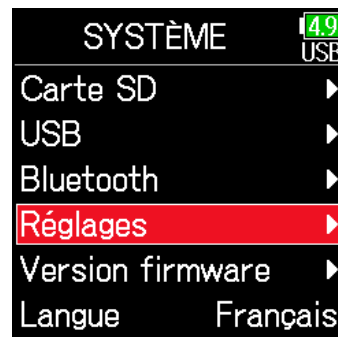

4. Avec  et , sélectionnez Économ. énergie, et pressez .

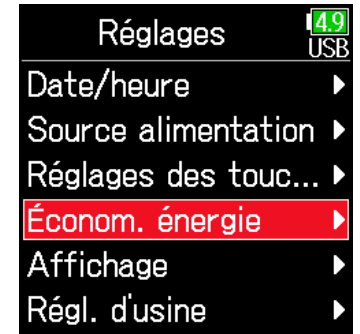

5. Avec  et , sélectionnez Luminosité LED, et pressez .



6. Avec  et , réglez la luminosité, et pressez .

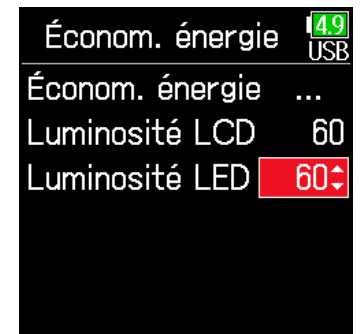

**À SAVOIR**

Le réglage peut aller de 5 à 100.

# Réglages d'écran

Des réglages relatifs à l'affichage peuvent être faits.

1. Pressez .

2. Avec  et , sélectionnez SYSTÈME, et pressez .

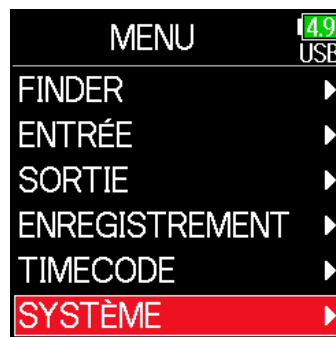

3. Avec  et , sélectionnez Réglages, et pressez .

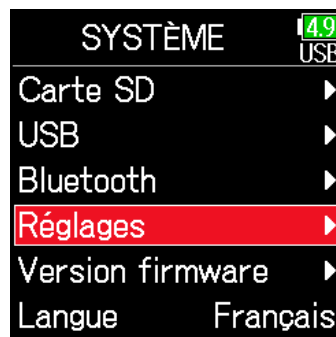

► Continuez avec l'une des procédures suivantes.

Réglage de la luminosité d'écran..... P. 167

Changement du réglage de rétroéclairage d'écran ..... P. 168

Réglage de lisibilité sous lumière vive ..... P. 169

## Réglage de la luminosité d'écran

4. Avec  et , sélectionnez Économ. énergie, et pressez .

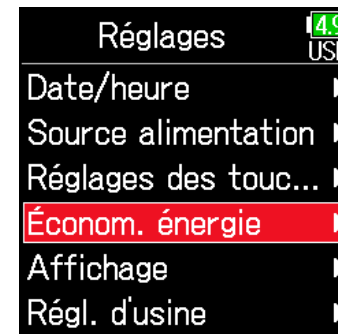

5. Avec  et , sélectionnez Luminosité LCD, et pressez .



6. Avec  et , réglez la luminosité, et pressez .

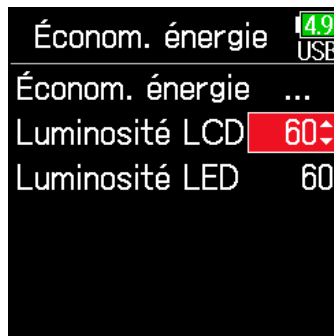

#### À SAVOIR

Le réglage peut aller de 5 à 100.

### ■ Changement du réglage de rétroéclairage d'écran

Le rétroéclairage de l'écran peut être réglé pour s'atténuer après 30 secondes sans utilisation.

4. Avec  et , sélectionnez Économ. énergie, et pressez .



5. Avec  et , sélectionnez Économ. énergie, et pressez .



6. Avec  et , sélectionnez le réglage, et pressez .

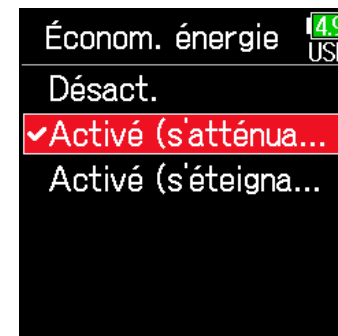

Réglage	Explication
Désact.	La luminosité du rétroéclairage ne change pas, même après que du temps se soit écoulé sans utilisation.
Activé (s'atténuant)	Le rétro-éclairage s'atténue après un temps sans utilisation.
Activé (s'éteignant)	Le rétro-éclairage s'éteint après un temps sans utilisation.



## ■ Réglage de lisibilité sous lumière vive

L'affichage peut être réglé pour être plus facilement lisible dans les environnements à lumière vive, notamment au soleil.

4. Avec  et , sélectionnez Affichage, et pressez .

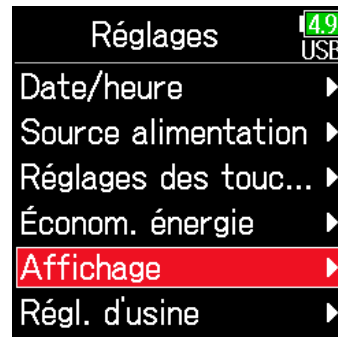

5. Avec  et , sélectionnez Mode extérieur, et pressez .

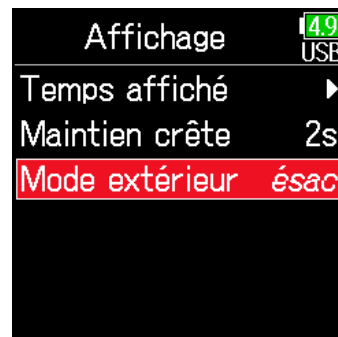

6. Avec  et , sélectionnez Activé, et pressez .

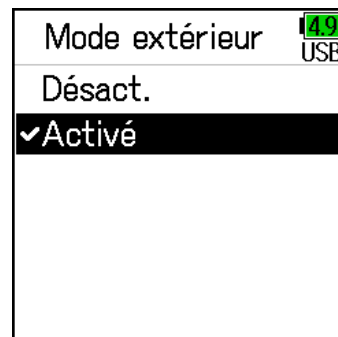

# Réglage du mode d'ajout manuel des marqueurs

La façon d'ajouter des marqueurs quand on presse  pendant l'enregistrement ou la lecture d'un fichier au format WAV peut être réglée.

1. Pressez .

2. Avec  et , sélectionnez SYSTÈME, et pressez .

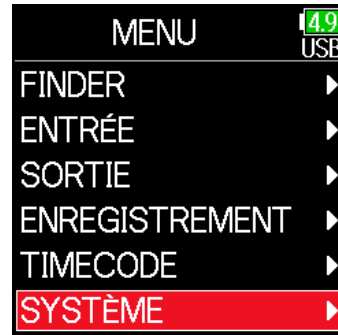

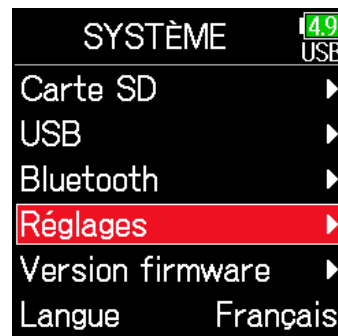

3. Avec  et , sélectionnez Réglages, et pressez .



4. Avec  et , sélectionnez Réglages des touches, et pressez .



5. Avec  et , sélectionnez Options touche Lecture, et pressez .







► Continuez avec l'une des procédures suivantes.

Réglage du mode d'ajout des marqueurs à l'enregistrement .....	P. 171
Réglage du mode d'ajout des marqueurs à la lecture.....	P. 171

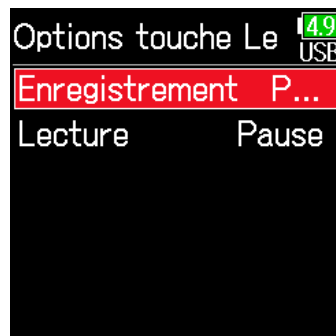

## ■ Réglage du mode d'ajout des marqueurs à l'enregistrement

6. Avec  et , sélectionnez Enregistrement, et pressez .

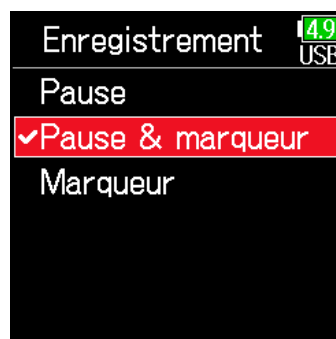

7. Avec  et , sélectionnez la façon dont les marqueurs sont ajoutés, et pressez .





Réglage	Explication
Pause	Presser  mettra en pause sans ajout de marqueur.
Pause & marqueur	Presser  mettra en pause et ajoutera un marqueur.
Marqueur	Presser  ajoutera un marqueur sans mettre en pause.

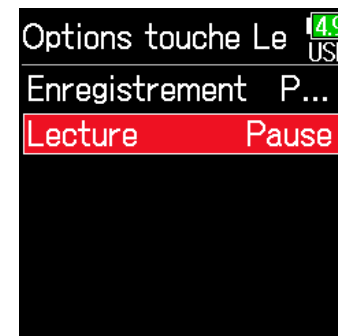

## ■ Réglage du mode d'ajout des marqueurs à la lecture

6. Avec  et , sélectionnez Lecture, et pressez .





7. Avec  et , sélectionnez la façon dont les marqueurs sont ajoutés, et pressez .



Réglage	Explication
Pause	Presser  mettra en pause sans ajout de marqueur.
Pause & marqueur	Presser  mettra en pause et ajoutera un marqueur.
Marqueur	Presser  ajoutera un marqueur sans mettre en pause.

# Réglage de blocage des touches

Utilisez la fonction de blocage des touches pour empêcher une mauvaise manipulation durant l'enregistrement. Maintenez  -  - pressée pour activer et désactiver la fonction de blocage. Suivez ces instructions pour définir les touches désactivées par la fonction de blocage.

1. Pressez .

2. Avec  et , sélectionnez SYSTÈME, et pressez .

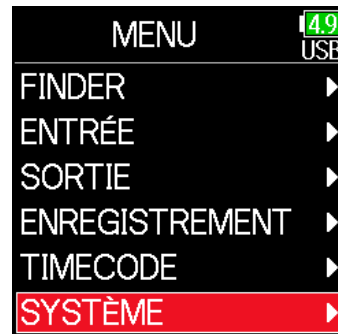

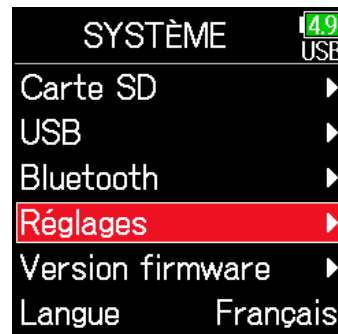

3. Avec  et , sélectionnez Réglages, et pressez .





4. Avec  et , sélectionnez Réglages des touches, et pressez .



5. Avec  et , sélectionnez Touches bloquées, et pressez .



6. Avec  et , sélectionnez les touches à bloquer, et pressez .



## À SAVOIR

Il est possible de sélectionner Track Knob 1–6 (boutons de piste 1–6), MENU, ENTER, UP (haut), DOWN (bas), PLAY (lecture), REC (enregistrement), STOP, HP Volume Push (pression de la molette de volume du casque) et HP Volume Turn (rotation de la molette de volume du casque).

## 7. Pressez .

## À SAVOIR

- Même si le blocage est activé pour HP Volume Push, maintenir  pressée débloque cette fonction.
- Le contrôle depuis le **FRC-8** et F6 Control reste possible même si la fonction de blocage est activée.

# Autres fonctions



## Contrôle des informations de carte SD

La taille et l'espace libre des cartes SD peuvent être vérifiés.

1. Pressez .

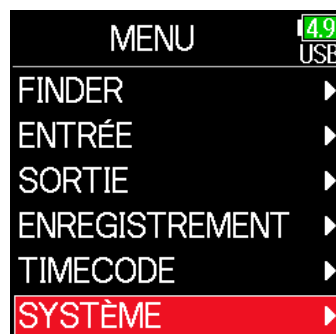
2. Avec  et , sélectionnez SYSTÈME, et pressez .



3. Avec  et , sélectionnez Carte SD, et pressez .

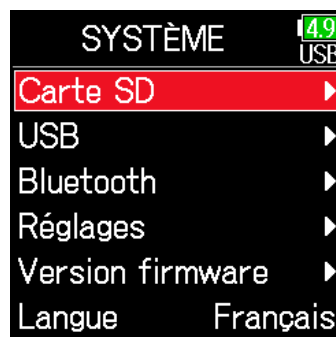

4. Avec  et , sélectionnez Informations, et pressez .

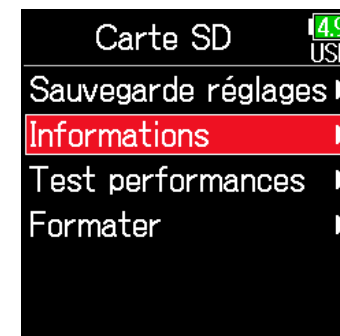

### Informations de carte SD

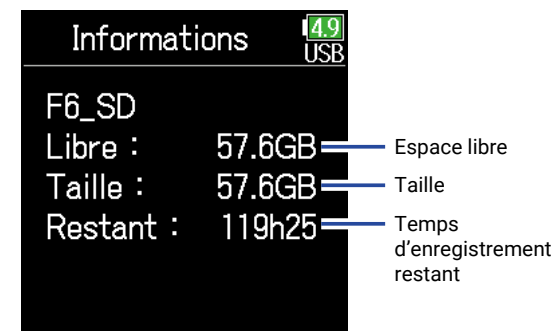





# Test des performances d'une carte SD

Les cartes SD peuvent être testées pour s'assurer qu'elles sont utilisables avec le **F6**. Un test basique peut être effectué rapidement, tandis qu'un test complet examine la totalité de la carte SD.

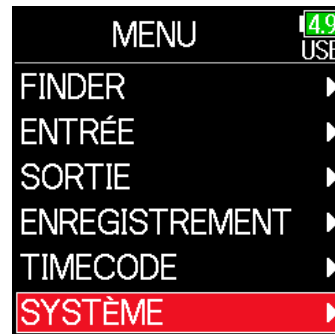

1. Pressez .

2. Avec  et , sélectionnez SYSTÈME, et pressez .

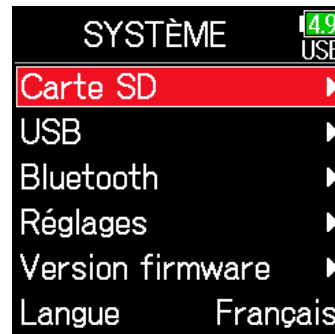

3. Avec  et , sélectionnez Carte SD, et pressez .



4. Avec  et , sélectionnez Test performances, et pressez .

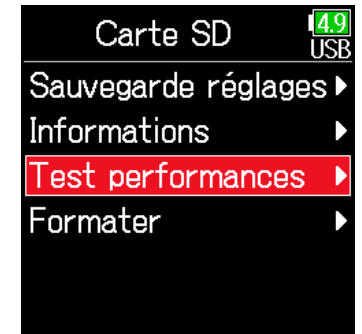

► Continuez avec l'une des procédures suivantes.

Test rapide .....	P. 176
Test complet.....	P. 177

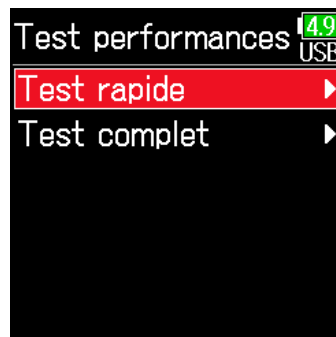

## ■ Test rapide

5. Avec  et , sélectionnez Test rapide, et pressez .



### NOTE

Même si le résultat d'un test de performances est « OK », cela ne garantit pas qu'il n'y aura pas d'erreurs d'écriture. Cette information n'est qu'indicative.

6. Avec  et , sélectionnez Exécuter, et pressez .
- Le test de performances de la carte démarre.
- Le test devrait prendre environ 30 secondes.

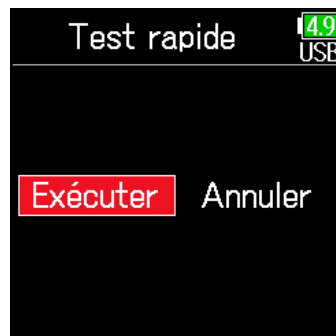

**Le test est terminé.**

Le résultat de l'évaluation s'affiche.

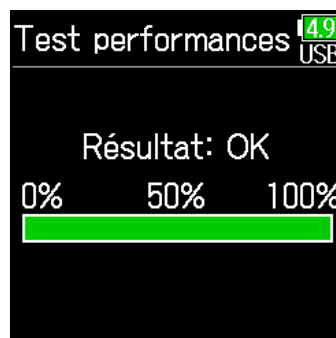

### À SAVOIR

Pressez  pour arrêter le test.



## ■ Test complet

5. Avec  et , sélectionnez Test complet, et pressez .

Le temps nécessaire au test complet s'affichera.

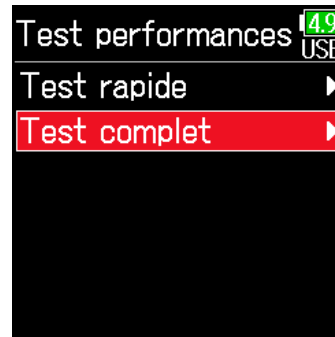

### NOTE

Même si le résultat d'un test de performances est « OK », cela ne garantit pas qu'il n'y aura pas d'erreurs d'écriture. Cette information n'est qu'indicative.

6. Avec  et , sélectionnez Exécuter, et pressez .

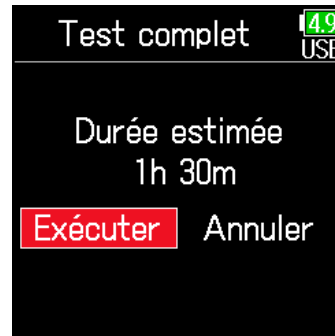

### Le test est terminé.

Le résultat de l'évaluation s'affiche. Si le taux d'accès Max atteint 100 %, la carte échoue au test (NG).

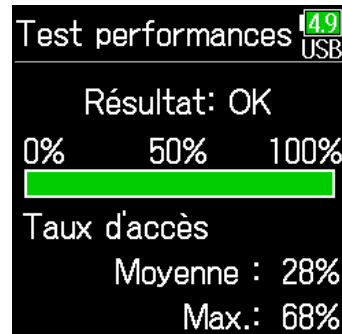

### À SAVOIR

Pressez  pour arrêter le test.



# Formatage de cartes SD

Formatez avec le **F6** les cartes SD qu'il doit utiliser.

1. Pressez .

2. Avec  et , sélectionnez SYSTÈME, et pressez .



3. Avec  et , sélectionnez Carte SD, et pressez .

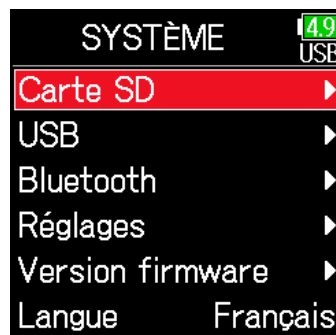

4. Avec  et , sélectionnez Format, et pressez .

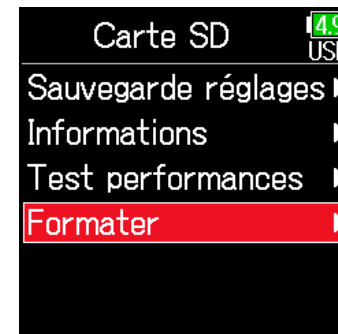

5. Avec  et , sélectionnez Exécuter, et pressez .

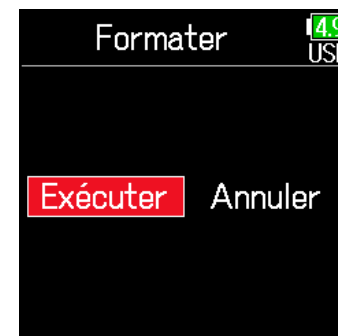

## NOTE

- Avant d'utiliser des cartes SD qui viennent d'être achetées ou qui ont été formatées par un ordinateur, il faut les formater avec le **F6**.
- Sachez que toutes les données sauvegardées sur la carte SD seront supprimées lors du formatage.

# Consultation de la liste des raccourcis du F6

Le **F6** dispose de raccourcis qui permettent un accès rapide à diverses fonctions.

Voir la « Liste des raccourcis » ( → P. 192) pour plus d'informations sur les fonctions de raccourci.

1. Pressez .

2. Avec  et , sélectionnez SYSTÈME, et pressez .

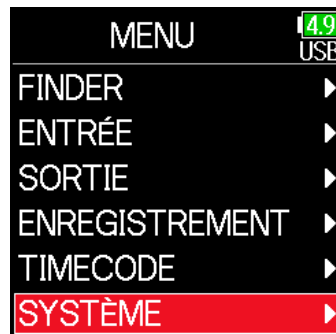

3. Avec  et , sélectionnez Réglages, et pressez .

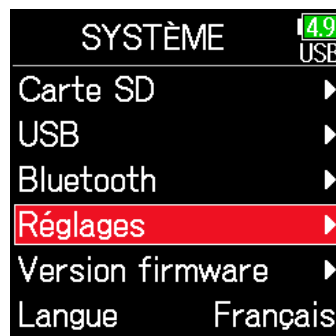

4. Avec  et , sélectionnez Réglages des touches, et pressez .



5. Avec  et , sélectionnez Liste raccourcis, et pressez .

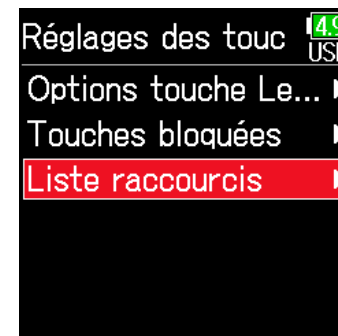





# Sauvegarde et chargement des réglages du F6

Les réglages du **F6** peuvent être sauvegardés sur cartes SD et rechargés depuis celles-ci.

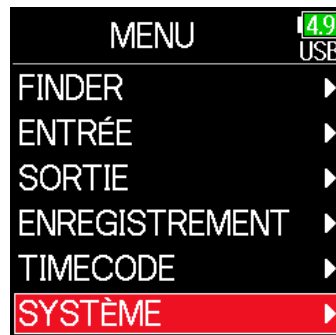
1. Pressez .

2. Avec  et , sélectionnez SYSTÈME, et pressez .



3. Avec  et , sélectionnez Carte SD, et pressez .

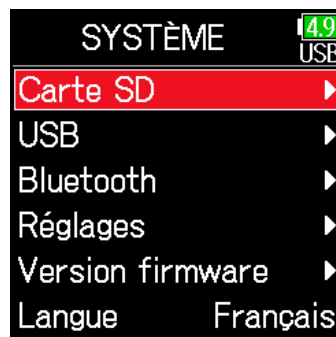

4. Avec  et , sélectionnez Sauvegarde réglages, et pressez .

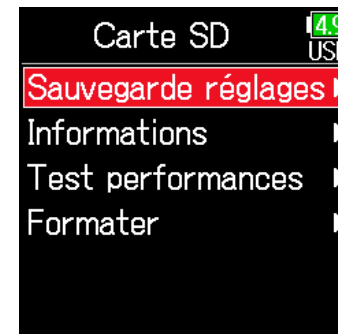

► Continuez avec l'une des procédures suivantes.

Sauvegarde .....	P. 181
Chargement .....	P. 181

## ■ Sauvegarde

Cela crée un fichier de sauvegarde dans le dossier « F6\_SETTINGS » du répertoire racine de la carte SD.

5. Avec  et , sélectionnez Sauvegarder, et pressez .



6. Changement du nom du fichier sauvegardé.

Voir « Écran de saisie des caractères » (→ P. 14) pour la façon de saisir les caractères.





### À SAVOIR



L'extension du fichier de sauvegarde est « .ZSF ».

## ■ Chargement

Vous pouvez charger un fichier de sauvegarde qui a été enregistré dans le dossier « F6\_SETTINGS » du répertoire racine de la carte SD.

5. Avec  et , sélectionnez Charger/Supprimer, et pressez .



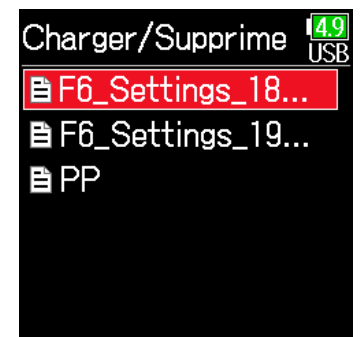

6. Avec  et , sélectionnez le fichier à charger, et pressez .



### À SAVOIR

- Maintenez  pressée pour effacer un fichier.
- La suppression d'un fichier efface complètement ses données.

7. Avec  et , sélectionnez Exécuter, et pressez .

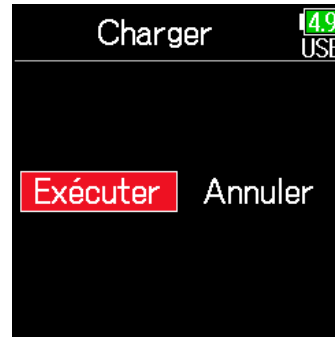

# Restauration des réglages par défaut

Les réglages d'usine par défaut peuvent être restaurés.

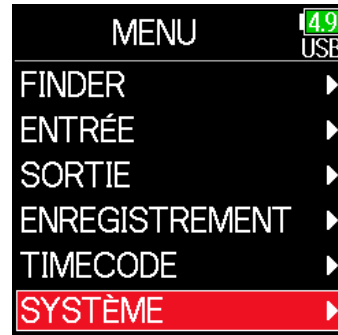

1. Pressez .

2. Avec  et , sélectionnez SYSTÈME, et pressez .



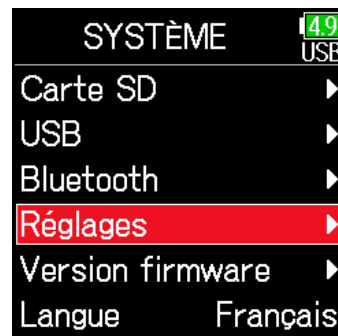

3. Avec  et , sélectionnez Réglages, et pressez .

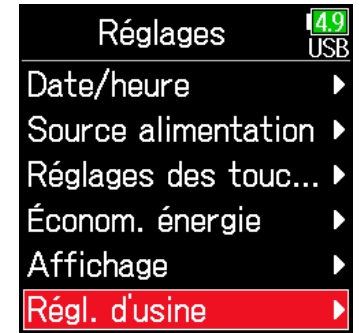

4. Avec  et , sélectionnez Régl. d'usine (réglages d'usine), et pressez .



5. Avec  et , sélectionnez Exécuter, et pressez .



Les réglages seront réinitialisés et l'alimentation automatiquement coupée.



# Vérification de la version du firmware

Les versions de firmware peuvent être vérifiées.

1. Pressez .

2. Avec  et , sélectionnez SYSTÈME, et pressez .

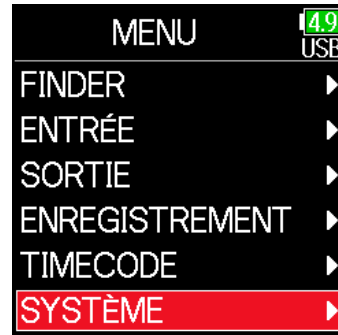

3. Avec  et , sélectionnez Version firmware, et pressez .

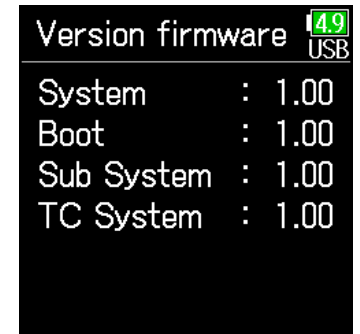
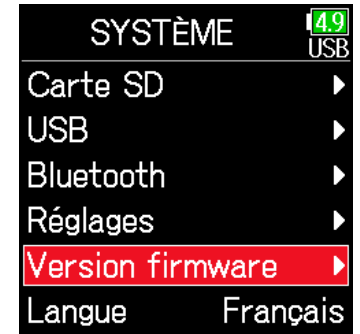



# Mise à jour du firmware

Le firmware du **F6** peut être mis à jour avec les dernières versions.

Le fichier de mise à jour le plus récent peut être téléchargé depuis le site web de ZOOM ([www.zoom.co.jp](http://www.zoom.co.jp)).



1. Installez des piles neuves dans le **F6** ou branchez l'adaptateur secteur dédié au connecteur USB.

## NOTE

La mise à jour du firmware n'est pas possible lorsque les piles/batteries ne sont plus assez chargées. Dans ce cas, remplacez les piles par des piles neuves ou utilisez l'adaptateur dédié.

2. Copiez le fichier de mise à jour dans le répertoire racine d'une carte SD.

3. Chargez la carte SD dans le lecteur de carte et allumez l'appareil tout en pressant .

4. Avec  et , sélectionnez Update (mise à jour) et pressez .

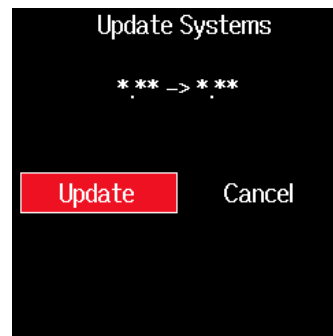

## NOTE

N'éteignez pas l'unité et ne retirez pas la carte SD durant la mise à jour. Cela pourrait rendre le **F6** inutilisable car incapable de démarrer.

5. Une fois la mise à jour terminée, éteignez l'unité.



## NOTE

Dans le cas peu probable où une mise à jour du firmware échouerait en cours, reprenez la procédure depuis le début pour à nouveau mettre à jour le firmware.

## Guide de dépannage

Si vous trouvez que le **F6** fonctionne étrangement, vérifiez d'abord les points suivants.

### ■ Problème d'enregistrement/lecture

#### ◆ Pas de son ou son très faible

- Vérifiez les connexions avec le système d'écoute et son réglage de volume.
- Assurez-vous que le volume du **F6** n'est pas trop bas (→ P. 36).

#### ◆ Le son des équipements connectés ou des entrées est inaudible ou très faible

- Contrôlez les réglages de niveau d'entrée (→ P. 28).
- Si un lecteur de CD ou autre appareil est branché à une prise d'entrée, montez le niveau de sortie de cet appareil.
- Vérifiez les réglages d'écoute de contrôle du signal entrant (→ P. 79).
- Vérifiez les réglages d'alimentation fantôme et d'alimentation plug-in par la prise (→ P. 81, P. 95).
- Vérifiez les réglages de routage de sortie casque et de sortie ligne (→ P. 109, P. 112, P. 113).

#### ◆ L'enregistrement n'est pas possible

- Vérifiez que les voyants d'état sont allumés en rouge.
- Vérifiez qu'il y a de l'espace libre sur la carte SD (→ P. 174).
- Vérifiez qu'il y a une carte SD correctement chargée dans le lecteur de carte.
- Si « Carte protégée ! » s'affiche, c'est que la protection de la carte SD contre l'écriture est activée. Faites coulisser le commutateur de protection de la carte SD pour désactiver la protection contre l'écriture.

#### ◆ Le son enregistré est inaudible ou très faible

- Vérifiez que les niveaux de volume des pistes ne sont pas trop bas (→ P. 55).
- Vérifiez que les voyants d'état sont allumés en vert durant la lecture.

### ■ Autres problèmes

#### ◆ L'ordinateur ne le reconnaît pas alors qu'il est connecté au port USB

- Vérifiez que le système d'exploitation est compatible (→ P. 139).
- Le mode de fonctionnement doit être sélectionné sur le **F6** pour permettre à l'ordinateur de reconnaître le **F6** (→ P. 141).

## ◆ L'autonomie sur piles/batterie est courte

Faire les réglages suivants peut augmenter la durée de fonctionnement sur piles/batterie.

- Indiquer correctement l'alimentation utilisée ( → P. 23).
- Désactiver les pistes inutiles ( → P. 27).
- Débrancher les appareils inutiles connectés par exemple aux prises casque, LINE OUT ou TIMECODE IN/OUT.
- Régler la tension d'alimentation fantôme sur 24 V ( → P. 95).
- Désactiver l'alimentation fantôme durant la lecture ( → P. 96).
- Désactiver le timecode si vous ne l'utilisez pas ( → P. 128).
- Réduire la luminosité des LED ( → P. 165).
- Réduire la luminosité de l'écran LCD ( → P. 167).
- Régler l'écran pour qu'il s'atténue après un certain temps sans utilisation ( → P. 168).
- Réduire la fréquence d'échantillonnage utilisée pour enregistrer les fichiers ( → P. 30).
- En raison de leurs caractéristiques, les batteries nickel-hydrure métal (surtout celles à haute capacité) ou au lithium procurent une plus grande autonomie que les piles alcalines quand la consommation est élevée.

# Liste des métadonnées

## ■ Métadonnées contenues dans les blocs BEXT d'un fichier WAV

Balise	Explication	Remarques
zSPEED=	Cadence d'images	MENU > TIMECODE > FPS
zTAKE=	Numéro de prise	
zUBITS=	Bits utilisateur	MENU > TIMECODE > Bits util.
zSCENE=	Nom de scène	MENU > ENREGISTREMENT > Métadonnées > Nom de scène > Mode MENU > ENREGISTREMENT > Métadonnées > Nom de scène > Nom personnel MENU > FINDER > Option > Modif. métadonnées > Scène > Scène/Prise MENU > FINDER > Option > Renommer
zTAPE=	Nom du dossier de destination d'enregistrement	MENU > FINDER (nom du dossier de destination de l'enregistrement) MENU > FINDER > Option > Modif. métadonnées > Nom de dossier
zCIRCLED=	Prise marquée	MENU > FINDER > Option > Modif. métadonnées > Marquage
zTRK1=	Nom de la piste gauche	Les noms de piste (« Track » en anglais) sont écrits comme suit. TRK1=TrL, TRK2=TrR, TRK3=Tr1, TRK4=Tr2 ... TRK8=Tr6
zTRK2=	Nom de la piste droite	
zTRK3=	Nom de la piste 1	
zTRK4=	Nom de la piste 2	
zTRK5=	Nom de la piste 3	
zTRK6=	Nom de la piste 4	
zTRK7=	Nom de la piste 5	
zTRK8=	Nom de la piste 6	
zNOTE=	Note sur la prise	MENU > Métadonnées > Note MENU > FINDER > Option > Modif. métadonnées > Note

## ■ Métadonnées contenues dans les blocs iXML d'un fichier WAV

Balise iXML	Sous-balise iXML	Écrite	Lue	Remarques
<PROJECT>		<input type="radio"/>	<input type="radio"/>	MENU > FINDER (nom du dossier au niveau racine de la carte SD) MENU > FINDER > Option > Modif. métadonnées > Nom projet
<SCENE>		<input type="radio"/>	<input type="radio"/>	MENU > ENREGISTREMENT > Métadonnées > Nom de scène > Mode MENU > ENREGISTREMENT > Métadonnées > Nom de scène > Nom personnel MENU > FINDER > Option > Modif. métadonnées > Scène > Scène/Prise MENU > FINDER > Option > Renommer
<TAKE>		<input type="radio"/>	<input type="radio"/>	MENU > FINDER > Option > Modif. métadonnées > Prise MENU > FINDER > Option > Renommer
<TAPE>		<input type="radio"/>	<input type="radio"/>	MENU > FINDER (nom du dossier de destination de l'enregistrement) MENU > FINDER > Option > Modif. métadonnées > Nom de dossier
<CIRCLED>		<input type="radio"/>	<input type="radio"/>	MENU > FINDER > Option > Modif. métadonnées > Marquage
<WILD TRACK>		x	x	
<FALSE START>		x	x	
<NO GOOD>		x	x	
<FILE_UID>		<input type="radio"/>	x	
<UBITS>		<input type="radio"/>	x	MENU > TIMECODE > Timecode > Bits util.
<NOTE>		<input type="radio"/>	<input type="radio"/>	MENU > ENREGISTREMENT > Métadonnées > Note MENU > FINDER > Option > Modif. métadonnées > Note
<BEXT>		x	x	
<USER>		x	x	

Balise iXML	Sous-balise iXML	Écrite	Lue	Remarques
<SPEED>				
<SPEED>	<NOTE>	○	×	
<SPEED>	<MASTER_SPEED>	○	○	MENU > TIMECODE > FPS
<SPEED>	<CURRENT_SPEED>	○	×	MENU > TIMECODE > FPS
<SPEED>	<TIMECODE_RATE>	○	×	MENU > TIMECODE > FPS
<SPEED>	<TIMECODE_FLAG>	○	×	MENU > TIMECODE > FPS
<SPEED>	<FILE_SAMPLE_RATE>	○	×	MENU > ENREGISTREMENT > Fréq. échant.
<SPEED>	<AUDIO_BIT_DEPTH>	○	×	MENU > ENREGISTREMENT > Mode
<SPEED>	<DIGITIZER_SAMPLE_RATE>	○	×	MENU > ENREGISTREMENT > Fréq. échant.
<SPEED>	<TIMESTAMP_SAMPLES_SINCE_MIDNIGHT_HI>	○	×	
<SPEED>	<TIMESTAMP_SAMPLES_SINCE_MIDNIGHT_LO>	○	×	
<SPEED>	<TIMESTAMP_SAMPLE_RATE>	○	×	MENU > ENREGISTREMENT > Fréq. échant.

Balise iXML	Sous-balise iXML	Écrite	Lue	Remarques
<SYNC_POINT_LIST>				
<SYNC_POINT>	<SYNC_POINT_TYPE>	×	×	
<SYNC_POINT>	<SYNC_POINT_FUNCTION>	×	×	
<SYNC_POINT>	<SYNC_POINT_COMMENT>	×	×	
<SYNC_POINT>	<SYNC_POINT_LOW>	×	×	
<SYNC_POINT>	<SYNC_POINT_HIGH>	×	×	
<SYNC_POINT>	<SYNC_POINT_EVENT_DURATION>	×	×	

Balise iXML	Sous-balise iXML	Écrite	Lue	Remarques
<HISTORY>				
<HISTORY>	<ORIGINAL_FILENAME>	○	×	
<HISTORY>	<PARENT_FILENAME>	×	×	
<HISTORY>	<PARENT_UID>	×	×	

Balise iXML	Sous-balise iXML	Écrite	Lue	Remarques
<FILE_SET>				
<FILE_SET>	<TOTAL_FILES>	<input type="radio"/>	x	
<FILE_SET>	<FAMILY_UID>	<input type="radio"/>	x	
<FILE_SET>	<FAMILY_NAME>	x	x	
<FILE_SET>	<FILE_SET_START_TIME_HI>	x	x	
<FILE_SET>	<FILE_SET_START_TIME_LO>	x	x	
<FILE_SET>	<FILE_SET_INDEX>	<input type="radio"/>	x	

Balise iXML	Sous-balise iXML	Écrite	Lue	Remarques
<TRACK_LIST>				
<TRACK_LIST>	<TRACK_COUNT>	<input type="radio"/>	x	
<TRACK>	<CHANNEL_INDEX>	<input type="radio"/>	x	
<TRACK>	<INTERLEAVE_INDEX>	<input type="radio"/>	x	
<TRACK>	<NAME>	<input type="radio"/>	<input type="radio"/>	MENU > ENREGISTREMENT > Métadonnées > Nom de piste MENU > FINDER > Option > Modif. métadonnées > Nom de piste
<TRACK>	<FUNCTION>	x	x	













= OUI   x = NON

### ■ Métadonnées et champs ID3 contenus dans les fichiers MP3





Métadonnées	Champ ID3	Format
Timecode	Nom d'artiste	TC=[HH:MM:SS:FF]
Nom de scène, numéro de prise	Titre de piste	SC=[nom de scène] TK=[numéro de prise]
Cadence d'images, durée de fichier (temps)	Titre de l'album	FR=[cadence d'images] D=[durée de fichier (temps)]

## Liste des raccourcis

### ■ Écran d'accueil

Sur le <b>F6</b>	Sur le <b>FRC-8</b>	Explication
Pressez et maintenez 	Pressez et maintenez MENU	Afficher le nom qui sera donné à la prochaine prise enregistrée. Exemple : Scene001_002
 + 	MENU + pressez l'encodeur	Faire avancer de 1 le numéro de scène (quand l'écran d'accueil est ouvert).
 + 	MENU + Avance rapide	Il est possible d'augmenter ou de diminuer d'une unité le numéro donné à la prochaine prise enregistrée quand l'écran d'accueil est ouvert.
 + 	MENU + Recul rapide	Déplacer la dernière prise enregistrée dans le dossier FALSE TAKE (quand l'écran d'accueil est ouvert).
 + 	Pressez l'encodeur + Avance rapide	Ouvrir l'écran de réglage du fader de piste L/R et du niveau de sortie ligne.
 + 	Pressez l'encodeur + Recul rapide	Cliquer sur les témoins d'écrêtage des indicateurs de niveau.
Pressez et maintenez 	Pressez et maintenez Avance rapide	Marquer la prise actuellement sélectionnée.

### ■ Écrans de couplage d'entrées, couplage de niveaux d'entrée et routage

Sur le <b>F6</b>	Sur le <b>FRC-8</b>	Explication
 + 	-	Déplacer le curseur vers le haut.
 + 	-	Déplacer le curseur vers le bas.

### ■ Tous les écrans

Sur le <b>F6</b>	Sur le <b>FRC-8</b>	Explication
Pressez et maintenez 	-	Désactiver les commandes choisies avec « Touches bloquées ».



# Schémas synoptiques

## Flux des signaux d'entrée et de sortie (modes linéaires et doubles)

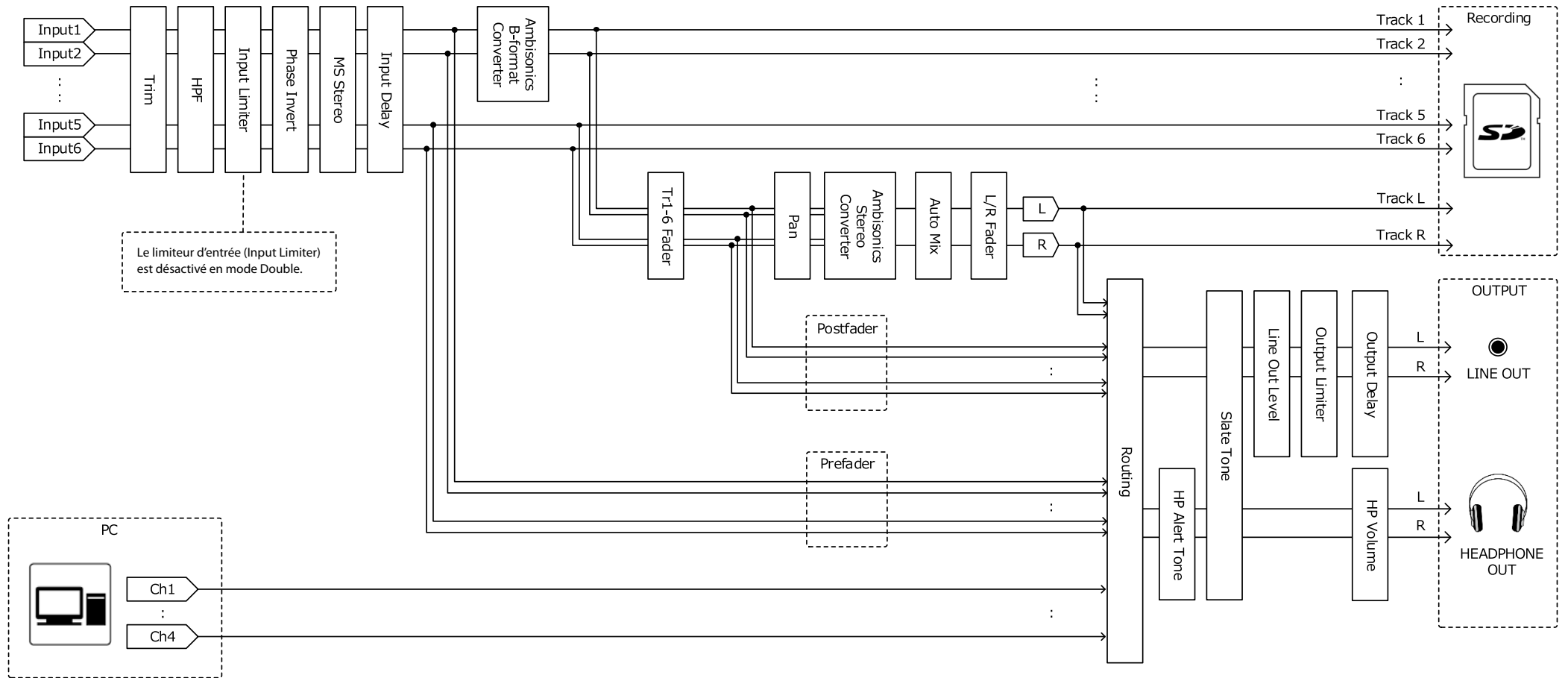

## Flux des signaux d'entrée et de sortie (mode à virgule flottante)

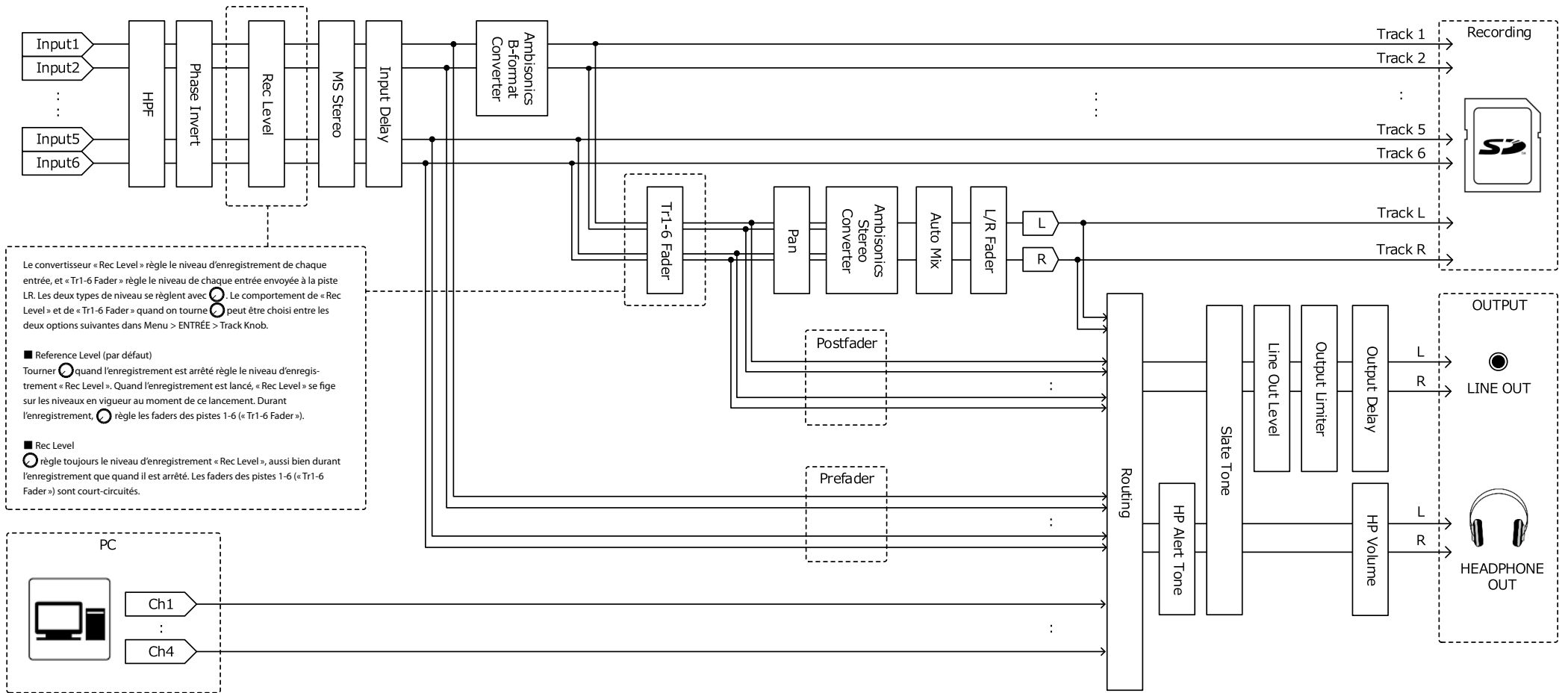

## Flux des signaux d'entrée et de sortie (mixage stéréo pour interface audio)

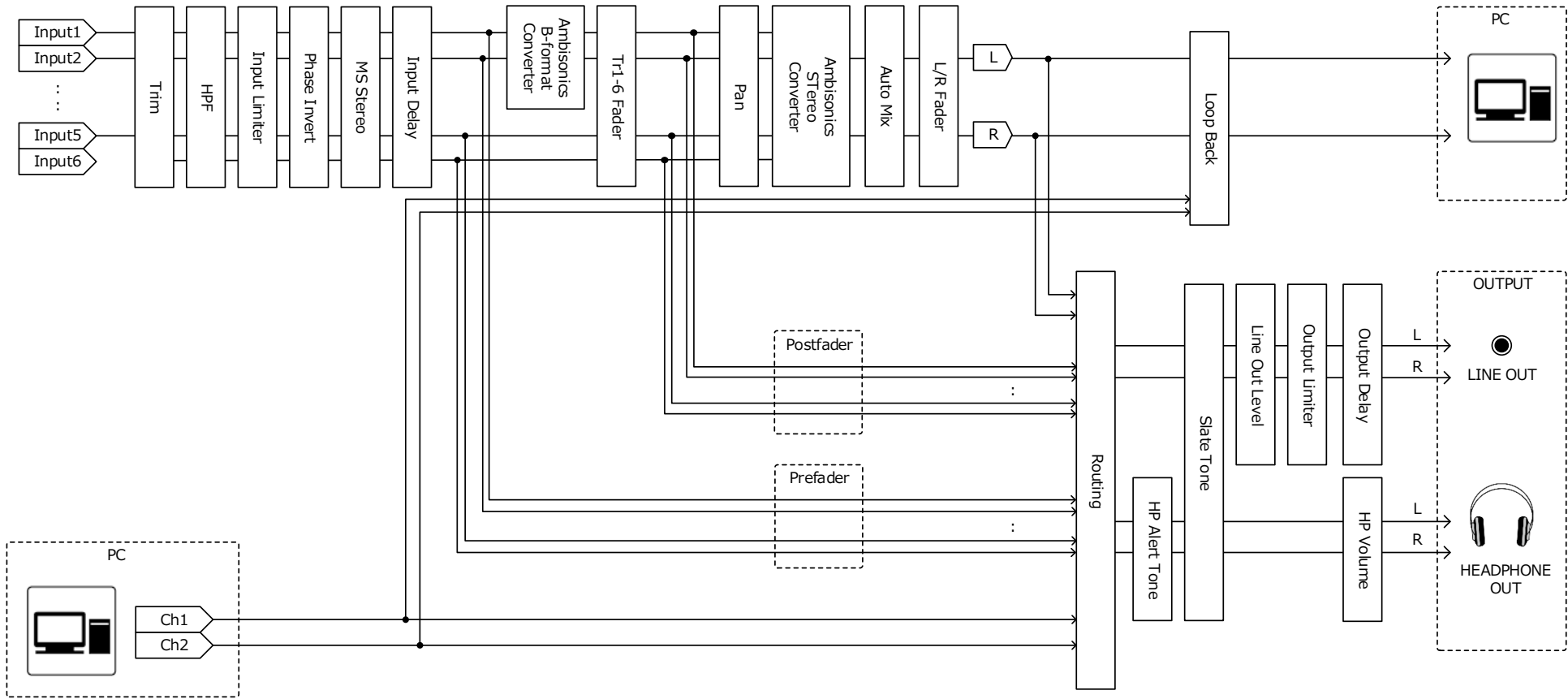

## Flux des signaux d'entrée et de sortie (multipiste pour interface audio)

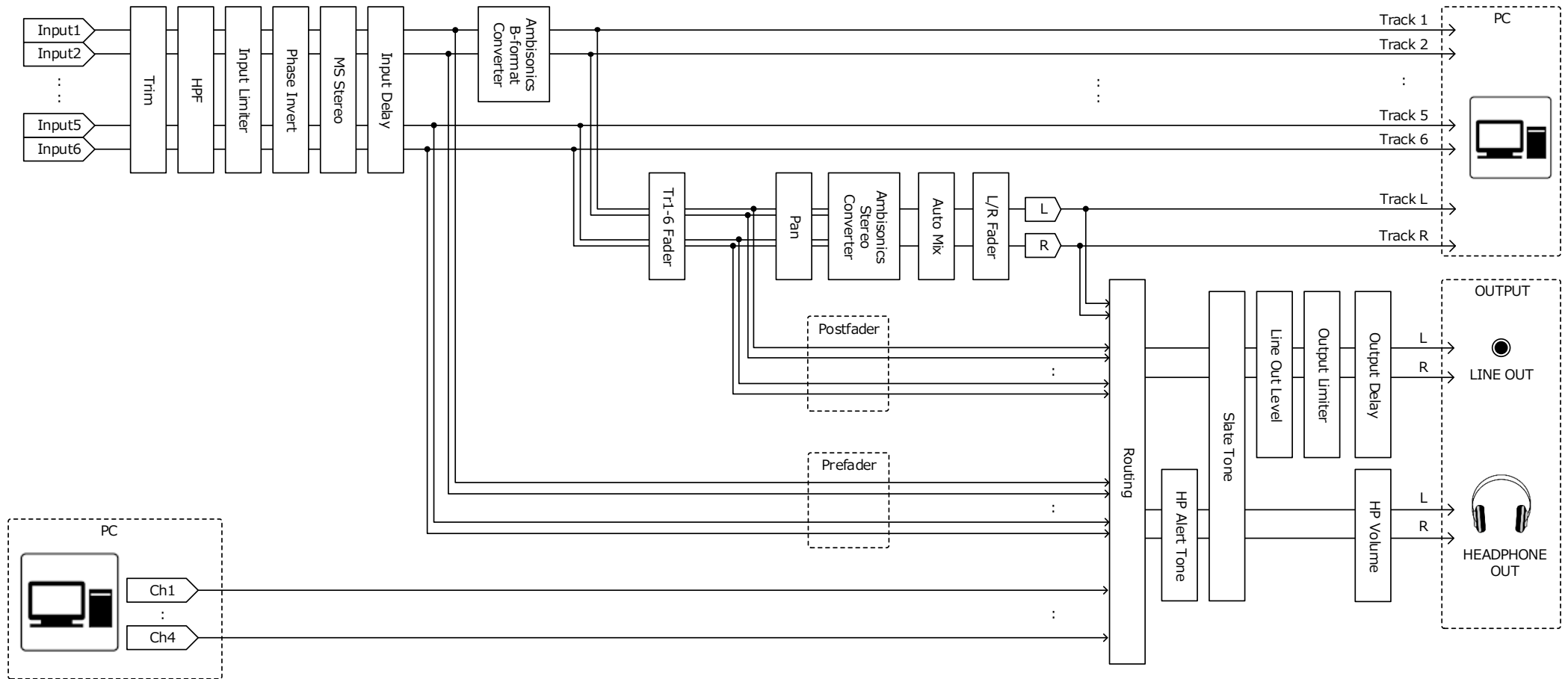

# Schéma synoptique détaillé (modes linéaires et doubles)

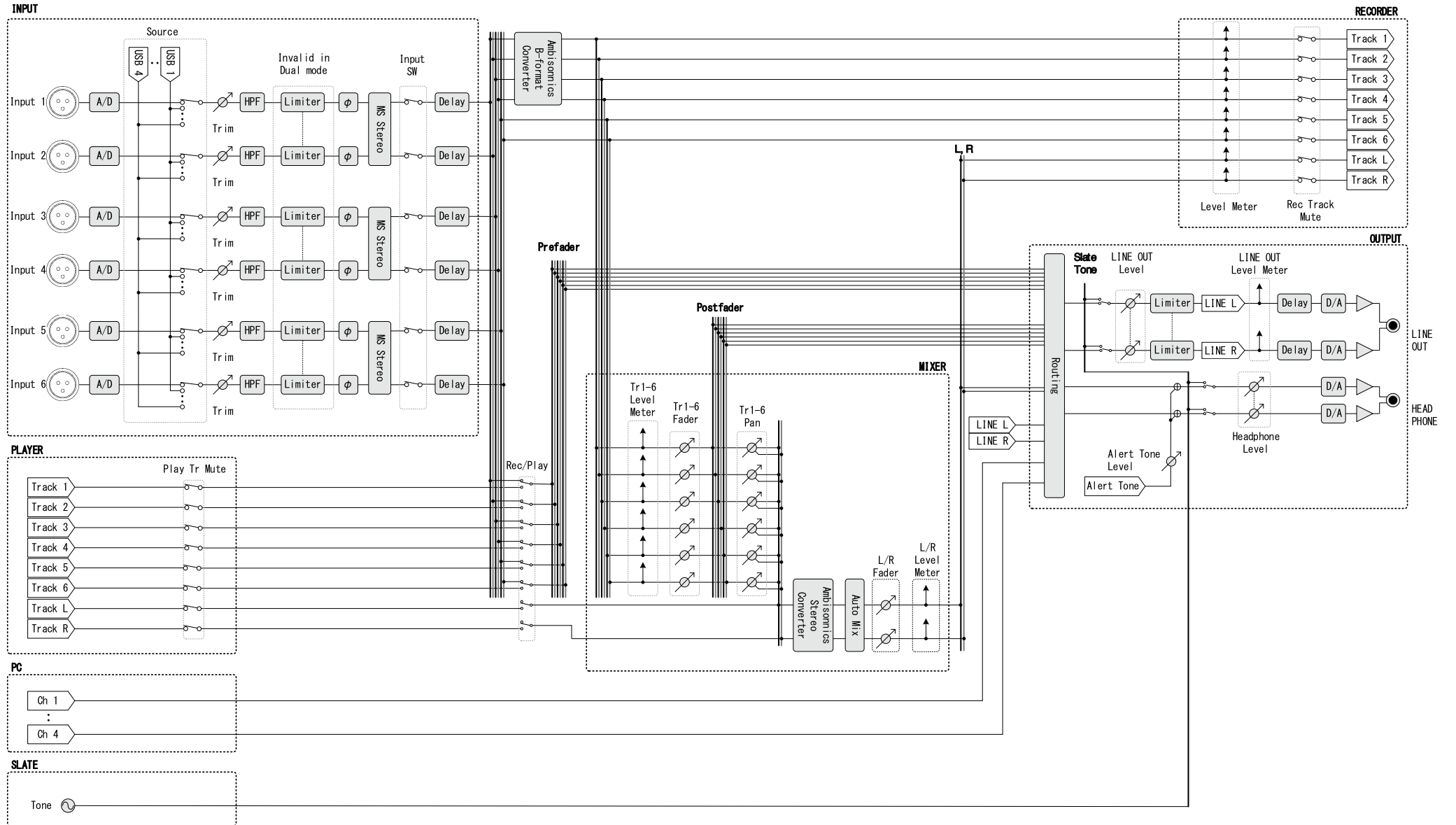

# Schéma synoptique détaillé (mode à virgule flottante)

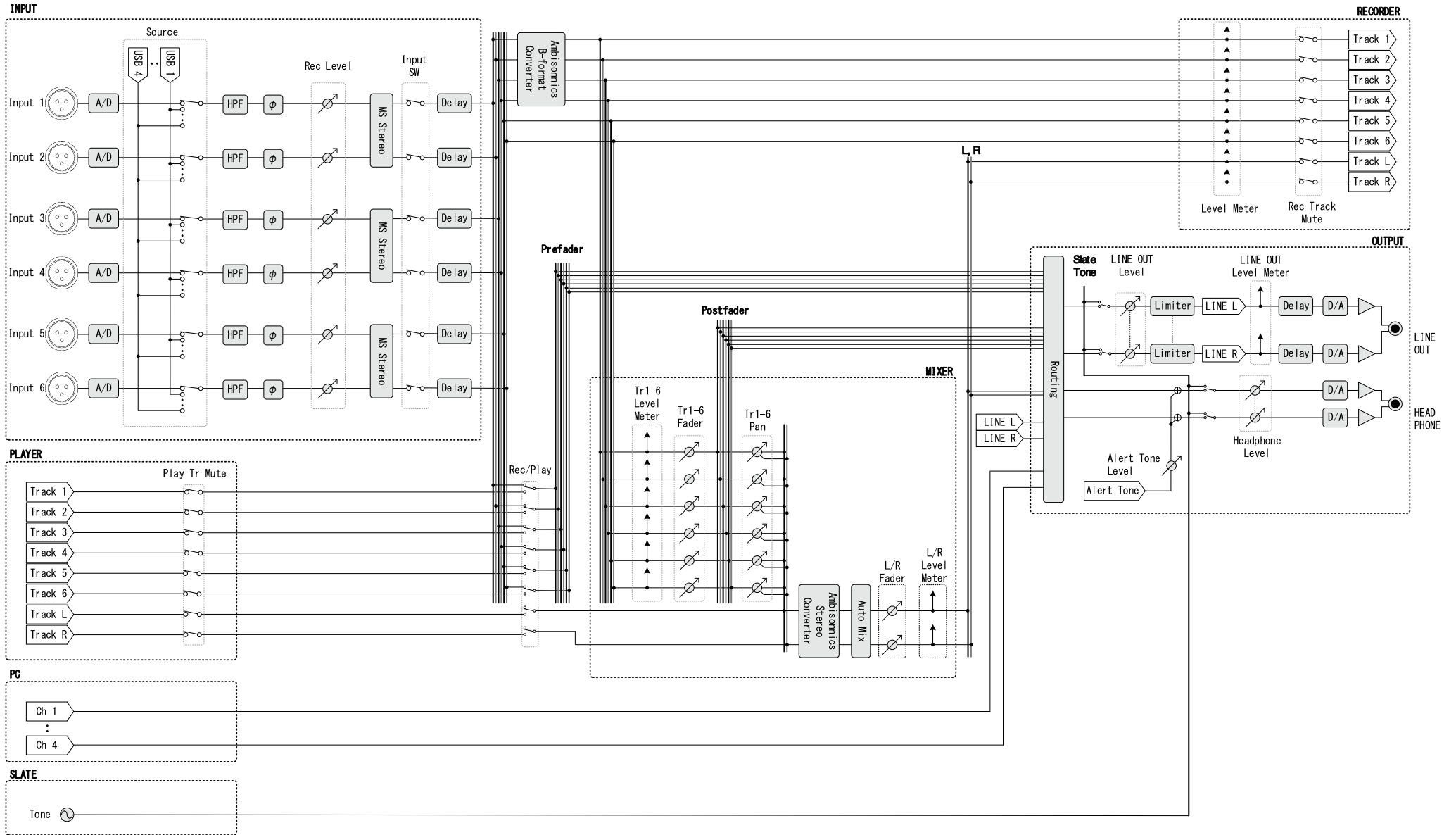

## ■ Schéma synoptique détaillé (routage)

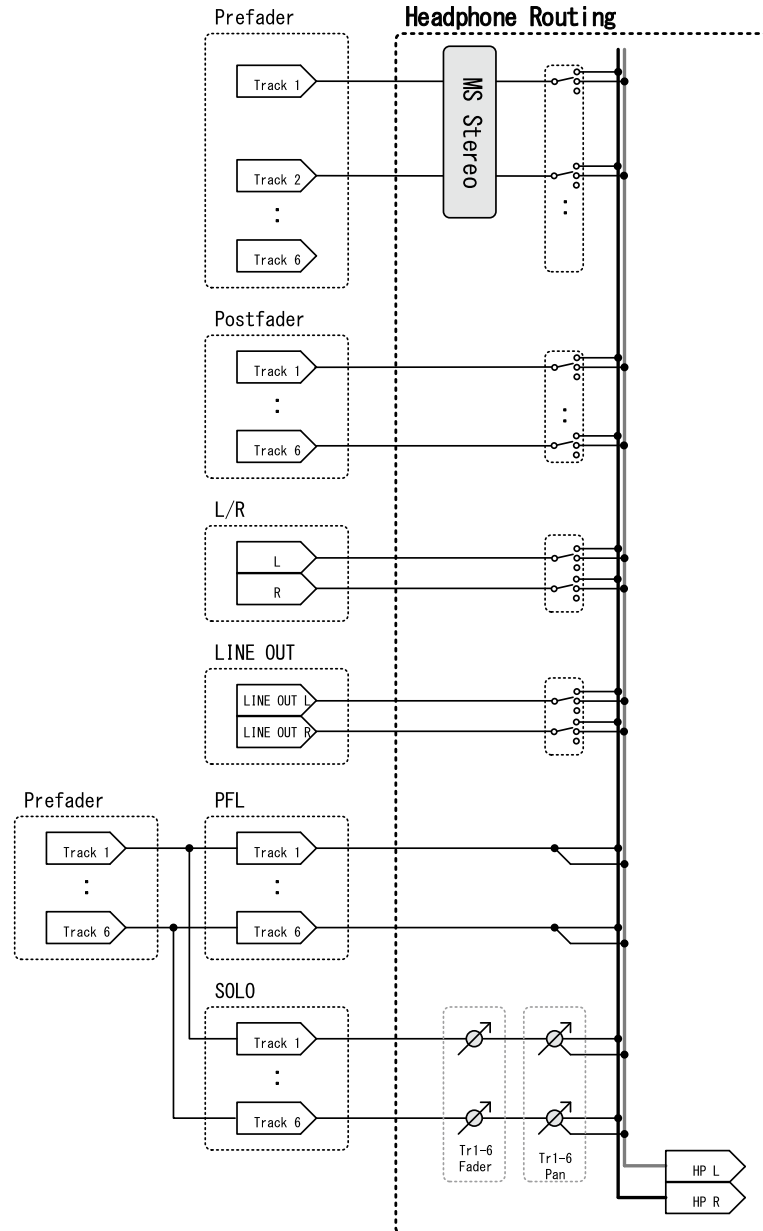
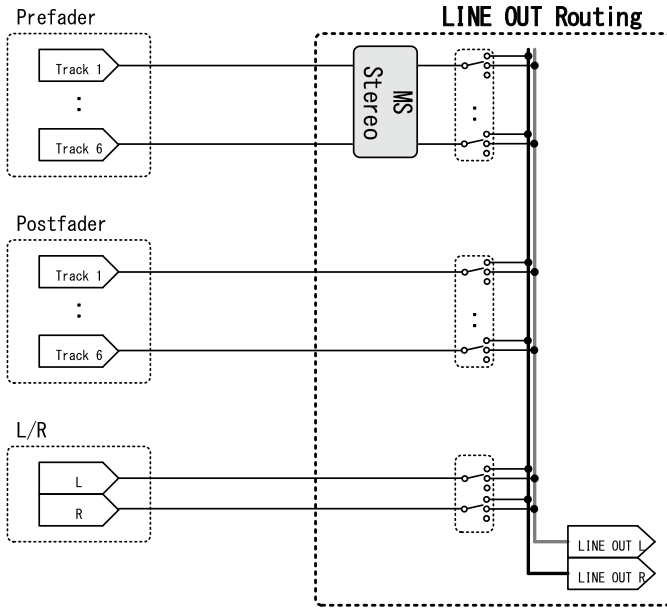

# Caractéristiques techniques

Support d'enregistrement	Cartes SD, cartes SDHC, cartes SDXC (conformes à ces normes)		
Entrées	Entrées 1 – 6	Connecteurs	XLR (point chaud sur la broche 2)
		Entrée (micro)	Gain d'entrée Impédance d'entrée Niveau d'entrée maximal
	Entrée (ligne)	Gain d'entrée	-8 dB – +55 dB
		Impédance d'entrée	5 k $\Omega$
		Niveau d'entrée maximal	+24 dBu
	Alimentation fantôme	+24/+48 V, 10 mA maximum pour chaque canal	
	Bruit rapporté à l'entrée (EIN)	-127 dBu ou moins (pondération A, gain d'entrée +75 dB, entrée 150 $\Omega$ )	
Sorties	Sortie ligne	Connecteur	Sortie asymétrique sur mini-jack 3,5 mm stéréo
		Impédance de sortie	100 $\Omega$ ou moins
		Niveau de sortie de référence	-10 dBV, 1 kHz, charge de 10 k $\Omega$
		Niveau de sortie maximal	+10 dBV, 1 kHz, charge de 10 k $\Omega$
		Plage dynamique N/A	Typ. 95 dB (entrée à -60 dB FS, pondération A)
	Sortie casque	Connecteur	Sortie asymétrique sur mini-jack 3,5 mm stéréo
		Impédance de sortie	15 $\Omega$ ou moins
		Niveau de sortie maximal	100 mW + 100 mW (charge de 32 $\Omega$ )
		Plage dynamique N/A	Typ. 108 dB (entrée à -60 dB FS, pondération A)
Formats d'enregistrement	Avec WAV sélectionné		
	Formats pris en charge	44,1/47,952/48/48,048/88,2/96/192 kHz, 16/24 bit/32 bit à virgule flottante, mono/stéréo/poly 2-8 canaux, prise en charge des BWF/iXML	
	Nombre maximal de pistes simultanément enregistrables	14 (6 entrées x 2 (Linéaire et Flottant) + mixage G/D) 6 (6 entrées (Linéaire ou Flottant) à une fréquence d'échantillonnage de 192 kHz)	
	Avec MP3 sélectionné		
	Formats pris en charge	128/192/320 kbit/s, 44,1/48 kHz, balises ID3v1 prises en charge	
Nombre maximal de pistes simultanément enregistrables	2		
Durée d'enregistrement	Avec une carte de 32 Go		
	30:46:00 (WAV stéréo 48 kHz/24 bit)		
	07:41:00 (WAV stéréo 192 kHz/24 bit)		
Timecode	Connecteur	Mini-jack 3,5 mm stéréo (pointe : entrée, bague : sortie)	
	Modes	Désact., Int. libre, Int. à l'enregist., Int. sur horloge, Ext., Ext. auto-enregist. (l'horloge audio peut être synchronisée sur le timecode)	
	Cadences d'images	23.976 ND, 24 ND, 25 ND, 29.97 ND, 29.97 D, 30 ND, 30 D	
	Précision	±0,2 ppm	
	Niveau d'entrée autorisé	0,2 – 5,0 Vc-c	
	Impédance d'entrée autorisée	4,6 k $\Omega$	
	Niveau de sortie	3,3 Vc-c	
	Impédance de sortie	50 $\Omega$ ou moins	
Alimentation	Adaptateur secteur (AD-17 ZOOM) : CC 5 V/1 A (accepte l'alimentation par bus USB)		
	Batterie Sony® série L		
	4 piles AA (alcalines, lithium ou batteries rechargeables NiMH)		



Durée d'enregistrement en continu	Enregistrement 48 kHz/16 bit 2 canaux sur carte SD (LINE OUT désactivée, TIMECODE désactivé, luminosité LED/LCD sur 5, casque d'écoute sous charge de 32 Ω, alimentation fantôme désactivée)			
	Piles alcalines		7,5 heures ou plus	
	Batteries NiMH (2450 mAh)		10,5 heures ou plus	
	Piles au lithium		16,5 heures ou plus	
	Enregistrement 48 kHz/24 bit 6 canaux sur carte SD (LINE OUT désactivée, TIMECODE désactivé, luminosité LED/LCD sur 5, casque d'écoute sous charge de 32 Ω, alimentation fantôme désactivée)			
	Piles alcalines		5 heures ou plus	
	Batteries NiMH (2450 mAh)		7 heures ou plus	
	Piles au lithium		10,5 heures ou plus	
	Enregistrement 192 kHz/24 bit 6 canaux sur carte SD (LINE OUT activée, TIMECODE réglé sur Int. libre, luminosité LED/LCD sur 60, casque d'écoute sous charge de 32 Ω, alimentation fantôme sur 48 V)			
	Piles alcalines		0,5 heure ou plus	
Batteries NiMH (2450 mAh)		1,5 heure ou plus		
Piles au lithium		3,5 heures ou plus		
Écran	LCD couleur 3,9 cm (240 x 240)			
USB	Fonctionnement comme stockage de masse			
	Classe	USB 2.0 High Speed		
	Fonctionnement comme interface audio multipiste (pilote requis pour Windows, pas pour macOS)			
	Classe	USB 2.0 High Speed		
	Caractéristiques techniques	Fréquence	44,1/48/88,2/96 kHz	
		d'échantillonnage		
		Résolution binaire	16/24 bit	
		Canaux	6 entrées/4 sorties	
	Fonctionnement comme interface audio à mixage stéréo (aucun pilote requis)			
	Classe	USB 2.0 Full Speed		
	Caractéristiques techniques	Fréquence	44,1/48 kHz	
		d'échantillonnage		
		Résolution binaire	16 bit	
		Canaux	2 entrées/2 sorties	
	Remarque : fonctionne aussi comme interface audio pour appareil iOS (uniquement en mode stéréo)			
	Fonctionnement AIF with Rec comme interface et enregistreur (pilote requis pour Windows, pas pour macOS)			
Classe	USB 2.0 High Speed			
Caractéristiques techniques	Fréquence	44,1/48 kHz		
	d'échantillonnage			
	Résolution binaire	16/24 bit		
	Canaux	8 entrées/4 sorties		
Consommation électrique	Unité principale uniquement	1 W		
	Emploi d'une batterie L avec FRC-8 connecté	10 W		
Dimensions externes	100 mm (L) x 119,8 mm (P) x 62,9 mm (H)			
Poids	520 g			



**ZOOM CORPORATION**

4-4-3 Kanda-surugadai, Chiyoda-ku, Tokyo 101-0062 Japan

[www.zoom.co.jp](http://www.zoom.co.jp)